

CATALOGUE D'ACCESSOIRES



2022

CANADA





2022

INTRODUCTION
2 à 11

FTR
12 à 27

SCOUT
28 à 51

INDIAN CHIEF
52 à 67

INDIAN SPRINGFIELD
68 à 91

CHIEFTAIN ET ROADMASTER
92 à 121

INDIAN CHALLENGER
122 à 135

POWERBAND AUDIO
136 à 139

ACCESSOIRES DE COULEUR ASSORTIE
140 à 143

GARAGE
144 à 151

eFTR
154 à 155

FTR	12
Style	16
Performance et suspension	20
Roues et pneus	21
Rangement et porte-bagages	22
Protection	24
Confort	26

SCOUT	28
Rendement du moteur	38
Rangement et porte-bagages	39
Selles et dossiers	40
Protection	42
Guidons et commandes	44
Éclairage et système électrique	46
Roues et suspension	47
Pièces de style artisanal	48

INDIAN CHIEF	52
Rendement du moteur	58
Rangement et porte-bagages	60
Selles et dossiers	60
Protection	62
Guidons et commandes	64
Éclairage et système électrique	66
Pièces de style artisanal	67

INDIAN SPRINGFIELD	68
Rendement du moteur	72
Rangement et porte-bagages	76
Selles et dossiers	80
Protection	82
Guidons et commandes	84
Éclairage et système électrique	86
Roues et suspension	87
Pièces de style artisanal	88

CHIEFTAIN ET ROADMASTER	92
Rendement du moteur	102
Rangement et porte-bagages	106
Selles et dossiers	110
Protection	112
Guidons et commandes	114
Éclairage et système électrique	116
Roues et suspension	117
Pièces de style artisanal	118

INDIAN CHALLENGER	122
Rendement du moteur	126
Rangement et porte-bagages	128
Selles et dossiers	130
Protection	131
Guidons et commandes	132
Éclairage et système électrique	134
Pièces de style artisanal	135

POWERBAND AUDIO **136**

ACCESSOIRES DE COULEUR ASSORTIE **140**

GARAGE **144**

eFTR **154**

SELLES CLIMACOMMAND

SOYEZ MAÎTRE DE VOTRE CONFORT



2022



SELLE CLIMACOMMAND
CONFORTABLE
p. 130



SELLE CLIMACOMMAND
ROGUE
p. 80, 110
Compatible avec
RIDE COMMAND*



SELLE CLIMACOMMAND
CLASSIC
p. 80, 110

Compatible avec
RIDE COMMAND*
* Sur les modèles Chieftain 2020 à 2022 et les modèles
Roadmaster dotés du système RIDE COMMAND.

Le conducteur et le passager profitent tous deux d'une randonnée confortable dans toutes les conditions avec ces selles innovantes ClimaCommand. Ces selles généreusement coussinées sont dotées de commandes de chauffage et de refroidissement sur le côté de la selle de même qu'au moyen de l'affichage RIDE COMMAND. Profitez d'une selle chauffante lorsque le temps se refroidit et bénéficiez d'une selle fraîche et confortable qui réduit la sudation et les inconforts durant une randonnée par temps chaud. La technologie thermoélectrique utilisée pour refroidir ou chauffer la selle est combinée à un matériau en graphène pour aider à disperser cette sensation aux endroits les plus sollicités de la selle. Ces selles disposent d'une housse en vinyle durable qui résiste à l'eau et aux rayons UV et est facile à nettoyer pour maintenir son apparence impeccable. Les coussins d'appuie-bras de passager et le coussin de dossier de coffre, tous deux d'un style assorti, sont aussi offerts, chaque unité est vendue séparément.



SELLE CLIMACOMMAND ROGUE

OPTIONS DE SELLES SUPPLÉMENTAIRES



SELLE MINCE ROGUE
p. 130



SELLE ROGUE
p. 80, 110



NOUVEAU
SELLE CHAUFFANTE
ROGUE SUPÉRIEURE
p. 130



NOUVEAU
SELLE DE TOURISME
SUPÉRIEURE
p. 130



SELLES ROGUE
À PORTÉE PROLONGÉE
p. 80, 110, 130



SELLE CHAUFFANTE
DE TOURISME EN
CUIR VÉRITABLE
p. 80, 110



SELLE CHAUFFANTE
À PORTÉE PROLONGÉE
EN CUIR VÉRITABLE
p. 80, 110



SELLE CHAUFFANTE
À PORTÉE RAPPROCHÉE
EN CUIR VÉRITABLE
p. 80, 110



SELLE
CHAUFFANTE EN
CUIR VÉRITABLE
p. 80, 110



NOUVEAU
SELLE SOLO À
PORTÉE PROLONGÉE
p. 60



NOUVEAU
SELLE À PORTÉE
RAPPROCHÉE
p. 60



NOUVEAU
SELLE SOLO
1920
p. 60

INTRODUCTION
2 à 11

FTR
12 à 27

SCOUT
28 à 51

INDIAN CHIEF
52 à 67

INDIAN SPRINGFIELD
68 à 91

CHIEFTAIN ET
ROADMASTER
92 à 121

INDIAN
CHALLENGER
122 à 135

POWERBAND AUDIO
136 à 139

ACCESSOIRES DE
COULEUR ASSORTIE
140 à 143

GARAGE
144 à 151

eFTR
154 à 155

OPTIONS D'ÉCLAIRAGE PATHFINDER

ILLUMINEZ LA ROUTE DEVANT



2022

INTRODUCTION
2 à 11

FTR
12 à 27

SCOUT
28 à 51

INDIAN CHIEF
52 à 67

INDIAN SPRINGFIELD
68 à 91

CHIEFTAIN ET
ROADMASTER
92 à 121

INDIAN
CHALLENGER
122 à 135

POWERBAND AUDIO
136 à 139

ACCESSOIRES DE
COULEUR ASSORTIE
140 à 143

GARAGE
144 à 151

eFTR
154 à 155



PHARE À DÉL ADAPTATIF PATHFINDER DE 14,6 cm (5 3/4 po)



PHARE À DÉL ADAPTATIF
PATHFINDER
p. 86, 116

SURVEILLE L'ANGLE D'INCLINAISON
EN TEMPS RÉEL POUR FOURNIR
UN ÉCLAIRAGE OPTIMISÉ

15 FEUX INDIVIDUELS S'ACTIVENT
AU BESOIN

ÉCLAIRAGE OPTIMISÉ À LA FOIS POUR
LES FEUX DE ROUTE ET DE CROISEMENT

RÉDUIT LES REFLETS DE LA ROUTE
ET DIRIGE L'ÉCLAIRAGE OÙ VOUS
EN AVEZ BESOIN



PHARES AUXILIAIRES DE COURTE
PORTÉE À DÉL PATHFINDER S
p. 66, 116, 134

DIAMÈTRE DE 8,9 cm (3,5 po)
ÉLÉMENTS D'ÉCLAIRAGE À DÉL
PUISSANTES À GRANDE PORTÉE

ACCROÎT LA VISIBILITÉ
DE LA MOTOCYCLETTE

(Consultez les pages 66, 116, 134 pour les supports de phares auxiliaires
de courte portée à DÉL Pathfinder S)

ÉCLAIRAGE SUPPLÉMENTAIRE



NOUVEAU
ÉCLAIRAGE AUXILIAIRE
DE SACOCHE À DÉL PATHFINDER
p. 86, 116, 134



PHARE À DÉL
PATHFINDER
p. 86, 116



PHARES AUXILIAIRES DE COURTE
PORTÉE À DÉL PATHFINDER
p. 86, 116



NOUVEAU
PHARE À DÉL ADAPTATIF
DE 14,6 cm (5 3/4 po)
SCOUT PATHFINDER
p. 46



PHARE À DÉL
PATHFINDER SCOUT
p. 46

ÉCLAIRAGE AUXILIAIRE DE SACOCHE À DÉL PATHFINDER

GAMME PERFORMANCE

PUISSANCE. CONTRÔLE. PERFORMANCE.



2022

STAGE 1 SON RICHE, PLUS DE PUISSANCE

STAGE 2 UN SURPLUS DE PUISSANCE INSTANTANÉ

STAGE 3 DÉTRÔNEZ LA CONCURRENCE

MODÈLES SCOUT



ENSEMBLE D'ÉCHAPPEMENT COULISSANT STAGE 1 STRAIGHTS
2882012-266



ENSEMBLE DE SILENCIEUX COULISSANT SHORTY STAGE 1
2884110-156/266



SYSTÈME D'ÉCHAPPEMENT COMPLET 2-EN-1 STAGE 1
2884111-156/266



ADMISSION D'AIR PERFORMANCE
2882519

MODÈLES THUNDERSTROKE III

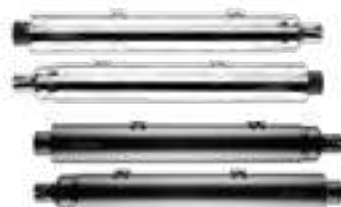

ENSEMBLE D'ÉCHAPPEMENT COULISSANT STAGE 1 THUNDERSTROKE
2879769-156/266 ou
2879768-156/266



ENSEMBLE DE SILENCIEUX COULISSANT OVAL STAGE 1
2884187-156/266



ADMISSION D'AIR PERFORMANCE STAGE 1 THUNDERSTROKE
2881779-156/521



ADMISSION D'AIR À HAUT DÉBIT THUNDERSTROKE
2880654-156/266



ADMISSION D'AIR AVANT STAGE 1 THUNDERSTROKE
2884950-156/266



CAMES PERFORMANCE STAGE 2 THUNDERSTROKE
2881676



TROUSSE DE GRAND ALÉSAGE STAGE 3 DE 1 900 cm³ (116 po³) THUNDERSTROKE
Indian Springfield 2021 et 2022 2885158
Modèles Vintage 2021 2884322 (illustré)

MODÈLES THUNDERSTROKE I16



ENSEMBLE D'ÉCHAPPEMENT COULISSANT STAGE 1 THUNDERSTROKE
2879769-156/266



ENSEMBLE DE SILENCIEUX COULISSANT OVAL STAGE 1
2884187-156/266



ADMISSION D'AIR PERFORMANCE STAGE 1 THUNDERSTROKE
2881779-156/521



ADMISSION D'AIR À HAUT DÉBIT THUNDERSTROKE
2880654-156/266



ADMISSION D'AIR AVANT STAGE 1 THUNDERSTROKE
2884950-156/266



ENSEMBLE PERFORMANCE STAGE 2 THUNDERSTROKE
2884323

MODÈLES POWERPLUS



ENSEMBLE D'ÉCHAPPEMENT COULISSANT STAGE 1 THUNDERSTROKE
2879769-156/266



ENSEMBLE DE SILENCIEUX COULISSANT OVAL STAGE 1
2884187-156/266



ADMISSION D'AIR POWERPLUS STAGE 1
2884461-266 (50 états) | 2883737-266 (49 états)



CAMES PERFORMANCE STAGE 2 POWERPLUS
2021 et 2022 2884573 (50 états)
2020 à 2022 2885178

INTRODUCTION 2 à 11

FTR
12 à 27

SCOUT
28 à 51

INDIAN CHIEF
52 à 67

INDIAN SPRINGFIELD
68 à 91

CHIEFTAIN ET
ROADMASTER
92 à 121

INDIAN
CHALLENGER
122 à 135

POWERBAND AUDIO
136 à 139

ACCESSOIRES DE
COULEUR ASSORTIE
140 à 143

GARAGE
144 à 151

eFTR
154 à 155

Pour de plus amples renseignements sur les accessoires de performance, veuillez consulter l'intérieur de la couverture arrière.

POWERBAND AUDIO

SOYEZ AUX PREMIÈRES LOGES



HAUT-PARLEURS DE SACOCHE POWERBAND AUDIO

LE SYSTÈME AUDIO LE PLUS PUISSANT DE L'HISTOIRE D'INDIAN MOTORCYCLE

ÉGALISEUR À 9 BANDES | RÉGLAGES PRÉPROGRAMMÉS | INTÉGRÉ À RIDE COMMAND



HAUT-PARLEURS INFÉRIEURS RIGIDES ET DE CARÉNAGE POWERBAND DE 13,3 cm (5 1/4 po)*



HAUT-PARLEURS DE CARÉNAGE POWERBAND DE 16,5 cm (6 1/2 po)*



HAUT-PARLEURS DE SACOCHE POWERBAND DE 16,5 cm (6 1/2 po)*



HAUT-PARLEURS DE COFFRE POWERBAND DE 13,3 cm (5 1/4 po)*

CONÇUS SUR MESURE

POUR LES MODÈLES THUNDERSTROKE ET SCOUT



ACCESSOIRES À PORTÉE PROLONGÉE ET RAPPROCHÉE QUI PERMETTENT DE CONCEVOIR UNE MOTOCYCLETTE SUR MESURE POUR VOUS.

PORTÉE RAPPROCHÉE

POUR LES CONDUCTEURS MESURANT **1,70 m** (5 pi 6 po) ET MOINS



MOTOCYCLETTES STANDARD

POUR LES CONDUCTEURS MESURANT ENTRE **1,71 m** ET **1,80 m** (5 pi 7 po ET 6 pi)



PORTÉE PROLONGÉE

POUR LES CONDUCTEURS MESURANT **1,81 m** (6 pi 1 po) ET PLUS

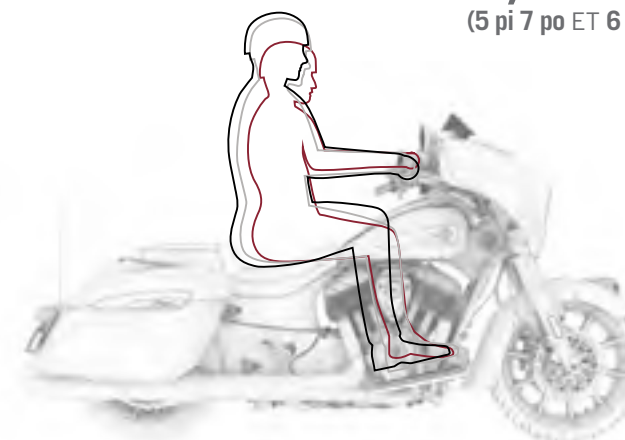

MODÈLES THUNDERSTROKE

SELLES : p. 60, 80, 110 et 130
GUIDONS : p. 64, 84, 114 et 132
COMMANDES AU PIED* : p. 65

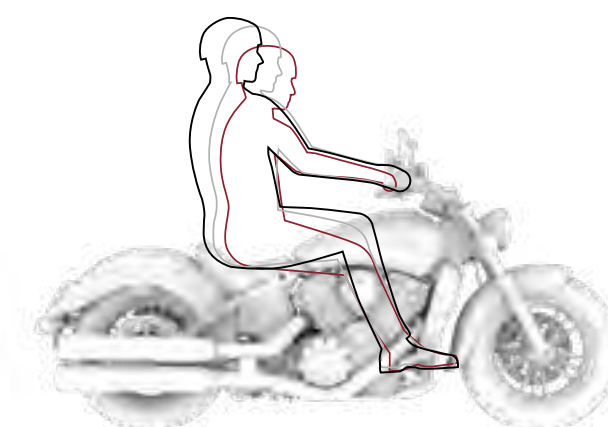

MODÈLES SCOUT

SELLES* : p. 40
GUIDONS : p. 44
COMMANDES AU PIED* : p. 45



2022

INTRODUCTION
2 à 11

FTR
12 à 27

SCOUT
28 à 51

INDIAN CHIEF
52 à 67

INDIAN SPRINGFIELD
68 à 91

CHIEFTAIN ET
ROADMASTER
92 à 121

INDIAN
CHALLENGER
122 à 135

POWERBAND AUDIO
136 à 139

ACCESSOIRES DE
COULEUR ASSORTIE
140 à 143

GARAGE
144 à 151

eFTR
154 à 155



ACCESSOIRES MONTRÉS

1. Échappement coulissant à montage élevé par Akrapovič, p. 20
2. Support pour téléphone cellulaire X-Grip® RAM®, p. 27
3. Sac latéral, p. 23
4. Selle aviateur, p. 26

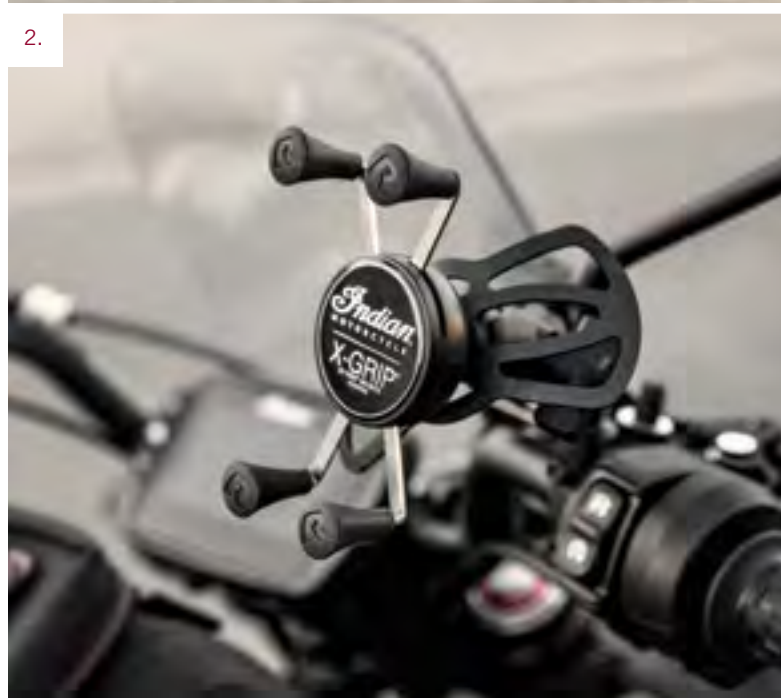



ACCESSOIRES MONTRÉS

1. Nacelle en fibre de carbone, p. 17
2. Couvre-réservoir en fibre de carbone, p. 16
3. Garde-chaîne en fibre de carbone, p. 17
4. Protège-radiateur en fibre de carbone, p. 17
5. Garde-boue avant en fibre de carbone, p. 17
6. Dossieret amovible en fibre de carbone, p. 17



FTR STYLE



COUVRE-RÉSERVOIR EN FIBRE DE CARBONE



COUVRE-RÉSERVOIR EN FIBRE DE CARBONE

Obtenez une allure légère et prête pour la course avec ce couvre-réservoir en fibre de carbone arborant la signature emblématique Indian Motorcycle®. Les couvre-réservoirs sont fabriqués en fibre de carbone noire à trame sergée 2 x 2 3K de haute qualité, ce qui ajoutera robustesse et style à votre véhicule. Comprend le panneau gauche et droit.

2884089 779,99 \$

Convient aux modèles FTR 2019 à 2022.



COUVRE-RÉSERVOIRS

Ce qui, à première vue, peut sembler être le réservoir de carburant de la FTR 1200 est en fait la boîte à vent de la moto; le réservoir se situe sous la selle. La boîte à vent est munie de panneaux latéraux amovibles, ce qui signifie que vous pouvez personnaliser votre motocyclette avec d'autres panneaux, la fini peinture de votre choix et divers autocollants. Comprend le panneau gauche et droit.

2884143	Non peint	129,99 \$
2884143-1831	Bleu flamme mat	659,99 \$
2884143-1807	Blanc perle brillant	659,99 \$
2884143-1545	Noir	659,99 \$
2884143-1646	Rouge	659,99 \$

Convient aux modèles FTR 2019 à 2022.



PLAQUES DE NUMÉRO LATÉRALES

Faites en sorte que votre FTR 1200 semble être à sa place sur la flat track avec ces plaques de numéro latérales, vendues avec des trousse d'autocollants noirs personnalisables qui vous permettent de choisir un numéro entre 00 et 99. Ces plaques de plastique moulé par injection sont accompagnées de l'une des deux trousse de montage thermolaquées noires.

2883505 324,99 \$

Convient aux modèles FTR 2019 à 2022.



DOSSERET AMOVIBLE EN FIBRE DE CARBONE

Allégez votre monture pour aller plus vite avec ce dossier amovible en fibre de carbone noire supérieure. La trousse comprend les supports de montage, la mousse et la quincaillerie de montage. N'est pas compatible avec les selles aviateur et Tracker.

2883900 519,99 \$

Convient aux modèles FTR 2019 à 2022.



GRADE-BOUE AVANT EN FIBRE DE CARBONE

Dotez votre moto du nec plus ultra en matière de carrosserie personnalisée : un garde-boue avant en fibre de carbone d'origine. Il est fait de fibre de carbone noire à trame sergée 2 x 2 3K de première qualité. Ce garde-boue est léger, solide, durable et confère l'aspect inimitable de la fibre de carbone réelle. Il remplace le garde-boue de série.

2884088	Roue avant de 19 po*	389,99 \$
2884463	Roue avant de 17 po**	366,79 \$

* Convient aux modèles FTR 2019 et 2020 et FTR Rally 2022.

** Convient aux modèles FTR 2022 à l'exception du FTR Rally.



NOUVEAU

TROSSE DE GESTION AERO

Cette trousse de gestion Aero améliore le style de la FTR et améliore le débit d'air pour le conducteur. Cette trousse comprend des protège-radiateurs remodelés, des grilles d'aération de radiateur, un déflecteur de cylindre avant neuf et la quincaillerie de montage requise. Installation par le concessionnaire recommandée.

2889571 169,99 \$

Convient aux modèles FTR 2019 et 2020.

De série sur les modèles 2022.



NACELLE® EN FIBRE DE CARBONE

2884673	Avec auvent de phare* (illustré)	459,99 \$
2884812	Sans auvent de phare**	499,99 \$

* Convient aux FTR 1200 S 2019 et 2020.

** Convient aux FTR 1200, FTR Rally 2019 à 2022 et FTR 1200 S 2022. De série sur la FTR Carbon.



GARDE-CHAÎNE EN FIBRE DE CARBONE

Rehaussez le style personnalisé de votre motocyclette avec ce garde-chaîne en fibre de carbone. Le garde-chaîne en fibre de carbone d'origine s'installe à la place du garde-chaîne de série et se caractérise par une trame en câble de filaments distinctive et unique dans des endroits particuliers pour conférer une apparence personnalisée optimisée.

2884464 274,99 \$

Convient aux modèles FTR 2019 à 2022.



PROTÈGE-RADIATEURS EN FIBRE DE CARBONE

Ajoutez un style personnalisé distinctif à votre motocyclette grâce à ces protège-radiateurs en fibre de carbone. Ils se caractérisent par une conception identique à celles des protecteurs de série, mais ils sont entièrement faits de fibre de carbone véritable.

2884466 366,79 \$

Convient aux modèles FTR 2019 à 2022.



COUVERCLES EN V EN FIBRE DE CARBONE

Ajoutez un style personnalisé distinctif à votre motocyclette grâce à cet ensemble de couvercles en V en fibre de carbone. Ils se caractérisent par une conception identique à celle des couvercles de série, mais ils sont entièrement faits de fibre de carbone véritable.

2884465 353,79 \$

Convient aux modèles FTR 2019 à 2022.



2022

INTRODUCTION
2 à 11

FTR
12 à 27

SCOUT
28 à 51

INDIAN CHIEF
52 à 67

INDIAN SPRINGFIELD
68 à 91

CHIEFTAIN ET
ROADMASTER
92 à 121

INDIAN
CHALLENGER
122 à 135

POWERBAND AUDIO
136 à 139

ACCESSOIRES DE
COULEUR ASSORTIE
140 à 143

GARAGE
144 à 151

eFTR
154 à 155

FTR STYLE



SUPPORT DE PLAQUE D'IMMATRICULATION SURÉLEVÉE

Remplacez votre plaque d'immatriculation sous la selle à l'aide du support de plaque d'immatriculation élevé qui procure un style propre et impeccable à votre FTR. Cette trousse contient tout ce dont vous avez besoin pour monter le support de plaque de série dans un emplacement sous la selle et elle comprend aussi des rallonges verticales en aluminium coulé pour fixer les clignotants arrière. Trousse de montage d'accessoires (2883842) requise, vendue séparément.

2884060-385	Argent brumeux*	434,99 \$
2884060	Noir mat	369,99 \$

Convient aux modèles FTR 2019 à 2022.

* Spécifiquement conçu pour être compatible avec la FTR R Carbon 2022.



DOOSERET DE BASE DE LA SELLE TRACKER

Le nez retroussé de l'avant arrière est l'un des traits distinctifs et attrayants d'une moto de flat track. Voilà pourquoi il est épousé par les constructeurs et les enthousiastes, même à l'extérieur du paddock de course. Ce dooseret moulé par injection pour votre FTR 1200 est offert en trois couleurs.

2884145-266	Noir tonnerre	389,99 \$
2884145-639	Rouge Indian Motorcycle	389,99 \$
2884145-666	Noir tonnerre perle	389,99 \$

Convient aux modèles FTR 2019 à 2022.



CLIGNOTANTS TRANSPARENTS

Ces quatre clignotants fonctionnent comme ceux de série, mais sont dotés de verres transparents plutôt qu'ambre.

2884156	154,99 \$
---------	-----------

Convient aux modèles FTR 2019 à 2022.



GARDE-BOUE ARRIÈRE

Aucune moto de rallye ne serait complète sans le garde-boue approprié pour lui donner du style. En harmonie avec l'avant, le garde-boue arrière donne une allure de dure à cuire à l'arrière tout en gardant votre derrière propre. Le garde-boue arrière est fabriqué en plastique moulé par injection et est peint en argent fumé pour être assorti au garde-boue avant. Trousse de montage d'accessoires (2883842) requise, vendue séparément.

2883502-581	259,99 \$
-------------	-----------

Convient aux modèles FTR 2019 à 2022.



GARDE-BOUE AVANT

Libérez le pilote de désert en vous avec le garde-boue avant de style rallye. Aussi prêt pour l'aventure que vous l'êtes, ce garde-boue en plastique argent fumé remplace le garde-boue de série et se fixe avec des porte-fourches tubulaires thermolaqués noirs. Complétez le style avec le garde-boue arrière assorti, vendu séparément.

2883501-581	389,99 \$
-------------	-----------

Convient aux modèles FTR 2019 et 2020 et FTR Rally 2022.



LEVIERS DE FREIN ET DE VITESSE PAR ROLAND SANDS DESIGN®

2884091	Noir	299,99 \$
---------	------	-----------

Convient aux modèles FTR 2019 et 2020 et FTR Rally 2022.



COUVERCLE DE MOTEUR PAR ROLAND SANDS DESIGN®

2884093	Noir	129,99 \$
---------	------	-----------

Convient aux modèles FTR 2019 à 2022.



COUVERCLES DE RÉSERVOIR DE LIQUIDE DE FREINS PAR ROLAND SANDS DESIGN®

2884097	Noir	159,99 \$
---------	------	-----------

Convient aux modèles FTR 2019 à 2022.



RÉTROVISEURS RADIAL RS PAR RIZOMA®

Comprend toute la quincaillerie de montage.

2883771	484,99 \$
---------	-----------

Convient aux modèles FTR 2019 à 2022.



BOBINES DE BRAS OSCILLANT PAR ROLAND SANDS DESIGN®

2884099	Noir	99,99 \$
---------	------	----------

Convient aux modèles FTR 2019 à 2022.



POIGNÉES DE GUIDON CONFORTABLES PAR ROLAND SANDS DESIGN®

2884094	Noir	54,99 \$
---------	------	----------

Convient aux modèles FTR 2019 à 2022.



COQUILLES DE POIGNÉE PAR ROLAND SANDS DESIGN®

2884095	Noir	234,99 \$
---------	------	-----------

Convient aux modèles FTR 2019 à 2022.



2022

INTRODUCTION
2 à 11

FTR
12 à 27

SCOUT
28 à 51

INDIAN CHIEF
52 à 67

INDIAN SPRINGFIELD
68 à 91

CHIEFTAIN ET
ROADMASTER
92 à 121

INDIAN
CHALLENGER
122 à 135

POWERBAND AUDIO
136 à 139

ACCESSOIRES DE
COULEUR ASSORTIE
140 à 143

GARAGE
144 à 151

eFTR
154 à 155

PERFORMANCE ET SUSPENSION



ÉCHAPPEMENT COULISSANT À MONTAGE ÉLEVÉ PAR AKRAPOVIČ

Ajoutez style et sonorité à votre moto avec ces tuyaux d'échappement coulissant élevés en titane et acier inoxydable par Akrapovič. La trousse comprend deux protecteurs thermiques montés en fibre de carbone noir mat qui recouvrent les tuyaux de liaison en acier inoxydable. Le silencieux en titane fixe le système à une trousse de montage d'accessoires, vendue séparément. Un support de repose-pieds pour passager, vendu séparément, est requis pour les passagers avec l'utilisation d'un échappement élevé. De plus, changez facilement d'un échappement à montage bas à un échappement à montage élevé avec la trousse de conversion Akrapovič; vendue séparément.

2883519 Titane 2 209,99 \$

Convient aux modèles FTR 2019 à 2022.



ÉCHAPPEMENT COULISSANT À MONTAGE BAS PAR AKRAPOVIČ

Le tuyau d'échappement coulissant en titane ou noir et acier inoxydable de marque Akrapovič prête au style de la FTR 1200 une allure et une sonorité à emballer les sens. Les tuyaux de liaison sont protégés par un protecteur thermique en fibre de carbone noir mat. Le système est fixé à un support en acier au moyen des silencieux en titane ou noirs. De série sur le modèle FTR 1200 S Réplique de course. De plus, changez facilement d'un échappement à montage bas à un échappement à montage élevé avec la trousse de conversion Akrapovič, vendue séparément.

2883520 Titane 1 949,99 \$
2885006-266 Noir 2 099,99 \$

Convient aux modèles FTR 2019 à 2022.



TROSSE DE CONVERSION POUR SUPPORT À ÉCHAPPEMENT COULISSANT À MONTAGE ÉLEVÉ PAR AKRAPOVIČ

Changez facilement votre échappement coulissant à montage bas Akrapovič pour un échappement coulissant à montage élevé Akrapovič en utilisant cette trousse de conversion. Les tuyaux de liaison en acier inoxydable sont protégés par des protecteurs thermiques en fibre de carbone noir mat. Le système est fixé à un support en acier au moyen des silencieux en titane ou noirs. Les silencieux de votre ensemble d'échappement à montage bas sont réutilisés pour compléter votre système d'échappement Akrapovič.

2884298 1 299,99 \$

Convient aux modèles FTR 2019 à 2022.

ÉCHAPPEMENT COULISSANT À MONTAGE BAS PAR AKRAPOVIČ



FOURCHES AVANT INVERSÉES ÖHLINS®

Öhlins®, chef de file mondial en matière de technologie de suspension de course et de haute performance, a créé ces fourches avant inversées expressément pour la FTR en vue d'optimiser sa course et sa maniabilité dans toutes les conditions. Les tubes intérieurs des fourches présentent un impressionnant diamètre de 43 mm, et les tubes sont recouverts de nitrure de titane de première qualité pour obtenir une performance fiable et plus uniforme. Les fourches à précharge réglable sont dotées d'une compression et amortissement des rebonds variables pour permettre au conducteur de personnaliser la suspension de la motocyclette. Ces fourches ne peuvent pas être utilisées sur ces modèles avec des roues avant de 19 po.

2889062 2 357,99 \$

Convient aux modèles FTR 2022 à l'exception du FTR Rally. De série sur les FTR R Carbon 2022.



AMORTISSEUR ARRIÈRE ÖHLINS®

Öhlins®, chef de file mondial en matière de technologie de suspension de course et de haute performance, a créé cet amortisseur arrière expressément pour la FTR en vue d'optimiser sa course et sa maniabilité dans toutes les conditions. Cet amortisseur comprend une compression et un amortissement des rebonds variables pour que les conducteurs puissent régler la performance de la suspension arrière de manière à ce qu'elle convienne à leurs préférences. Cet amortisseur présente un diamètre de tige de piston de 16 mm et une course de 55 mm qui vous permet d'absorber les bosses et rendre la conduite plus confortable. Le corps de l'amortisseur comprend un fini anodisé et le logo Öhlins®.

2889063 1 178,99 \$

Convient aux modèles FTR 2022 à l'exception du FTR Rally. De série sur les FTR R Carbon 2022.



AMORTISSEUR ARRIÈRE ÖHLINS®

ROUES ET PNEUS

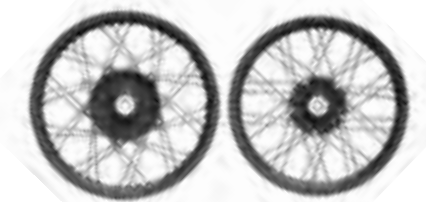

ENSEMBLE DE ROUES À RAYONS EN ALUMINIUM

Obtenez une allure authentiquement classique avec cet ensemble de roues en aluminium thermolaqué/noir anodisé et aux rayons en acier inoxydable. L'ensemble comprend une roue avant de 19 x 3 po et une roue arrière de 18 x 4,25 po en aluminium coulé, ainsi qu'un moyeu thermolaqué noir et des tubes pour les deux roues. Pneus non compris.

2883509 1 689,99 \$

Convient aux modèles FTR 2019 et 2020.

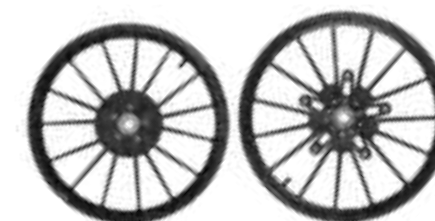

ROUES TRACKER PAR ROLAND SANDS DESIGN®

2884092 Noir 4 599,99 \$

Installation par le concessionnaire recommandée. Convient aux modèles FTR 2019 et 2020.



PNEUS SCORPION® RALLY STR PAR PIRELLI®

5417164 Avant 249,99 \$
5417165 Arrière 224,99 \$

Convient aux modèles FTR 2019 et 2020 et FTR Rally 2022.



2022

INTRODUCTION
2 à 11

FTR
12 à 27

SCOUT
28 à 51

INDIAN CHIEF
52 à 67

INDIAN SPRINGFIELD
68 à 91

CHIEFTAIN ET
ROADMASTER
92 à 121

INDIAN
CHALLENGER
122 à 135

POWERBAND AUDIO
136 à 139

ACCESSOIRES DE
COULEUR ASSORTIE
140 à 143

GARAGE
144 à 151

eFTR
154 à 155

RANGEMENT ET PORTE-BAGAGES



SAC LATÉRAL ET PORTE-BAGAGES LATÉRAL



SAC COURSIER

C'est toujours agréable de disposer d'un rangement supplémentaire pour les articles de tous les jours, et ce sac coursier charbon est exactement ce qu'il vous faut. Résistant à l'eau, le sac accentué de vinyle brun assorti à la selle aviateur est doté d'une bandoulière pour l'utilisation hors moto et se fixe facilement au porte-bagages latéral (2883516), vendu séparément.

2883500-FBA 363,99 \$

Convient aux modèles FTR 2019 à 2022.



SAC À PORTE-BAGAGES ARRIÈRE

Ce sac à porte-bagages arrière élégant fournit une solution de rangement innovante et polyvalente qui peut être agrandi pour accroître sa capacité de rangement au besoin. Ce sac se fixe solidement au porte-bagages accessoire (2883511), vendu séparément, pour procurer une espace de rangement pratique qui ne nuira pas à votre conduite. Ce sac comprend une fermeture à glissière double intégrale qui permet d'étendre l'extérieur du sac pour accroître l'espace intérieur et contenir plus d'articles que dans sa forme d'origine.

2884830-FBA 340,79 \$

Convient aux modèles FTR 2019 à 2022.



POCHETTE DE RÉSERVOIR

La pochette de réservoir charbon est une solution simple pour hausser la capacité de rangement de votre FTR 1200. Ses accents vinyle sont assortis à la selle aviateur et son support pour téléphone résistant à l'eau est compatible avec les écrans tactiles. Le sac se fixe à des sangles à l'avant et à l'arrière du réservoir pour rester bien en place, même quand la randonnée se fait plus cahoteuse.

2883517-FBA 363,99 \$

Convient aux modèles FTR 2019 à 2022.



SAC LATÉRAL

Se faire prendre sous la pluie au beau milieu d'une randonnée n'a rien d'amusant, mais se munir d'un rangement résistant à l'eau pour protéger ses affaires, c'est un atout précieux. Ce sac latéral noir et résistant à l'eau ajoute une capacité de rangement raffiné et se fixe au porte-bagages latéral (2883516), vendu séparément.

2883514-FBA 259,99 \$

Convient aux modèles FTR 2019 à 2022.



SAC DE RANGEMENT

Ce sac de rangement résistant à l'eau peut être utilisé en tout temps et est le complément parfait de tout rangement sur votre moto. Le sac est muni d'une bandoulière faite du même matériel que le sac latéral noir, vendu séparément.

2883518-FBA 259,99 \$

Convient aux modèles FTR 2019 à 2022.



TROUSSE DE MONTAGE D'ACCESSOIRES

Une trousse de montage d'accessoires est requise pour l'installation des tuyaux d'échappement élevés, de la plaque d'immatriculation élevée, du porte-bagages pour sac latéral, des plaques de numéro latérales et du garde-boue arrière. Fabriquée en acier taillé au laser à traitement anticorrosion par électrodispersion et au fini par poudrage noir.

2883842 103,99 \$

Convient aux modèles FTR 2019 à 2022.



PORTE-BAGAGES

Équipez-vous pour une longue randonnée avec le porte-bagages arrière en acier. Le support thermolaqué en noir comprend l'accessoire de poignée de maintien avec rallonge du porte-bagages.

2883511 324,99 \$

Convient aux modèles FTR 2019 à 2022.



PORTE-BAGAGES LATÉRAL

Ce porte-bagages en acier thermolaqué noir sert à fixer le sac coursier et le sac latéral noir, vendus séparément. Le porte-bagages se fixe aux plaques de montage d'accessoires, vendues séparément, à l'arrière de la moto et il est requis pour installer les sacs latéraux.

2883516 168,99 \$

Convient aux modèles FTR 2019 à 2022.



2022

INTRODUCTION
2 à 11

FTR
12 à 27

SCOUT
28 à 51

INDIAN CHIEF
52 à 67

INDIAN SPRINGFIELD
68 à 91

CHIEFTAIN ET
ROADMASTER
92 à 121

INDIAN
CHALLENGER
122 à 135

POWERBAND AUDIO
136 à 139

ACCESSOIRES DE
COULEUR ASSORTIE
140 à 143

GARAGE
144 à 151

eFTR
154 à 155

FTR PROTECTION



PARE-BRISE MI-HAUTEUR ET SUPPORT DE PARE-BRISE



PARE-BRISE MI-HAUTEUR

Donnez plus de confort à votre randonnée avec ce pare-brise mi-hauteur qui dirige le débit d'air dans des directions plus souhaitables. Le pare-brise est fabriqué par drapage à partir de polycarbonate transparent à revêtement dur et se retire facilement ou se remplace aisément par le pare-brise bas.

2884009	Avec auvent de phare	233,99 \$
2883506	Sans auvent de phare*	233,99 \$

Convient aux modèles FTR 2019 à 2022.
Requiert une trousse de montage, vendue séparément.
* Requiert le retrait de l'auvent de phare de série.



DÉFLECTEUR D'AIR BAS

Alliez confort et allure sportive avec ce déflecteur d'air qui s'installe sous votre champ de vision. Fabriqué par drapage à partir de polycarbonate transparent à revêtement dur, il arbore le logo Indian Motorcycle et se retire facilement ou se remplace aisément par le pare-brise mi-hauteur.

2884010	Avec auvent de phare	194,99 \$
2883507	Sans auvent de phare*	194,99 \$

Convient aux modèles FTR 2019 à 2022.
Requiert une trousse de montage, vendue séparément.
* Requiert le retrait de l'auvent de phare de série.



SUPPORT DE PARE-BRISE

Faite en acier thermoplaqué noir, cette trousse de montage du support à pare-brise est requise pour fixer le déflecteur d'air bas ou le pare-brise mi-hauteur. Comprend toute la quincaillerie de montage.

2884011	324,99 \$
---------	-----------

Convient aux modèles FTR 2019 à 2022.

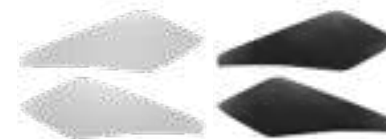

COUSSINETS DE RÉSERVOIR DE CARBURANT

Ajoutez un ensemble de coussinets de réservoir de carburant pour protéger le fini de votre motocyclette et permettez-vous de vous exprimer corporellement dans les virages. Ces coussinets à endos adhésifs se fixent facilement à un couvercle d'admission d'air et ils protègent le fini de la surface des rayures et autres dommages. Ils donnent à la motocyclette un aspect personnalisé haute performance puisque les coussinets de réservoir sont habituellement installés sur les motocyclettes de sport et de course les plus puissantes. Ils vous laissent appuyer vos jambes avec fermeté contre le couvercle d'admission dans les virages sans vous inquiéter d'endommager la surface.

2884770	Transparent	104,99 \$
2884771	Noir	104,99 \$

Convient aux modèles FTR 2019 à 2022.



PROTÈGE-RADIATEURS EN ALUMINIUM

Gardez vos liquides froids et vos ailettes droites avec ces couvercles du radiateur en aluminium grenailé au fini anodisé transparent qui allient style et protection.

2883768	324,99 \$
---------	-----------

Convient aux modèles FTR 2019 à 2022.



PROTECTEURS DE FOURCHE

Vous craignez d'endommager les joints d'étanchéité de votre fourche? N'ayez plus peur. Ces protecteurs de fourche noirs et moulés par injection offrent un fini texturé qui détourne l'attention de la poussière et de la saleté.

2884103	129,99 \$
---------	-----------

Convient aux modèles FTR 2019 et 2020 et FTR Rally 2022.



CADENAS À DISQUE POUR ROUE AVANT

Votre motocyclette vous appartient. Ne perdez pas votre bien grâce à ce système de sécurité antivol conçu par Roadlok®. Sa structure hautement durable en billette d'aluminium usinée et en acier inoxydable noir anodisé lui assure un poids léger, mais une robustesse élevée. Le système de verrouillage au pneu s'installe sur votre étrier avant pour être là pour vous quand vous en avez besoin. Comprend une goupille en acier inoxydable et un cordon Indian Motorcycle.

2883508	324,99 \$
---------	-----------

Convient aux modèles FTR 2019 et 2020 et FTR Rally 2022.



HOUSSE PARE-POUSSIÈRE ET HOUSSE TOUTE SAISON FTR 1200

Si vous faites l'erreur de ne pas partir en randonnée avec votre FTR 1200, ne faites pas non plus l'erreur de la laisser sans protection. Faites votre choix entre une housse pare-poussière en nylon noir et souple qui a été adaptée et qui se place et se retire comme un charme, ou une housse à revêtement en PVC toute saison fabriquée sur mesure* pour une tranquillité d'esprit en sachant que votre motocyclette est en sûreté, sèche, et prête à conduire.

2884102	Housse pare-poussière	234,99 \$
2884190	Housse toute saison*	234,99 \$

Convient aux modèles FTR 2019 à 2022.

* Ce polyester résistant à l'eau est conçu pour l'entreposage à l'extérieur. Indian Motorcycle ne certifie pas que cette housse protégera votre motocyclette en cas d'intempéries importantes.



2022

INTRODUCTION
2 à 11

FTR
12 à 27

SCOUT
28 à 51

INDIAN CHIEF
52 à 67

INDIAN SPRINGFIELD
68 à 91

CHIEFTAIN ET
ROADMASTER
92 à 121

INDIAN
CHALLENGER
122 à 135

POWERBAND AUDIO
136 à 139

ACCESSOIRES DE
COULEUR ASSORTIE
140 à 143

GARAGE
144 à 151

eFTR
154 à 155

FTR CONFORT



SELLE R CARBON

La selle R Carbon est le complément parfait au style dynamique de votre motocyclette et la performance exceptionnelle qu'elle procure avec son style profilé et son support exceptionnel. Cette selle comprend une conception nervurée qui vous aide à garder les positions de selle désirées et est dotée d'un coussinage ferme et des accents graphiques pour un style supérieur. Elle s'installe facilement à la place de la selle de série.

2885172 264,99 \$

Convient aux modèles FTR 2019 à 2022.
De série sur les FTR R Carbon 2022.



SELLE AVIATEUR

Une monture adéquate a besoin d'une selle adéquate, et c'est exactement ce que cette selle aviateur au revêtement de vinyle brun vous offre. Cette selle remplace la selle de série et peut accueillir un passager, ce qui est idéal pour les courtes et longues randonnées. De plus, elle se fixe sans effort sur la motocyclette à la même base utilisée pour la selle de série.

2883503-VNA 389,99 \$

Convient aux modèles FTR 2019 à 2022.



SELLE TRACKER

La selle étroite et longue de la motocyclette de flat track permet au conducteur de se déplacer dans l'aisance et le confort : une solution simple et jolie, offerte pour votre FTR 1200. Cette selle en vinyle noir à fossettes est plus longue que la selle de série et s'ajuste bien sur le dossier de base de la selle Tracker, requis, vendu séparément.

2884144-VBA 259,99 \$

Convient aux modèles FTR 2019 à 2022.



GUIDON RALLYE PAR PROTAPER®

La course en terrain naturel, ce n'est pas facile. Maintenez la fatigue des mains au minimum avec ce guidon Protaper®. Fabriqué en aluminium T6 au fini noir anodisé, ce guidon permet une position plus élevée des mains et une meilleure maîtrise sur la route et hors route.

2883769 154,99 \$

Convient aux modèles FTR 2019 à 2022.



POIGNÉES CHAUFFANTES

Améliorez votre confort par temps froid et prolongez votre saison de conduite. Poignées chauffantes qui s'installent facilement pour remplacer les poignées de série et se connectent au faisceau de fils installé en usine doté d'une connexion prête à l'emploi. Vous commandez la chaleur à l'aide d'un bouton sur la poignée de guidon gauche, et vous avez un choix de trois réglages de chaleur (bas, moyen et élevé). Une diode électroluminescente dans ce bouton de commande change de couleur pour indiquer le réglage de température.

2884430 353,79 \$

Convient aux modèles FTR 2019 à 2022.



POIGNÉES GAUFRÉES DE GUIDON PAR PROTAPER®

Des gaufres, c'est génial, et c'est ce qui inspire le motif gaufré de cet ensemble de deux poignées en caoutchouc Protaper® en gris titane. Non seulement le motif a une allure cool, mais il donne à vos mains un matériel très doux et souple à serrer.

2884100 39,99 \$

Convient aux modèles FTR 2019 à 2022.



POIGNÉE DE MAINTIEN

Ajoutez un peu de sécurité à vos randonnées à deux avec la poignée de maintien en acier thermolaqué noir fixée à l'arrière.

2883512 169,99 \$

Convient aux modèles FTR 2019 à 2022.



PORT DE CHARGEMENT USB

Profitez de la capacité d'alimenter ou de charger des appareils électroniques. Il se branche au faisceau de fils de la motocyclette et place commodément un port USB standard au bloc-instruments de la motocyclette. Il est idéal pour l'alimentation ou la recharge d'appareils comme des téléphones intelligents, des unités GPS et plus encore.

2885161 69,99 \$

Convient aux modèles FTR 2019 et 2022.
De série sur les modèles 2019 à 2020, FTR S 2022 et FTR R Carbon.



SUPPORT DE REPOSE-PIEDS POUR PASSAGER POUR ÉCHAPPEMENT ÉLEVÉ

Gardez les pieds de votre passager bien ancrés quand vous creusez les canyons ou foncez dans la poussière. Ce support en aluminium coulé et peint en noir permet un positionnement confortable à la droite, conjointement avec les tuyaux d'échappement élevés par Akrapovič. Requiert la réutilisation des repose-pieds de série.

2884069 129,99 \$

Convient aux modèles FTR 2019 à 2022.



REPOSE-PIEDS RALLYE PAR PROTAPER®

Ces repose-pieds de style plate-forme comportent une conception de crampon unique et remplaçable qui garde vos pieds bien ancrés et en contrôle, peu importe les aléas de la route.

2883521 363,99 \$

Convient aux modèles FTR 2019 à 2022.



EMPIÈCEMENTS EN CAOUTCHOUC DE REPOSE-PIEDS DU CONDUCTEUR

Insérez ces empiècements en caoutchouc de repose-pieds du conducteur dans les repose-pieds de votre motocyclette et vous bénéficierez d'une prise de repose-pieds et d'un confort accru pendant la conduite. Ces empiècements s'installent facilement dans les repose-pieds de série. Ils réduisent le glissement des pieds et peuvent contribuer à réduire la vibration transmise aux pieds.

2885171 39,99 \$

Convient aux modèles FTR 2019 à 2022. De série sur les modèles FTR 2022.



SUPPORT POUR TÉLÉPHONE CELLULAIRE X-GRIP® RAM®

Le support pour téléphone cellulaire universel X-Grip® par RAM® garde votre téléphone dans votre champ de vision quand vous êtes sur la route. Il s'installe sur la tige du rétroviseur du guidon et peut loger des téléphones d'une largeur allant jusqu'à 8,3 cm (3,25 po), étui compris. Mais attention : n'envoyez pas de textos en conduisant.

2884101 103,99 \$

Convient aux modèles FTR 2019 et 2022.

SUPPORT POUR TÉLÉPHONE CELLULAIRE X-GRIP® RAM®



2022

INTRODUCTION
2 à 11

FTR
12 à 27

SCOUT
28 à 51

INDIAN CHIEF
52 à 67

INDIAN SPRINGFIELD
68 à 91

CHIEFTAIN ET
ROADMASTER
92 à 121

INDIAN
CHALLENGER
122 à 135

POWERBAND AUDIO
136 à 139

ACCESSOIRES DE
COULEUR ASSORTIE
140 à 143

GARAGE
144 à 151

eFTR
154 à 155



4.



5.

ACCESSOIRES MONTRÉS

1. Phare à DÉL Pathfinder Scout, p. 46
2. Sac à porte-bagages Solo, p. 39
3. Porte-bagages Solo, p. 39
4. Selle de confort du conducteur, p. 40
5. Rétroviseurs Radial RS par Rizoma®, p. 48



1.



2.



3.

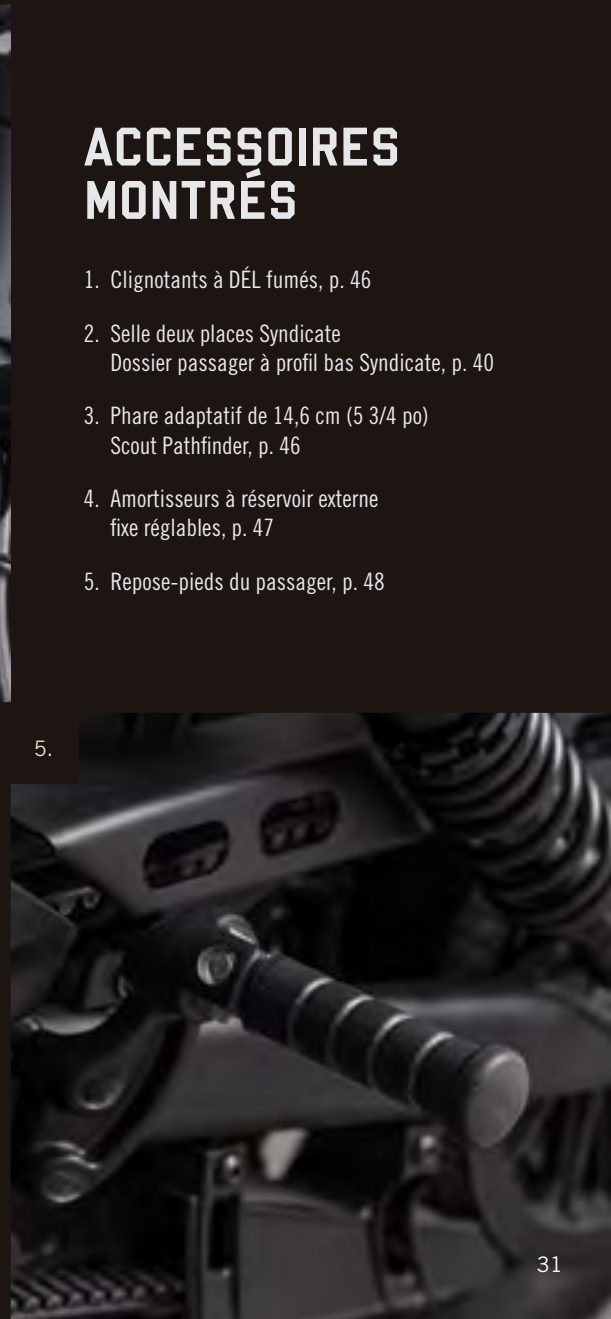

ACCESSOIRES MONTRÉS

1. Clignotants à DÉL fumés, p. 46
2. Selle deux places Syndicate
Dossier passager à profil bas Syndicate, p. 40
3. Phare adaptatif de 14,6 cm (5 3/4 po)
Scout Pathfinder, p. 46
4. Amortisseurs à réservoir externe
fixe réglables, p. 47
5. Repose-pieds du passager, p. 48



ACCESSOIRES MONTRÉS

1. Selle Solo 1920 et dessous de selle Solo 1920, p. 40
2. Déflecteur d'air bas, p. 42
Trousse de guidon Ape Hanger de 25,4 cm (10 po), p. 44
3. Système d'échappement complet 2-en-1 Stage 1, p. 38



Scout Sixty



ACCESSOIRES MONTRÉS

1. Lentilles de clignotant fumé, p. 46
2. Ensemble de silencieux coulissant Shorty Stage 1, p. 38
3. Rétroviseurs de guidon et trousse de montage, p. 49
4. Phare à DÉL Pathfinder Scout, p. 46
5. Pare-brise Fly bas 1901, p. 42
6. Tachymètre avec témoin de changement de vitesse, p. 48



ACCESSOIRES MONTRÉS

1. Carénage à dégagement rapide, p. 42
Phare à DEL adaptatif de 14,6 cm (5 3/4 po) Pathfinder Scout, p. 46
2. Dossier surélevé à dégagement rapide pour passager et coussin de dossier, p. 41
3. Poignées chauffantes à trois réglages, p. 45
4. Sacoches semi-rigides à dégagement rapide, p. 39
5. Sac de carénage en vinyle, p. 42



RENDEMENT DU MOTEUR



SYSTÈME D'ÉCHAPPEMENT COMPLET 2-EN-1 STAGE 1



LES PLUS VENDUS

ENSEMBLE DE SILENCIEUX COULISSANT SHORTY STAGE 1

2884110-156 Chrome 969,99 \$
2884110-266 Noir 969,99 \$

Augmente la puissance de plus de 10 % par rapport à la configuration du moteur de série lorsque combiné avec l'admission d'air Performance. Consultez l'avis de non-responsabilité au bas de la page. Requiert l'admission d'air Performance (2882519), vendue séparément. Convient aux années modèles 2019 à 2022.



LES PLUS VENDUS

PROTECTEURS THERMIQUES À AILETTES

2884115-156 Chrome 269,99 \$
2883482-266 Noir 249,99 \$

Convient aux années modèles 2017 à 2022. Le chrome est fourni de série sur la Scout Bobber Twenty 2020 à 2022. Le noir est fourni de série sur la Scout Bobber et la Scout Bobber Sixty 2020 à 2022.



ENSEMBLE D'ÉCHAPPEMENT COULISSANT STAGE 1 STRAIGHTS

2882012-266 Noir 1 099,99 \$

Améliorez la sonorité de votre motocyclette avec ce système d'échappement coulissant Stage 1 Straights. Consultez l'avis de non-responsabilité au bas de la page. L'ensemble d'échappement noir est recommandé avec le protecteur thermique d'échappement (2884115-266), vendu séparément pour les modèles Scout et Scout Sixty. Convient aux années modèles 2017 à 2022.



LES PLUS VENDUS

ADMISSION D'AIR PERFORMANCE

2882519 199,99 \$

Cette admission d'air Performance permet au moteur d'aspirer plus librement et d'offrir plus de puissance, une accélération plus rapide et une réaction plus vive du moteur. Il s'agit du remplacement direct de l'admission d'air de la motocyclette de série et est requis pour l'ensemble d'échappement coulissant Shorty Stage 1 et le système d'échappement complet 2-en-1 Stage 1, chaque unité est vendue séparément. L'installation doit être confiée à un concessionnaire. Consultez l'avis de non-responsabilité au bas de la page. Convient aux années modèles 2015 à 2022.



LES PLUS VENDUS

SYSTÈME D'ÉCHAPPEMENT COMPLET 2-EN-1 STAGE 1

2884111-156 Chrome 1 699,99 \$
2884111-266 Noir 1 699,99 \$

Augmente la puissance de plus de 10 % par rapport à la configuration du moteur de série lorsque combiné avec l'admission d'air Performance. Consultez l'avis de non-responsabilité au bas de la page. Requiert l'admission d'air Performance (2882519), vendue séparément. Convient aux années modèles 2019 à 2022.



ENSEMBLE DE SILENCIEUX COULISSANT SHORTY STAGE 1

Cet ensemble respecte les normes d'émission de l'EPA et du CARB. L'utilisation sur une route non destinée à la compétition sur des motocyclettes assujetties aux limites de bruit de l'USEPA peut violer les limites de bruit fédérales. Pour de plus amples renseignements, veuillez consulter l'intérieur de la couverture arrière.

Les pièces de performance sont conformes à la réglementation relative aux émissions des 50 états. L'utilisation sur une route non destinée à la compétition sur des motocyclettes assujetties aux limites de bruit de l'USEPA peut violer les limites de bruit fédérales. Indian Motorcycle reconnaît l'importance des lois environnementales régissant les émissions d'échappement et de bruit et s'engage à développer des pièces de performance qui permettent aux enthousiastes du motocyclisme de modifier leur véhicule de manière sécuritaire et responsable. Émissions/sécurité : Les lois fédérales et de plusieurs états interdisent le retrait, la modification ou l'arrêt du fonctionnement de toutes les pièces installées sur les véhicules par Indian Motorcycle et qui affectent les émissions ou la sécurité des véhicules fabriqués pour circuler sur les voies publiques ou les grandes routes. Tout manquement pourrait entraîner des amendes. Pour les marchés internationaux, communiquez avec vos autorités locales pour en savoir plus. Bruit : Certaines pièces de performance Indian Motorcycle sont sous réserve de restrictions d'usage liées au bruit. L'avertissement relatif à ces pièces comprend l'énoncé « L'utilisation sur une route de ce produit peut constituer une violation des lois fédérales. » Ces produits sont conçus pour être utilisés sur des motocyclettes sur des circuits fermés seulement et ne sont pas conformes aux normes des émissions de bruit américaines de l'EPA. L'usage sur des motocyclettes soumises à la réglementation contre le bruit de l'EPA constitue une altération frauduleuse et une violation de la loi fédérale, à moins qu'il soit démontré qu'un tel usage sur la motocyclette ne cause pas un dépassement des normes fédérales applicables.

Conforme à la norme SAE® J2825. N'annule pas la garantie du fabricant. Cet ensemble complet et pratique comprend le code d'étalonnage requis pour faire passer le logiciel du module de commande moteur (ECM) de la version de série à la version Stage 1. Ainsi, votre concessionnaire peut procéder à l'installation de cet ensemble. Aucun achat de logiciel additionnel n'est requis. Chaque ensemble est muni d'un triangle d'avertissement pour indiquer les restrictions pouvant s'appliquer.

RANGEMENT ET PORTE-BAGAGES

LES PLUS VENDUS

SACOCHES DE SELLE

2884965-01 374,99 \$

Convient aux Scout Bobber, Scout Bobber Sixty et Scout Bobber Twenty 2018 à 2022.



À DÉGAGEMENT RAPIDE

SACOCES SEMI-RIGIDES À DÉGAGEMENT RAPIDE

2889282-VBA 849,99 \$

Requiert des bobines de montage d'accessoires à dégagement rapide (2881166), vendues séparément. Convient aux Scout et Scout Sixty 2015 à 2022.



LES PLUS VENDUS

À DÉGAGEMENT RAPIDE

SACOCES EN CUIR VÉRITABLE

2880234-01 Noir 1 254,99 \$
2880234-05 Havane désert 1 399,99 \$

Requiert des bobines de montage d'accessoires à dégagement rapide (2881166), vendues séparément. Convient aux Scout et Scout Sixty 2015 à 2022.



SAC DE PARE-BRISE EN CUIR VÉRITABLE

2880901-01 Noir 269,99 \$
2880901-05 Havane désert 269,99 \$

Pare-brise requis (2880236-156, 2880237-156, 2880835-156, 2884167-156, 2884168-156, ou 2884169-156), vendus séparément. Convient aux Scout et Scout Sixty 2015 à 2022.



SAC DE RÉSERVOIR EN CUIR VÉRITABLE

2880619-01 Noir 224,99 \$

Ne convient pas à l'iPhone® 6 d'Apple® ou un appareil plus grand. Convient aux années modèles 2015 à 2022.



À DÉGAGEMENT RAPIDE

BOBINES DE MONTAGE D'ACCESSOIRES À DÉGAGEMENT RAPIDE

2881166 209,99 \$

Requis pour installer les sacoches en cuir véritable à dégagement rapide ou le dossier surélevé à dégagement rapide ou à boulonner pour le passer sur votre motocyclette. Convient aux Scout et Scout Sixty des années modèles 2015 à 2022.



SAC À PORTE-BAGAGES SOLO

2884113 339,99 \$

Convient aux Scout et Scout Sixty 2015 à 2022. Porte-bagages Solo (2885133) requis, vendu séparément.



SAC À PORTE-BAGAGES SOLO

2884862-VBA 339,99 \$

Convient aux Scout Bobber, Scout Bobber Sixty et Scout Bobber Twenty 2018 à 2022. Illustre fixé au porte-bagages Solo (2882516-266), vendu séparément.



LES PLUS VENDUS

PORTE-BAGAGES SOLO

2885133-156 Chrome 274,99 \$
2885133-266 Noir brillant 274,99 \$

Convient aux Scout et Scout Sixty 2015 à 2022.



LES PLUS VENDUS

PORTE-BAGAGES SOLO

2882516-266 Noir 324,99 \$

Convient aux Scout Bobber, Scout Bobber Sixty et Scout Bobber Twenty 2018 à 2022.



PORTE-BAGAGES DE DOSSIER SURÉLEVÉ

2881539-156 Chrome 279,99 \$

Requiert les éléments suivants : Coussin de dossier (2880827-01, -05), dossier surélevé à dégagement rapide pour passager (2880232-156 ou -658), chaque unité est vendue séparément. Convient aux Scout et Scout Sixty 2015 à 2022.



2022

INTRODUCTION

2 à 11

FTR

12 à 27

SCOUT

28 à 51

INDIAN CHIEF

52 à 67

INDIAN SPRINGFIELD

68 à 91

CHIEFTAIN ET ROADMASTER

92 à 121

INDIAN CHALLENGER

122 à 135

POWERBAND AUDIO

136 à 139

ACCESSOIRES DE COULEUR ASSORTIE

140 à 143

GARAGE

144 à 151

eFTR

154 à 155

SELLES ET DOSSIERS

NOUVEAU

SELLE DEUX PLACES SYNDICATE

2889284-VBA Noir 529,99 \$

Vinyle résistant aux intempéries. Convient aux Scout Bobber, Scout Bobber Sixty et Scout Bobber Twenty 2018 à 2022.



SELLE À PORTÉE PROLONGÉE

2880240-01 Noir 279,99 \$
2880240-05 Havane désert 349,99 \$

Fait de vinyle noir résistant aux intempéries ou de cuir véritable havane désert. Recommandé pour les conducteurs mesurant 1,81 m (6 pi 1 po) et plus. Convient aux Scout et Scout Sixty 2015 à 2022.



SELLE SOLO 1920

2880905-01 Noir 534,99 \$
2880905-05 Havane désert 534,99 \$

Fabriquée à partir de cuir véritable. L'ensemble comprend le dessous de selle pour les modèles Scout et Scout Sixty. La Scout Bobber requiert un dessous de selle Solo 1920 (2882718), vendu séparément, pour couvrir le châssis auxiliaire et la batterie. Convient aux années modèles 2015 à 2022.



SELLE SPORT

2884225-VBA Vinyle noir 376,99 \$
2884225-VTA Vinyle havane désert 376,99 \$

Convient aux Scout et Scout Sixty 2015 à 2022. De série sur les Scout 2020 à 2022.



LES PLUS VENDUS

SIÈGE PASSAGER BOBBER

2883055-LNA Brun 464,99 \$
2883055-VBA Noir 409,99 \$

Requiert un repose-pieds du passager (2882251-650, -626), vendu séparément. Convient aux Scout Bobber, Scout Bobber Sixty et Scout Bobber Twenty 2018 à 2022.



LES PLUS VENDUS

SELLE DE CONFORT DU CONDUCTEUR

2889332-VNA Brun 339,99 \$
2889332-VBA Noir 339,99 \$

Convient aux Scout Bobber, Scout Bobber Sixty et Scout Bobber Twenty 2018 à 2022. La Scout Bobber Twenty requiert des pièces supplémentaires (5140611 et 5415423), vendues séparément. Consultez un concessionnaire pour plus de détails.



NOUVEAU

DOSSIER PASSAGER À PROFIL BAS SYNDICATE

2889429-VBA Noir 169,99 \$

Requiert une selle deux places Syndicate (2889284-VBA), chaque unité est vendue séparément. Convient aux Scout Bobber, Scout Bobber Sixty et Scout Bobber Twenty 2018 à 2022.



SELLE À PORTÉE RAPPROCHÉE

2880241-01 Noir 279,99 \$
2880241-05 Havane désert 349,99 \$

Fait de vinyle noir résistant aux intempéries ou de cuir véritable havane désert. Recommandé pour les conducteurs mesurant 1,70 m (5 pi 6 po) et moins. Convient aux Scout et Scout Sixty 2015 à 2022.



DESSOUS DE SELLE SOLO 1920

2882718 69,99 \$

Couvre le châssis et la batterie lorsque la selle Solo 1920 est installée (2880905-05, -01, requise, vendue séparément). Convient aux Scout Bobber et Scout Bobber Sixty 2018 à 2022.



SIÈGE PASSAGER DE TOURISME

2880903-01 Noir 349,99 \$
2880903-05 Havane désert 379,99 \$

Plus large pour plus de confort. Requiert un repose-pieds du passager (2882251-650, -626), vendu séparément. Vinyle noir toutes saisons. Cuir véritable havane désert. Convient aux Scout et Scout Sixty 2015 à 2022.



LES PLUS VENDUS

SIÈGE PASSAGER BOBBER AVEC DOSSIER

2882853-LNA Brun 559,99 \$
2882853-VBA Noir 544,99 \$

Requiert un repose-pieds du passager (2882251-650, -626), vendu séparément. Convient aux Scout Bobber, Scout Bobber Sixty et Scout Bobber Twenty 2018 à 2022.



SIÈGE PASSAGER

2880134-01 Noir 279,99 \$
2880134-05 Havane désert 279,99 \$

Requiert un repose-pieds du passager (2882251-650, -626), vendu séparément. Vinyle noir toutes saisons. Cuir véritable havane désert. Convient aux Scout et Scout Sixty 2015 à 2022. De série sur la Scout 2018.



SELLE DEUX PLACES SYNDICATE ET DOSSIER PASSAGER À PROFIL BAS SYNDICATE

LES PLUS VENDUS

COUSSIN DE DOSSIER

2880827-01 Noir 224,99 \$
2880827-05 Havane désert 279,99 \$

Requiert un support de dossier conducteur (2880231-156, 2880985-156, ou 2880871-156), un dossier surélevé à dégagement rapide pour passager (2880232-156, -658), et un dossier surélevé à boulonner pour passager (2881127-650), chaque unité est vendue séparément. Vinyle noir toutes saisons. Cuir véritable havane désert. Convient aux Scout et Scout Sixty 2015 à 2022.



DOSSIER SURÉLEVÉ À BOULONNER POUR PASSAGER

2881127-650 Peinture titane appliquée par poudrage 409,99 \$

Requiert un coussin de dossier (2880827-01, -05) et des bobines de montage d'accessoires à dégagement rapide (2881166), chaque unité est vendue séparément. Convient aux Scout et Scout Sixty 2015 à 2022.

LES PLUS VENDUS

À DÉGAGEMENT RAPIDE

DOSSIER SURÉLEVÉ À DÉGAGEMENT RAPIDE POUR PASSAGER

2880232-156 Chrome 554,99 \$
2880232-658 Noir 554,99 \$

Requiert un coussin de dossier (2880827-01, -05) et des bobines de montage à dégagement rapide (2881166), chaque unité est vendue séparément. Convient aux Scout et Scout Sixty 2015 à 2022.



SUPPORT DE DOSSIER CONDUCTEUR

2880231-156 Standard 199,99 \$
2880985-156 Portée rapprochée 184,99 \$
2880871-156 Portée prolongée 184,99 \$

À boulonner à l'arrière de la selle du conducteur. Nécessite un coussin de dossier (2880827-05, -01), vendu séparément. Modèle de série recommandé pour les selles de série Scout et Scout Sixty. La portée rapprochée est recommandée de pair avec la selle à portée rapprochée. La portée prolongée est recommandée de pair avec la selle à portée prolongée. Convient aux Scout et Scout Sixty 2015 à 2022.



2022

INTRODUCTION
2 à 11

FTR
12 à 27

SCOUT
28 à 51

INDIAN CHIEF
52 à 67

INDIAN SPRINGFIELD
68 à 91

CHIEFTAIN ET
ROADMASTER
92 à 121

INDIAN
CHALLENGER
122 à 135

POWERBAND AUDIO
136 à 139

ACCESSOIRES DE
COULEUR ASSORTIE
140 à 143

GARAGE
144 à 151

eFTR
154 à 155



À DÉGAGEMENT RAPIDE

CARÉNAGE À DÉGAGEMENT RAPIDE

2884116	Non peint	1 049,99 \$
2884116-XXX	Choix de couleurs	1 449,99 \$

De série avec un déflecteur d'air de 5,1 cm (2 po) teinté à 82 %.
Trousse de repositionnement du phare (2884329) requise, vendue séparément pour la Scout Bobber et la Scout Bobber Twenty.
Convient aux années modèles 2015 à 2022.

Consultez la page 140 pour les choix de couleurs.

PARE-BRISE POUR CARÉNAGE À DÉGAGEMENT RAPIDE

2884295	12,7 cm (5 po), teinté	234,99 \$
2884296	17,8 cm (7 po), teinté	234,99 \$

Le carénage à dégivage rapide (2884116-XXX) est fourni avec un déflecteur d'air de 5,1 cm (2 po), teinté à 82 %. Ajoutez un pare-brise de 12,7 ou 17,8 cm (5 ou 7 po) teinté à 25 % pour améliorer la protection contre le vent et les débris. Convient aux années modèles 2015 à 2022.

PARE-VENT INFÉRIEURS RIGIDES

2884787	Noir	284,99 \$
---------	------	-----------

Requiert la barre d'appui avant pour autoroute (2881756-156, -266), vendue séparément.
Convient aux années modèles 2015 à 2022.



TROUSSE DE REPOSITIONNEMENT DU PHARE

2884329	134,99 \$
---------	-----------

Requise pour installer le carénage à dégivage rapide sur la Scout Bobber. Convient aux Scout Bobber et Scout Bobber Twenty 2018 à 2022.



SAC DE CARÉNAGE EN VINYLE

2884678	199,99 \$
---------	-----------

Convient aux années modèles 2015 à 2022.
Requiert un carénage à dégivage rapide (2884116-XXX), vendu séparément.



CHOISIR LE PARE-BRISE APPROPRIÉ

Le pare-brise Fly bas 1901 insufflera un élan de style à votre moto. Si vous êtes le type de conducteur cherchant style et protection contre le vent, optez pour le carénage à dégivage rapide et ajoutez le pare-brise de 12,7 ou 17,8 cm (5 ou 7 po) pour une meilleure protection contre

le vent et les débris. Si vous êtes le type de conducteur qui préfère seulement un pare-brise, choisissez celui dont la partie supérieure se situe juste sous la hauteur des yeux qui vous empêchera de regarder à travers les insectes écrasés et dirigera l'air par-dessus votre tête.



25,4 cm (10 po)

DÉFLECTEUR D'AIR BAS

2884689	25,4 cm (10 po), teinté à 82 %	175,99 \$
---------	--------------------------------	-----------

Convient aux Scout Bobber et Scout Bobber Twenty 2018 à 2022.



33 cm (13 po)

DÉFLECTEUR D'AIR MI-HAUTEUR

2884688	33 cm (13 po), teinté à 15 %	175,99 \$
---------	------------------------------	-----------

Convient aux Scout Bobber et Scout Bobber Twenty 2018 à 2022.



SUPPORT DE DÉFLECTEUR D'AIR

2884677	259,99 \$
---------	-----------

Convient aux Scout Bobber et Scout Bobber Twenty 2018 à 2022.



61 cm (24 po)



53,3 cm (21 po)



48,3 cm (19 po)

À DÉGAGEMENT RAPIDE

LES PLUS VENDUS

PARE-BRISE À DÉGAGEMENT RAPIDE

2880835-156	61 cm (24 po)	Chrome (illustré)	659,99 \$
2884169-156	61 cm (24 po)	Chrome teinté à 17 %	659,99 \$
2880237-156	53,3 cm (21 po)	Chrome (illustré)	659,99 \$
2884168-156	53,3 cm (21 po)	Chrome teinté à 17 %	659,99 \$
2880236-156	48,3 cm (19 po)	Chrome (illustré)	659,99 \$
2884167-156	48,3 cm (19 po)	Chrome teinté à 17 %	659,99 \$

Convient aux Scout, Scout Sixty et Scout Bobber Sixty 2015 à 2022.



PARE-BRISE FLY BAS 1901

2882010	279,99 \$
---------	-----------

Pare-brise Fly bas teinté foncé. Ajoute du style à l'avant de la motocyclette. Convient aux Scout, Scout Sixty et Scout Bobber Sixty 2015 à 2022.



DÉFLECTEUR D'AIR BAS ET SUPPORT DE DÉFLECTEUR D'AIR

TOUS LES DÉTAILS SUR LES ACCESSOIRES SONT ACCESSIBLES SUR LE SITE INDIANMOTORCYCLE.COM/ACCESSORIES.



2022

INTRODUCTION
2 à 11

FTR
12 à 27

SCOUT
28 à 51

INDIAN CHIEF
52 à 67

INDIAN SPRINGFIELD
68 à 91

CHIEFTAIN ET ROADMASTER
92 à 121

INDIAN CHALLENGER
122 à 135

POWERBAND AUDIO
136 à 139

ACCESSOIRES DE COULEUR ASSORTIE
140 à 143

GARAGE
144 à 151

eFTR
154 à 155



POIGNÉES CHAUFFANTES À TROIS RÉGLAGES



LES PLUS VENDUS

TROUSSE DE GUIDON APE HANGER DE 25,4 cm (10 po)*

2884012-266	Noir	219,99 \$
2884012-410	Acier inoxydable poli	219,99 \$

L'installation sur les Scout Bobber et Scout Bobber Sixty requiert une trousse de câble d'embrayage et de conduite de frein, vendue séparément. Convient aux années modèles 2015 à 2022. Le noir est fourni de série sur la Scout Bobber Twenty 2021 et 2022. L'installation doit être confiée à un concessionnaire. L'installation de barres accessoires sur la Scout Bobber requiert un demi-écrou en K 2883638 pour réinstaller les rétroviseurs de guidon.



GUIDON À PORTÉE PROLONGÉE

2889300-156	Chrome	269,99 \$
2889300-266	Noir brillant	269,99 \$

Recommandé pour les conducteurs mesurant 1,81 m (6 pi 1 po) et plus. L'installation sur les Scout Bobber et Scout Bobber Sixty requiert une trousse de câble d'embrayage et de conduite de frein, vendue séparément. Convient aux années modèles 2015 à 2022. L'installation doit être confiée à un concessionnaire.



LES PLUS VENDUS

GUIDON À PORTÉE RAPPROCHÉE

2889301-156	Chrome	269,99 \$
2889301-266	Noir brillant	269,99 \$

Recommandé pour les conducteurs mesurant 1,70 m (5 pi 6 po) et moins. L'installation sur les Scout Bobber et Scout Bobber Sixty requiert une trousse de câble d'embrayage et de conduite de frein, vendue séparément. Convient aux années modèles 2015 à 2022. L'installation doit être confiée à un concessionnaire.



GUIDON BEACH

2884130-156	Chrome	279,99 \$
2884130-266	Noir brillant	279,99 \$

L'installation sur les Scout Bobber et Scout Bobber Sixty requiert une trousse de câble d'embrayage et de conduite de frein, vendue séparément. Convient aux années modèles 2015 à 2022. L'installation doit être confiée à un concessionnaire.



GUIDON D'ACCÉLÉRATION

2883641-463	Noir	269,99 \$
-------------	------	-----------

L'installation doit être confiée à un concessionnaire. Convient aux Scout et Scout Sixty 2015 à 2022. De série sur la Scout Bobber et la Scout Bobber Sixty. Ne convient pas aux modèles avec ABS.



POIGNÉES CHAUFFANTES À TROIS RÉGLAGES

2884667	Noir	299,99 \$
---------	------	-----------

Convient aux années modèles 2018 à 2022. Non compatibles avec le guidon à portée prolongée (2880152-410) ou le guidon à portée rapprochée (2880153-410).



POIGNÉES DE GUIDON

2882520-266	Noir	99,99 \$
-------------	------	----------

Poignées de guidon à extrémité ouverte pour rétroviseur de guidon. Convient aux années modèles 2015 à 2022. De série sur la Scout Bobber et la Scout Bobber Twenty.



COMMANDES AU PIED À PORTÉE RAPPROCHÉE

2880239-650	Titane	234,99 \$
2880239-626	Noir (illustré)	234,99 \$

Les repose-pieds et les commandes au pied sont rapprochés de 5,1 cm (2 po) par rapport à ceux de série. Installation par le concessionnaire recommandée. Utilisez les repose-pieds de série. Comprend une tringlerie de changement de vitesse raccourcie. Recommandé pour les conducteurs mesurant 1,70 m (5 pi 6 po) et moins. Convient aux Scout et Scout Sixty 2015 à 2022.



LES PLUS VENDUS

POIGNÉES DE GUIDON SURDIMENSIONNÉES

2881964-266	Noir	99,99 \$
-------------	------	----------

Poignées surdimensionnées noires avec logo Scout. Convient aux années modèles 2015 à 2022.



LES PLUS VENDUS

TROUSSE DE CÂBLE D'EMBRAYAGE ET DE CONDUITE DE FREIN

2883406	Modèles sans ABS	144,99 \$
2883864	Modèles avec ABS 2018	144,99 \$
2884164	Modèles avec ABS 2019 à 2022	129,99 \$

Requise pour l'installation du guidon accessoire (illustré à droite), vendu séparément. Les Scout Bobber et Scout Bobber Sixty 2018 à 2022 requièrent la pièce 2883406, les Scout Bobber et Scout Bobber Sixty 2018 avec ABS requièrent la pièce 2883864. Les Scout Bobber et Scout Bobber Sixty 2019 à 2022 avec ABS requièrent la pièce 2884164.



COMMANDES AU PIED À PORTÉE PROLONGÉE

2880238-650*	Titane (illustré)	234,99 \$
2883271-626**	Noir	234,99 \$

Les repose-pieds et les commandes au pied sont avancés de 5,1 cm (2 po) par rapport à ceux de série. Installation par le concessionnaire recommandée. Utilisez les repose-pieds de série. Comprend une tringlerie de changement de vitesse allongée et une conduite de frein à portée prolongée. Recommandé pour les conducteurs mesurant 1,81 m (6 pi 1 po) et plus. * Convient aux Scout et Scout Sixty 2015 à 2022. ** Convient à la Scout Bobber 2018 à 2022.



TROUSSE DE GUIDON APE HANGER DE 25,4 cm (10 po) ET POIGNÉES DE GUIDON

TOUS LES DÉTAILS SUR LES ACCESSOIRES SONT ACCESSIBLES SUR LE SITE INDIANMOTORCYCLE.COM/ACCESSORIES.



2022

INTRODUCTION
2 à 11

FTR
12 à 27

SCOUT
28 à 51

INDIAN CHIEF
52 à 67

INDIAN SPRINGFIELD
68 à 91

CHIEFTAIN ET
ROADMASTER
92 à 121

INDIAN
CHALLENGER
122 à 135

POWERBAND AUDIO
136 à 139

ACCESSOIRES DE
COULEUR ASSORTIE
140 à 143

GARAGE
144 à 151

eFTR
154 à 155

ÉCLAIRAGE ET SYSTÈME ÉLECTRIQUE



PHARE À DÉL PATHFINDER SCOUT

NOUVEAU

PHARE À DÉL ADAPTATIF DE 14,6 cm (5 3/4 po) SCOUT PATHFINDER

2884996-156	Chrome	659,99 \$
2884996-266	Noir	659,99 \$

Surveille l'angle d'inclinaison de la motocyclette en temps réel pour fournir un éclairage optimisé. 15 feux individuels s'activent au besoin. Éclairage optimisé à la fois pour les feux de route et de croisement. Réduit les reflets de la route et dirige l'éclairage où vous en avez besoin. Convient aux années modèles 2015 à 2022.



LES PLUS VENDUS

PHARE À DÉL PATHFINDER SCOUT

2882517	389,99 \$
---------	-----------

Convient aux années modèles 2015 à 2022.



NOUVEAU

CLIGNOTANTS À DÉL FUMÉS

2889347	269,99 \$
---------	-----------

Convient aux Scout Bobber 2018 à 2022.



LES PLUS VENDUS

LENTILLES DE CLIGNOTANT FUMÉ

2884129	59,99 \$
---------	----------

Convient aux Scout et Scout Sixty 2015 à 2022.



FAISCEAU DE FILS POUR PORT DE CHARGEMENT USB

2883689	114,99 \$
---------	-----------

La trousse simplifie la recharge ou l'alimentation d'un téléphone, d'une source audio ou d'un système de navigation durant la conduite. La trousse comprend tout le nécessaire pour une installation facile et une alimentation fiable. Adapté aux connexions USB standards. Assurera l'alimentation électrique de pratiquement n'importe quel appareil électronique portable. Convient aux Scout Sixty et Scout Bobber Sixty 2019 à 2022.



TROUSSE POUR PORT DE CHARGEMENT USB

2883690	209,99 \$
---------	-----------

Simplifie la recharge ou l'alimentation d'un téléphone, d'une source audio ou d'un système de navigation durant la conduite. La trousse comprend tout le nécessaire pour une installation facile et une alimentation fiable. Adapté aux connexions USB standards. Assurera l'alimentation électrique de pratiquement n'importe quel appareil électronique portable. Convient aux années modèles 2015 à 2018. De série sur les Scout, Scout Bobber et Scout Bobber Twenty 2019 à 2022.



ROUES ET SUSPENSION

ROUES À RAYONS ENTRELAÇÉS

2880896-156	Avant – chrome	699,99 \$
2880896-266	Avant – noir brillant	699,99 \$
2880899-156	Arrière – chrome	699,99 \$
2880899-266	Arrière – noir brillant	699,99 \$

Recommandé avec le pneu avant, 130/90-16 (5415575), et le pneu arrière, 150/80-16 (5414555), chaque unité est vendue séparément. L'option en noir comprend des rayons chromés avec jantes et moyeu noirs. Convient aux années modèles 2015 à 2022. Le noir est fourni de série sur la Scout Bobber Twenty 2020 à 2022.



NOUVEAU

AMORTISSEURS À RÉSERVOIR EXTERNE FIXE RÉGLABLES

2889273	Noir	1 049,99 \$
---------	------	-------------

Molette facile à utiliser qui règle l'amortissement de compression pour convenir aux préférences du conducteur. Des amortisseurs de réservoir externe fixe fournissent une conduite plus confortable et plus douce. Fournit une course de 7,6 cm (3 po), un tiers de plus que les amortisseurs Scout Bobber de série. La Scout Bobber a gagné une hauteur de conduite de 2,54 cm (1 po). Convient aux années modèles 2015 à 2022.

AMORTISSEURS DE PERFORMANCE INDIAN DE FOX®

2881790-463	Noir	1 254,99 \$
-------------	------	-------------

La trousse comprend deux amortisseurs, une clé à ergots et des instructions. À précharge réglable et remplace les amortisseurs de série. La Scout Bobber a gagné une hauteur de conduite de 2,54 cm (1 po). Convient aux années modèles 2015 à 2022.

Ces amortisseurs de performance Indian sont réglés spécialement pour l'Indian Scout afin d'optimiser la conduite et la maniabilité de haute performance de la motocyclette. Ces amortisseurs monotubes à gaz sous pression possèdent un piston interne flottant (IFP). Ils procurent au conducteur une vaste plage de réglage du rebond et le ressort hélicoïdal permet de régler la précharge. Ils possèdent un haut débit perfectionné, un disque de déviation, un amortissement sensible à la vitesse et la possibilité de les remettre complètement en état et de les remplacer.



2022

INTRODUCTION
2 à 11

FTR
12 à 27

SCOUT
28 à 51

INDIAN CHIEF
52 à 67

INDIAN SPRINGFIELD
68 à 91

CHIEFTAIN ET
ROADMASTER
92 à 121

INDIAN
CHALLENGER
122 à 135

POWERBAND AUDIO
136 à 139

ACCESSOIRES DE
COULEUR ASSORTIE
140 à 143

GARAGE
144 à 151

eFTR
154 à 155

PIÈCES DE STYLE ARTISANAL

LES PLUS VENDUS

BARRES D'APPUI AVANT POUR AUTOROUTE

2881756-156	Chrome	469,99 \$
2881756-266	Noir	469,99 \$

Convient aux années modèles 2015 à 2022.



NOUVEAU

TACHYMÈTRE AVEC TÉMOIN DE CHANGEMENT DE VITESSE

2889304-01	Noir/noir	399,99 \$
2889304-02	Havane/chrome	399,99 \$

Informe le conducteur de l'état du régime du moteur en temps réel et dans un format lisible. Convient aux années modèles 2015 à 2022.



LES PLUS VENDUS

REPOSE-PIEDS POUR AUTOROUTE INFINITE

2879572-156	Chrome	409,99 \$
2879572-266	Noir brillant	409,99 \$

Requiert des barres d'appui pour autoroute (2881756-156, -266), vendues séparément. Convient aux années modèles 2015 à 2022.



COUVERCLE DE MOTEUR PRIMAIRE

2881185-156	Chrome	129,99 \$
2881185-266	Noir	129,99 \$
2881185-687	Bronze	129,99 \$

Cet insigne de moteur primaire vient compléter les autres accessoires de la moto et porte le logo texte Indian Motorcycle. Convient aux années modèles 2015 à 2022.



COUVERCLE DE LA POULIE À COURROIE

2881326-156	Chrome	279,99 \$
2881326-687	Bronze	279,99 \$

Ce couvercle de la poulie à courroie ajoute un style personnalisé et complète les autres composants et accessoires au fini chrome ou bronze de la moto, vendus séparément. Convient aux années modèles 2015 à 2022.



BOULON DE SELLE ARRIÈRE

2881187	Chrome	59,99 \$
---------	--------	----------

Ce boulon de selle porte la coiffe amérindienne Indian Motorcycle classique. Il remplace le boulon de garde-boue de série pour donner une apparence finie à votre moto. Convient aux Scout et Scout Sixty des années modèles 2015 à 2022.



LES PLUS VENDUS

RÉTROVISEURS PINNACLE

2880132-156	Chrome	264,99 \$
-------------	--------	-----------

Ces rétroviseurs comportent une conception conique latérale et dynamique et la signature Indian Motorcycle sur les côtés. Les bras forgés de soutien ajoutent de la force et du style. Ces rétroviseurs remplacent les rétroviseurs de série et offrent une visibilité exceptionnelle. Comprend les rétroviseurs de gauche et de droite. Convient aux années modèles 2015 à 2022.



PARE-VENT INFÉRIEURS RIGIDES

2884787	Noir	284,99 \$
---------	------	-----------

Requiert la barre d'appui avant pour autoroute (2881756-156, -266), vendue séparément. Convient aux années modèles 2015 à 2022.



LES PLUS VENDUS

MARCHEPIEDS DE CONDUCTEUR

2883056-658	Noir	409,99 \$
-------------	------	-----------

Marchepieds de conducteur en aluminium forgé pour l'apparence et la sensation d'une motocyclette de croisière. Améliore le confort de conduite. Convient aux années modèles 2015 à 2022.



LES PLUS VENDUS

REPOSE-PIEDS DU PASSAGER

2882251-650	Titane*	249,99 \$
2882251-626	Noir	249,99 \$

* Titane thermolaqué. Convient aux années modèles 2018 à 2022. De série sur la Scout 2018 et 2020 à 2022.



BOÎTIER DE PHARE

2881328-156	Chrome	124,99 \$
2881328-687	Bronze	124,99 \$

Ce boîtier de phare est le remplacement direct du boîtier de phare de série et vient compléter d'autres composants et accessoires sur la moto. Convient aux Scout, Scout Sixty et Scout Bobber Sixty 2015 à 2022.



EMBOUS D'ÉCHAPPEMENT

2881184-156	Chrome	144,99 \$
2881184-687	Bronze	144,99 \$

Les embouts d'échappement rehaussent le traitement de personnalisation de l'Indian Scout et donnent un style unique à son échappement. Les embouts s'installent facilement à la place des embouts d'échappement de série. Fonctionnent seulement pour l'échappement de série. Convient aux années modèles 2015 à 2022.



RÉTROVISEURS RADIAL RS PAR RIZOMA®

2883771	Noir	484,99 \$
---------	------	-----------

Comprend toute la quincaillerie de montage. Ces rétroviseurs remplacent les rétroviseurs de série et offrent une visibilité exceptionnelle. Convient aux années modèles 2015 à 2022.



LES PLUS VENDUS

RÉTROVISEURS NOIRS

2881013-463	Noir	169,99 \$
-------------	------	-----------

Ces rétroviseurs noirs viennent rehausser nettement votre motocyclette en complétant le style noir. Ces rétroviseurs remplacent les rétroviseurs de série et offrent une visibilité exceptionnelle. Convient aux années modèles 2015 à 2022. De série sur la Scout Sixty et la Scout Bobber Sixty.



BARRES D'APPUI AVANT POUR AUTOROUTE ET REPOSE-PIEDS POUR AUTOROUTE INFINITE

RÉTROVISEURS DE GUIDON ET TROUSSE DE MONTAGE

2883730-468	Rétroviseurs et support*	234,99 \$
2883638	Trousse de montage**	99,99 \$

* Les Scout, Scout Sixty et Scout Bobber Sixty requièrent des poignées de guidon (2882520-266), vendues séparément. Convient aux années modèles 2015 à 2022. De série sur la Scout Bobber et la Scout Bobber Twenty.
** Requisite pour ajouter un guidon accessoire et conserver les rétroviseurs de guidon de série. Convient aux Scout Bobber et Scout Bobber Twenty 2018 à 2022.



COUVERCLE DU LEVIER D'EMBRAYAGE

2881188-156	Chrome	99,99 \$
-------------	--------	----------

Ce couvercle du levier d'embrayage donne à votre moto une apparence personnalisée épurée et finie, en plus de porter le logo rond classique d'Indian Motorcycle. Il s'installe facilement et ajoute un élément mécanique au style personnalisé et innovateur. Convient aux années modèles 2015 à 2022.



GARDE-COURROIE SUPÉRIEURE

2881314-156	Chrome	209,99 \$
-------------	--------	-----------

Cette garde-courroie supérieure insuffle à l'Indian Scout un style chromé éclatant qui s'agence bien à tous les composants et accessoires chromés de la motocyclette. Elle remplace la garde-courroie de série et assure une protection fiable de la courroie. Convient aux années modèles 2015 à 2022.



RONDELLES DE GARDE-BOUE ARRIÈRE

2881186-687	Bronze	59,99 \$
-------------	--------	----------

Pour compléter le traitement de personnalisation d'une Indian Scout, installez des rondelles de garde-boue arrière qui ajouteront un style éclatant au garde-boue. Convient aux Scout et Scout Sixty 2015 à 2022.



POIGNÉE DE SELLE SOLO 1920

2881963-156	Chrome	279,99 \$
2881963-266	Noir	279,99 \$

Finis chrome ou noir pour compléter l'apparence de la selle Solo 1920 (2880905-01, -05), requise, vendue séparément. La Scout Bobber requiert aussi un dessous de selle Solo 1920 (2882718), vendu séparément. Convient aux années modèles 2015 à 2022.



GARDE-COURROIE SUPÉRIEURE VENTILÉE

2882868-626	Noir	169,99 \$
-------------	------	-----------

Cette garde-courroie supérieure ventilée donne à votre moto une allure plus primitive et dynamique qui complète bien la motocyclette. Convient aux années modèles 2015 à 2022. De série sur la Scout Bobber et la Scout Bobber Twenty 2018 à 2022.



2022

INTRODUCTION
2 à 11

FTR
12 à 27

SCOUT
28 à 51

INDIAN CHIEF
52 à 67

INDIAN SPRINGFIELD
68 à 91

CHIEFTAIN ET ROADMASTER
92 à 121

INDIAN CHALLENGER
122 à 135

POWERBAND AUDIO
136 à 139

ACCESSOIRES DE COULEUR ASSORTIE
140 à 143

GARAGE
144 à 151

eFTR
154 à 155



2022

INTRODUCTION
2 à 11

FTR
12 à 27

SCOUT
28 à 51

INDIAN CHIEF
52 à 67

INDIAN SPRINGFIELD
68 à 91

CHIEFTAIN ET
ROADMASTER
92 à 121

INDIAN
CHALLENGER
122 à 135

POWERBAND AUDIO
136 à 139

ACCESSOIRES DE
COULEUR ASSORTIE
140 à 143

GARAGE
144 à 151

eFTR
154 à 155



COLLECTION DE STYLE EN BILLETTE

Cette collection comporte des accessoires authentiques fabriqués en billette d'aluminium forgé. Faites votre choix entre le style contrastant ou chrome pour donner à votre moto une apparence personnalisée de haute qualité.

A. COUVERCLE DE STATOR EN BILLETTE

2881998-156	Chrome	224,99 \$
2881998-468	Contrastant	224,99 \$



Convient aux années modèles 2015 à 2022.

B. CARTER DE CHAÎNE PRIMAIRE EN BILLETTE

2881999-156	Chrome	224,99 \$
2881999-468	Contrastant	224,99 \$



Convient aux années modèles 2015 à 2022.

C. GARNITURE DE TUBULURE LATÉRALE DE CADRE EN BILLETTE

2882004-156	Chrome	389,99 \$
-------------	--------	-----------



Convient aux années modèles 2015 à 2022.

D. COUVERCLE DE CADRE INTERMÉDIAIRE EN BILLETTE

2882006-156	Chrome	409,99 \$
2882006-468	Contrastant	409,99 \$



Convient aux années modèles 2015 à 2022.

E. CACHE-ÉTRIER AVANT EN BILLETTE

2882307-156	Chrome*	114,99 \$
2882307-468	Contrastant*	114,99 \$
2882009-156	Chrome**	114,99 \$
2882009-468	Contrastant**	114,99 \$



* Convient aux années modèles 2017 à 2022.
** Convient aux années modèles 2015 et 2016.

F. ENSEMBLE DE COUVRE-TIGE D'AMORTISSEUR EN BILLETTE

2882002-156	Chrome	279,99 \$
2882002-468	Contrastant	279,99 \$



Convient aux années modèles 2015 à 2022.

LES PLUS VENDUS

G. REPOSE-PIEDS DE SÉLECTEUR DE VITESSE/FREIN EN BILLETTE

2882005-156	Chrome	104,99 \$
2882005-468	Contrastant	99,99 \$



Convient aux années modèles 2015 à 2022.

H. ENSEMBLE D'EMBOU DE SILENCIEUX EN BILLETTE

2882003-156	Chrome	349,99 \$
2882003-468	Contrastant	349,99 \$



Uniquement compatible avec un échappement de série.
Convient aux années modèles 2015 à 2022.

I. TRINGLES DE COMMANDE DE VITESSE EN BILLETTE

Standard		Portée prolongée	
2881994-468	Noir brillant	2881995-468	Noir brillant
2881994-472	Aluminium	2881995-472	Aluminium

Portée rapprochée		114,99 \$
2881996-468	Noir brillant	
2881996-472	Aluminium	



Convient aux Scout et Scout Sixty 2015 à 2022.

J. ENSEMBLE DE COUVERCLE DE JAMBE DE FORCE DE GARDE-BOUE EN BILLETTE

2882007-156	Chrome	254,99 \$
2882007-468	Contrastant	259,99 \$



Convient aux Scout et Scout Sixty 2015 à 2022.

K. COUVERCLES DE MAÎTRE-CYLINDRE EN BILLETTE

2882008-156	Chrome	114,99 \$
-------------	--------	-----------



Convient aux années modèles 2015 à 2022.

L. COUVERCLE D'ALLUMAGE EN BILLETTE

2882000-156	Chrome	349,99 \$
2882000-468	Contrastant	349,99 \$



Convient aux Scout et Scout Sixty 2015 à 2022.

M. COUVERCLE DE THERMOSTAT EN BILLETTE

2882001-156	Chrome	349,99 \$
2882001-468	Contrastant	349,99 \$



Convient aux années modèles 2015 à 2022.



ACCESSOIRES MONTÉS

1. Siège passager, p. 60
Coussin mince de dossier passager
et dossier surélevé boulonné, p. 61
2. Admission d'air avant Stage 1 Thunderstroke, p. 58
3. Échappement coulissant Stage 1 et
embouts d'échappement Slash Cut, p. 58
4. Repose-pieds du passager, p. 65



ACCESSOIRES MONTRÉS

1. Selle Solo 1920, p. 60
2. Admission d'air à haut débit Stage 1 Thunderstroke, p. 58
3. Porte-bagages Solo, p. 60





ACCESSOIRES MONTÉS

1. Échappement coulissant Stage 1 et embouts d'échappement Fish Tail, p. 58
Sacoches, p. 60
2. Phares auxiliaires de courte portée à DÉL Pathfinder S et support de phares auxiliaires de courte portée à DÉL Pathfinder S, p. 66
3. Siège passager, p. 60
Coussin de tourisme pour dossier passager et dossier surélevé à dégagement rapide, p. 61
4. Barre d'appui avant pour autoroute et pare-vent inférieurs de barre d'appui pour autoroute, p. 63
Repose-pieds pour autoroute Infinite, p. 65
5. Pare-brise à dégagement rapide, p. 62

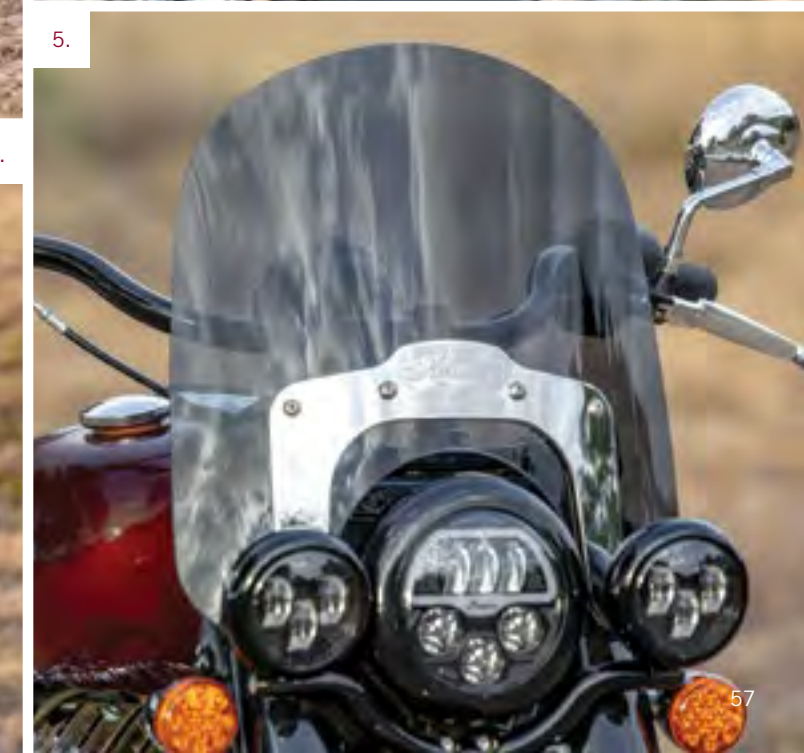
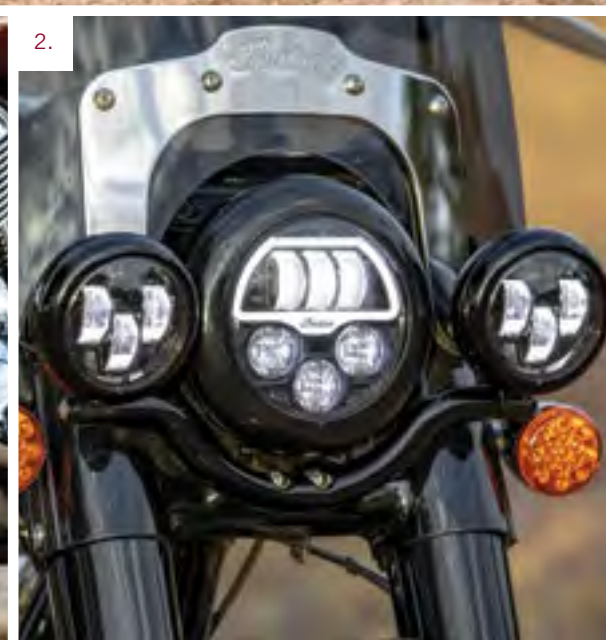

RENDEMENT DU MOTEUR



ÉCHAPPEMENT COULISSANT STAGE 1 ET EMBOUTS D'ÉCHAPPEMENT SLASH CUT



ÉCHAPPEMENT COULISSANT STAGE 1

2884720-156 Chrome 899,99 \$
2884720-458 Noir mat 899,99 \$

Profitez d'un style personnalisé et d'une sonorité d'échappement plus profonde et plus puissante avec l'échappement coulissant Stage 1. Cet échappement agréable à regarder s'installe en tant que remplacement direct pour des silencieux de série de votre motocyclette. Il est orné du logo Indian Motorcycle près des embouts. Il produit une sonorité plus robuste et rauque qui rehausse l'attrait distinctif de votre motocyclette. Pour rehausser le style personnalisé, installez un ensemble d'embouts Fish Tail ou Slash Cut (requis, chaque unité est vendue séparément). L'installation doit être confiée à un concessionnaire de manière à assurer une performance optimale par le réajustement de la motocyclette en fonction de l'échappement. Consultez l'avis de non-responsabilité au bas de la page de droite. Convient à l'année modèle 2022.



EMBOUTS D'ÉCHAPPEMENT FISH TAIL

2884722-156 Chrome 389,99 \$
2884722-266 Noir 319,99 \$

Échappement coulissant Stage 1 (2884720-XXX), requis, vendu séparément. Convient à l'année modèle 2022.



ADMISSION D'AIR À HAUT DÉBIT STAGE 1 THUNDERSTROKE

2880654-156 Chrome 699,99 \$
2880654-266 Noir brillant 699,99 \$

Consultez l'avis de non-responsabilité au bas de la page de droite. L'installation doit être confiée à un concessionnaire. Convient à l'année modèle 2022.

PROTECTEURS THERMIQUES NOIRS

2889217-458 Noir mat 259,99 \$

Convient à l'année modèle 2022.



EMBOUTS D'ÉCHAPPEMENT SLASH CUT

2884721-156 Chrome 389,99 \$
2884721-266 Noir brillant 319,99 \$

Échappement coulissant Stage 1 (2884720-XXX), requis, vendu séparément. Convient à l'année modèle 2022.



ADMISSION D'AIR AVANT STAGE 1 THUNDERSTROKE

2884950-156 Chrome 709,99 \$
2884950-266 Noir brillant 709,99 \$

Ajoutez un style haute performance et fournissez un débit d'air adéquat grâce à cette admission d'air avant Stage 1 Thunderstroke. Cette admission d'air souligne clairement que votre moto est particulière et digne de mention. Cette admission d'air convient parfaitement à une utilisation avec l'échappement coulissant Stage 1. L'installation doit être confiée à un concessionnaire, car un réajustement doit être effectué de manière à assurer une performance de pointe. Consultez l'avis de non-responsabilité au bas de la page de droite. Convient à l'année modèle 2022.



LES PLUS VENDUS

CAMES PERFORMANCE STAGE 2 THUNDERSTROKE

2881676 769,99 \$

Requiert un ensemble de silencieux ou un ensemble d'échappement Stage 1 Indian Motorcycle et une admission d'air Stage 1 Indian Motorcycle, chaque unité est vendue séparément. Augmente la puissance de 13 % et le couple de 7 % par rapport au moteur à configuration de série. Consultez l'avis de non-responsabilité au bas de la page. L'installation doit être confiée à un concessionnaire. Convient à l'année modèle 2022.



LES PLUS VENDUS

ENSEMBLE PERFORMANCE STAGE 2 THUNDERSTROKE

2884323 1 049,99 \$

Requiert un ensemble de silencieux ou un ensemble d'échappement Stage 1 Indian Motorcycle et une admission d'air Stage 1 Indian Motorcycle, chaque unité est vendue séparément. Consultez l'avis de non-responsabilité au bas de la page. Convient à l'année modèle 2022.



TROUSSE DE GRAND ALÉSAGE STAGE 3 DE 1 900 cm³ (116 po³) THUNDERSTROKE

2885158 4 054,99 \$

La trousses de grand alésage Stage 3 de 1 900 cm³ (116 po³) Thunderstroke transformera votre Thunderstroke 111 en un moteur à haut rendement délivrant une puissance 20 % supérieure à celle d'un moteur Thunderstroke 111 à configuration de série. Cette trousses requiert également l'ensemble de silencieux coulissant Stage 1, ainsi qu'une admission d'air Stage 1 Thunderstroke, chaque unité est vendue séparément. Consultez l'avis de non-responsabilité au bas de la page. L'installation doit être confiée à un concessionnaire. Convient à l'année modèle 2022.

Cet ensemble respecte les normes d'émission de l'EPA et du CARB. L'utilisation sur une route non destinée à la compétition sur des motocyclettes assujetties aux limites de bruit de l'USEPA peut violer les limites de bruit fédérales.

Pour de plus amples renseignements, veuillez consulter l'intérieur de la couverture arrière. Cet ensemble satisfait aux limites d'émission de l'EPA. Vente ou utilisation illégales sur des véhicules soumis au contrôle de la pollution hors compétition en Californie. Le fait de modifier les pièces liées aux émissions peut entraîner des sanctions réglementaires sévères. L'utilisation sur une route non destinée à la compétition peut constituer une violation des limites de bruit fédérales.

Les pièces de performance sont conformes à la réglementation relative aux émissions des 50 états. L'utilisation sur une route non destinée à la compétition sur des motocyclettes assujetties aux limites de bruit de l'USEPA peut violer les limites de bruit fédérales. Indian Motorcycle reconnaît l'importance des lois environnementales régissant les émissions d'échappement et de bruit et s'engage à développer des pièces de performance qui permettent aux enthousiastes du motocyclisme de modifier leur véhicule de manière sécuritaire et responsable. Émissions/sécurité : Les lois fédérales et de plusieurs états interdisent le retrait, la modification ou l'arrêt du fonctionnement de toutes les pièces installées sur les véhicules par Indian Motorcycle et qui affectent les émissions ou la sécurité des véhicules fabriqués pour circuler sur les voies publiques ou les grandes routes. Tout manquement pourrait entraîner des amendes. Pour les marchés internationaux, communiquez avec vos autorités locales pour en savoir plus. Bruit : Certaines pièces de performance Indian Motorcycle sont sous réserve de restrictions d'usage reliées au bruit. L'avertissement relatif à ces pièces comprend l'énoncé « L'utilisation sur une route de ce produit peut constituer une violation des lois fédérales. » Ces produits sont conçus pour être utilisés sur des motocyclettes sur des circuits fermés seulement et ne sont pas conformes aux normes des émissions de bruit américaines de l'EPA. L'usage sur des motocyclettes soumises à la réglementation contre le bruit de l'EPA constitue une altération frauduleuse et une violation de la loi fédérale, à moins qu'il soit démontré qu'un tel usage sur la motocyclette ne cause pas un dépassement des normes fédérales applicables.

Conforme à la norme SAE® J2825. N'annule pas la garantie du fabricant. Cet ensemble complet et pratique comprend le code d'étalonnage requis pour faire passer le logiciel du module de commande moteur (ECM) de la version de série à la version Stage 1. Ainsi, votre concessionnaire peut procéder à l'installation de cet ensemble. Aucun achat de logiciel additionnel n'est requis. Chaque ensemble est muni d'un triangle d'avertissement pour indiquer les restrictions pouvant s'appliquer.

TOUS LES DÉTAILS SUR LES ACCESSOIRES SONT ACCESSIBLES SUR LE SITE INDIANMOTORCYCLE.COM/ACCESSORIES.



2022

INTRODUCTION

2 à 11

FTR

12 à 27

SCOUT

28 à 51

INDIAN CHIEF

52 à 67

INDIAN SPRINGFIELD

68 à 91

CHIEFTAIN ET ROADMASTER

92 à 121

INDIAN CHALLENGER

122 à 135

POWERBAND AUDIO

136 à 139

ACCESSOIRES DE COULEUR ASSORTIE

140 à 143

GARAGE

144 à 151

eFTR

154 à 155

RANGEMENT ET PORTE-BAGAGES



SACOCHE

2884924-VBA Noir 1 029,99 \$

Convient à l'année modèle 2022. Équipement de série sur les modèles Super Chief et Super Chief Limited.



PORTE-BAGAGES SOLO

2884672-156 Chrome 229,99 \$
2884672-266 Noir brillant 229,99 \$

Convient à l'année modèle 2022.



SAC À PORTE-BAGAGES SOLO

2884862-VBA Noir 339,99 \$

Convient à l'année modèle 2022.

BOBINES DE MONTAGE DE SACOCHE

2884925 199,99 \$

Convient à l'année modèle 2022. Équipement de série sur les modèles Super Chief et Super Chief Limited.



SIÈGE PASSAGER, COUSSIN DE DOSSIER DE PASSAGER MINCE ET DOSSIER SURÉLEVÉ BOULONNÉ

SELLES ET DOSSIERS

SELLE SOLO À PORTÉE PROLONGÉE

2884641-VBA Noir – Chief 256,99 \$
2884641-VBC Noir – Chief Bobber 256,99 \$
2884642-VBA Noir – Super Chief 256,99 \$

Cette selle repositionne le motocycliste 15 mm vers l'arrière et 30 mm plus haut que la selle de série. Les pièces 2884641-VBA et 2884641-VBC ne sont pas compatibles avec siège passager (2884622-XXX). Convient à l'année modèle 2022.



SELLE SOLO 1920

2884949-VBC Noir 309,99 \$

Requiert le support de selle Solo 1920 (2889113), vendue séparément. Convient à l'année modèle 2022.



SELLE À PORTÉE RAPPROCHÉE

2884643-VBA Noir 256,99 \$

Convient à l'année modèle 2022.



SELLE SOLO 1920

2880905-01 Noir 534,99 \$
2880905-05 Havane désert 534,99 \$

Requiert le support de selle Solo 1920 (2889113), vendue séparément. Convient à l'année modèle 2022.



SIÈGE PASSAGER

2884644-VBA Noir – Chief 259,99 \$
2884644-VBC Noir – Chief Bobber 259,99 \$

Non compatible avec la selle Solo à portée prolongée (2884641-XXX), chaque unité est vendue séparément. Convient à l'année modèle 2022.



SUPPORT DE SELLE SOLO 1920

2889113 Noir 189,99 \$

Convient à l'année modèle 2022.



COUSSIN DE TOURISME POUR DOSSIER PASSAGER

2884801-VBA Noir 199,99 \$

Dossier surélevé à dégagement rapide (2884632-156, -266) ou dossier surélevé boulonné (2884631-156, -266) requis, vendu séparément. Convient à l'année modèle 2022.



DOSSIER SURÉLEVÉ BOULONNÉ

2884631-156 Chrome 384,99 \$
2884631-266 Noir brillant 384,99 \$

Requiert un coussin de dossier passager (2884801-VBA, 2884802-VBA), vendu séparément. Non compatible avec les sacoches (2884924-VBA), vendues séparément. Convient à l'année modèle 2022.



COUSSIN MINCE DE DOSSIER PASSAGER

2884802-VBA Noir 199,99 \$

Dossier surélevé à dégagement rapide (2884632-156, -266) ou dossier surélevé boulonné (2884631-156, -266) requis, vendu séparément. Convient à l'année modèle 2022.



DOSSIER SURÉLEVÉ À DÉGAGEMENT RAPIDE

2884632-156 Chrome 384,99 \$
2884632-266 Noir brillant 384,99 \$

Ajoutez un coussin de dossier passager assorti (2884801-VBA, 2884802-VBA), vendu séparément. La trousse de bobines pour sacoches (2884925), vendue séparément, est requise si votre moto n'a pas de bobines de série. Convient à l'année modèle 2022.



2022

INTRODUCTION
2 à 11

FTR
12 à 27

SCOUT
28 à 51

INDIAN CHIEF
52 à 67

INDIAN SPRINGFIELD
68 à 91

CHIEFTAIN ET
ROADMASTER
92 à 121

INDIAN
CHALLENGER
122 à 135

POWERBAND AUDIO
136 à 139

ACCESSOIRES DE
COULEUR ASSORTIE
140 à 143

GARAGE
144 à 151

eFTR
154 à 155



PARE-BRISE À DÉGAGEMENT RAPIDE DE 60,5 cm (23,8 po)



BARRES D'APPUI AVANT POUR AUTOROUTE, PARE-VENT INFÉRIEURS DE BARRE D'APPUI POUR AUTOROUTE ET REPOSE-PIEDS POUR AUTOROUTE INFINITE



A. 45,2 cm (17,8 po) B. 45,2 cm (17,8 po) C. 60,5 cm (23,8 po) D. 60,5 cm (23,8 po) E. 68,1 cm (26,8 po) F. 68,1 cm (26,8 po)

À DÉGAGEMENT RAPIDE

PARE-BRISE À DÉGAGEMENT RAPIDE ET DÉFLECTEURS

A. 2884940-266	Bas, teinté, 45,2 cm (17,8 po) – noir brillant	659,99 \$
B. 2884940-410	Bas, teinté, 45,2 cm (17,8 po) – poli	615,99 \$
C. 2884941-266	Mi-hauteur, teinté, 60,5 cm (23,8 po) – noir brillant	659,99 \$
D. 2884941-410	Mi-hauteur, teinté, 60,5 cm (23,8 po) – poli	615,99 \$
E. 2884693-266	Pleine hauteur, 68,1 cm (26,8 po) – noir brillant	659,49 \$
F. 2884693-410	Pleine hauteur, 68,1 cm (26,8 po) – poli	615,49 \$

Une trousse de montage de pare-brise à dégagement rapide (2884864-266), vendue séparément, est requise si votre motocyclette n'est pas équipée d'une nacelle. Les motocyclettes dotées d'une nacelle requièrent des bobines de montage de pare-brise à dégagement rapide (2884902-266), vendues séparément. Convient à l'année modèle 2022.

CHOISIR LE PARE-BRISE APPROPRIÉ

Pour les conducteurs à la recherche d'une protection contre le vent, un pare-brise dont la partie supérieure se situe juste sous la hauteur des yeux les empêchera de regarder à travers les insectes écrasés et dirigera l'air par-dessus leur tête. Pour les conducteurs mesurant 1,70 m (5 pi 6 po) et moins, le pare-brise de 45,2 cm (17,8 po) est recommandé. Pour les conducteurs mesurant entre 1,71 m (5 pi 6 po) et 1,85 m (6 pi 1 po), le pare-brise de 60,5 cm (23,8 po) est recommandé. Le pare-brise de 68,1 cm (26,8 po) est recommandé pour les conducteurs mesurant plus de 1,86 m (6 pi 2 po).



À DÉGAGEMENT RAPIDE

TROUSSE DE MONTAGE DE PARE-BRISE À DÉGAGEMENT RAPIDE

2884864-266 Noir brillant 259,99 \$

Requise pour l'installation de pare-brise sur les modèles Chief. Bobines de montage de pare-brise à dégagement rapide comprises. Convient à l'année modèle 2022.



BARRES D'APPUI AVANT POUR AUTOROUTE

2884718-156 Chrome 449,99 \$
2884718-266 Noir brillant 449,99 \$

Convient à l'année modèle 2022.



À DÉGAGEMENT RAPIDE

BOBINES DE MONTAGE DE PARE-BRISE À DÉGAGEMENT RAPIDE

2884902-266 Noir brillant 79,99 \$

Requises pour l'installation d'un pare-brise sur les modèles Chief Bobber. Convient à l'année modèle 2022.



PARE-VENT INFÉRIEURS DE BARRE D'APPUI POUR AUTOROUTE

2884901-VBA Noir 219,99 \$

Convient à l'année modèle 2022.



GUIDON MINI APE, SELLE SOLO 1920, ÉCHAPPEMENT COULISSANT STAGE 1 ET EMBOUTS D'ÉCHAPPEMENT SLASH CUT

GUIDON À PORTÉE RAPPROCHÉE

2884997-266	Noir brillant	229,99 \$
-------------	---------------	-----------

Une trousse d'installation de pare-brise bas peut être requise en fonction du modèle. Pour déterminer quels modèles requièrent une trousse d'installation, consultez la matrice de trousse d'installation sous cette liste de produits sur indianmotorcycle.com. Convient à l'année modèle 2022.

GUIDON CRUISER

2884999-266	Noir brillant	229,99 \$
-------------	---------------	-----------

Une trousse d'installation à mi-hauteur peut être requise en fonction du modèle. Pour déterminer quels modèles requièrent une trousse d'installation, consultez la matrice de trousse d'installation sous cette liste de produits sur indianmotorcycle.com. De série sur les modèles Super Chief et Super Chief Limited. Convient à l'année modèle 2022.

GUIDON MINI APE*

2885001-266	Noir brillant	229,99 \$
-------------	---------------	-----------

Trousse d'installation pleine hauteur requise. Convient à l'année modèle 2022.

GUIDON MI-HAUTEUR DE 12,7 cm (5 po)*

2884998-266	Noir brillant	229,99 \$
-------------	---------------	-----------

Une trousse d'installation à mi-hauteur peut être requise en fonction du modèle. Pour déterminer quels modèles requièrent une trousse d'installation, consultez la matrice de trousse d'installation sous cette liste de produits sur indianmotorcycle.com. De série sur les modèles Chief Bobber et Chief Bobber Dark Horse. Convient à l'année modèle 2022.

GUIDON DE COURSE D'ACCÉLÉRATION

2885000-266	Noir brillant	229,99 \$
-------------	---------------	-----------

Une trousse d'installation de pare-brise bas peut être requise en fonction du modèle. Pour déterminer quels modèles requièrent une trousse d'installation, consultez la matrice de trousse d'installation sous cette liste de produits sur indianmotorcycle.com. De série sur les modèles Chief et Chief Dark Horse. Convient à l'année modèle 2022.

TROUSSES D'INSTALLATION DE GUIDON

2885099	Bas	189,99 \$
2885100	Mi-hauteur	189,99 \$
2885101	Pleine hauteur	189,99 \$

L'installation doit être confiée à un concessionnaire. Convient à l'année modèle 2022.

POIGNÉES DE GUIDON SELECT

2882828-156	Chrome	234,99 \$
2882828-468	Noir	234,99 \$

Convient à l'année modèle 2022.

POIGNÉES DE GUIDON CHAUFFANTES

2884900	Noir	319,99 \$
---------	------	-----------

Les motocyclettes dotées d'une nacelle requièrent un support de commutateur accessoire de nacelle (2884951-266), vendu séparément. L'installation doit être confiée à un concessionnaire. Convient à l'année modèle 2022.

MARCHEPIEDS POUR CONDUCTEUR SELECT

2883021-156	Chrome	669,99 \$
2883021-468	Noir	669,99 \$

Convient à l'année modèle 2022.

REPOSE-PIEDS DE SÉLECTEUR DE VITESSE AU TALON SELECT

2880729-156	Chrome	69,99 \$
2880729-468	Noir mat	69,99 \$

Se fixe au sélecteur de talon Pinnacle (2884772-XXX), requis, vendu séparément. Convient à l'année modèle 2022.

LES PLUS VENDUS

REPOSE-PIEDS POUR AUTOROUTE INFINITE

2879572-156	Chrome	409,99 \$
2879572-266	Noir brillant	409,99 \$

Requiert des barres d'appui pour autoroute, vendues séparément, consultez la page 63. Convient à l'année modèle 2022.

REPOSE-PIEDS DE SÉLECTEUR DE VITESSE/FREIN EN BILLETTE

2882005-156	Chrome	104,99 \$
2882005-468	Contrastant	99,99 \$

Requiert des commandes au pied à montage central avec repose-pieds (2889214-266) ou des commandes au pied avancées (2889215-266), chaque unité est vendue séparément. Convient à l'année modèle 2022.

COMMANDES AU PIED À MONTAGE CENTRAL AVEC REPOSE-PIEDS

2889214-266	Noir	349,99 \$
-------------	------	-----------

L'installation doit être confiée à un concessionnaire. Convient à l'année modèle 2022. De série sur les modèles Chief et Chief Dark Horse.

COMMANDES AU PIED AVANCÉES AVEC MARCHEPIEDS

2889216-266	Noir	579,99 \$
-------------	------	-----------

L'installation doit être confiée à un concessionnaire. Convient à l'année modèle 2022. De série sur les modèles Super Chief et Super Chief Limited.

LES PLUS VENDUS

TAPIS DE MARCHEPIEDS DE CONDUCTEUR À COIFFE AMÉRINDIENNE

2879606-01	Incrustations polies	279,99 \$
------------	----------------------	-----------

Utilisez les tapis de marche-pieds de conducteur à coiffe amérindienne de pair avec vos marche-pieds de série pour une touche supplémentaire de style. Convient à l'année modèle 2022.

REPOSE-PIEDS DU PASSAGER

2889213-266	Noir brillant	249,99 \$
-------------	---------------	-----------

Convient à l'année modèle 2022. Équipement de série sur les modèles Super Chief et Super Chief Limited.

APPUIS DE POINTE DE PIED

2881848-156	Chrome	234,99 \$
-------------	--------	-----------

Requiert des barres d'appui pour autoroute, vendues séparément, consultez la page 63. Convient à l'année modèle 2022.

LES PLUS VENDUS

REPOSE-PIEDS DE LEVIER DE POINTE SELECT

2880728-156	Chrome	104,99 \$
2880728-468	Noir mat	104,99 \$

S'installe à la place du repose-pieds de sélecteur de vitesse de série pour ajouter un accessoire à l'allure superbe à votre motocyclette Indian Motorcycle. Compatibles avec des commandes au pied avancées avec marche-pieds (2889216-266) vendues séparément. Il est nécessaire d'acheter deux repose-pieds de levier de pointe Select. Convient à l'année modèle 2022.

COMMANDES AU PIED AVANCÉES AVEC REPOSE-PIEDS

2889215-266	Noir	449,99 \$
-------------	------	-----------

L'installation doit être confiée à un concessionnaire. Convient à l'année modèle 2022. De série sur les modèles Chief Bobber et Chief Bobber Dark Horse.



2022

INTRODUCTION
2 à 11

FTR
12 à 27

SCOUT
28 à 51

INDIAN CHIEF
52 à 67

INDIAN SPRINGFIELD
68 à 91

CHIEFTAIN ET ROADMASTER
92 à 121

INDIAN CHALLENGER
122 à 135

POWERBAND AUDIO
136 à 139

ACCESSOIRES DE COULEUR ASSORTIE
140 à 143

GARAGE
144 à 151

eFTR
154 à 155



2022

INTRODUCTION
2 à 11

FTR
12 à 27

SCOUT
28 à 51

INDIAN CHIEF
52 à 67

INDIAN SPRINGFIELD
68 à 91

CHIEFTAIN ET
ROADMASTER
92 à 121

INDIAN
CHALLENGER
122 à 135

POWERBAND AUDIO
136 à 139

ACCESSOIRES DE
COULEUR ASSORTIE
140 à 143

GARAGE
144 à 151

eFTR
154 à 155



PHARES AUXILIAIRES DE COURTE PORTÉE À DÉL PATHFINDER S ET SUPPORT DE PHARES AUXILIAIRES DE COURTE PORTÉE PATHFINDER S



PHARES AUXILIAIRES DE COURTE PORTÉE À DÉL PATHFINDER S

2884708-156	Chrome	259,99 \$
2884708-266	Noir brillant	259,99 \$

S'installe facilement avec le support de phares auxiliaires de courte portée à DÉL Pathfinder S (2884775-XXX), vendu séparément. Convient à l'année modèle 2022.



SUPPORT DE PHARES AUXILIAIRES DE COURTE PORTÉE PATHFINDER S

2884775-156	Chrome	369,99 \$
2884775-266	Noir brillant	369,99 \$

Nécessite des phares auxiliaires de courte portée à DÉL Pathfinder S (2884708-XXX), vendus séparément. Si une nacelle est installée, le support de commutateur accessoire de nacelle (2884951-266) vendu séparément est requis. Convient à l'année modèle 2022.



SUPPORT DE COMMUTATEUR ACCESSOIRE NACELLE

2884951-266	Noir brillant	89,99 \$
-------------	---------------	----------

Convient à l'année modèle 2022.



POIGNÉE DE SELLE SOLO 1920

2881963-156	Chrome	279,99 \$
2881963-266	Noir brillant	279,99 \$

Fini chrome ou noir pour compléter l'apparence de la selle Solo 1920 (2884949-01, -05), requise, vendue séparément. Convient à l'année modèle 2022.



RÉTROVISEURS PINNACLE

2880132-156	Chrome	264,99 \$
-------------	--------	-----------

Non compatible lorsque le guidon de course d'accélération (2885000-266) et un pare-brise pleine hauteur à dégagement rapide (2884693-266, -410) sont tous deux installés, chaque unité est vendue séparément. Convient à l'année modèle 2022.



NOUVEAU

CAPUCHON À CARBURANT VERROUILLABLE

2884600-156	Chrome	109,99 \$
2884600-266	Noir	109,99 \$

Comprend un capuchon à carburant verrouillable, deux clés et des directives d'installation. Convient à l'année modèle 2022.



ACCESSOIRES MONTÉS

1. Gaines partielles de barre d'appui pour autoroute Mustache en cuir véritable, p. 90
2. Sac de réservoir en cuir véritable, p. 76
3. Gaines de poignée en cuir véritable, p. 90
4. Repose-pieds pour autoroute Infinite, p. 85
5. Garniture de marchepieds en cuir véritable, p. 90
6. Sac en cuir véritable pour barre d'appui arrière pour autoroute, p. 76





ACCESSOIRES MONTRÉS

1. Ensemble d'échappement coulissant Stage 1 Thunderstroke, p. 72 et embouts d'échappement droits, p. 74
2. Trousse de guidon Ape Hanger de 30,5 cm (12 po), p. 84 et phare à DÉL adaptatif Pathfinder, p. 86
3. Admission d'air avant Stage 1 Thunderstroke, p. 72

RENDEMENT DU MOTEUR



ENSEMBLE DE SILENCIEUX COULISSANT OVAL STAGE 1



LES PLUS VENDUS

ENSEMBLE DE SILENCIEUX COULISSANT OVAL STAGE 1

2884187-156 Chrome 1 299,99 \$
2884187-266 Noir 1 299,99 \$

Consultez l'avis de non-responsabilité au bas de la page de droite. Convient aux années modèles 2016 à 2022.



LES PLUS VENDUS

ENSEMBLE D'ÉCHAPPEMENT COULISSANT STAGE 1 THUNDERSTROKE

2879769-156 Chrome 949,99 \$
2879769-266 Noir mat 949,99 \$

Requiert les embouts d'échappement, vendus séparément. Consultez l'avis de non-responsabilité au bas de la page de droite. Convient aux années modèles 2016 à 2022.



**CHIEF DARK HORSE ET VINTAGE
ENSEMBLE D'ÉCHAPPEMENT COULISSANT STAGE 1 THUNDERSTROKE**

2879768-156 Chrome 949,99 \$
2879768-266 Noir mat 949,99 \$

Requiert les embouts d'échappement, vendus séparément. Consultez l'avis de non-responsabilité au bas de la page de droite. Convient aux Vintage, Vintage Dark Horse et Chief Dark Horse 2014 à 2021.



LES PLUS VENDUS

ADMISSION D'AIR À HAUT DÉBIT THUNDERSTROKE

2880654-156 Chrome 699,99 \$
2880654-266 Noir brillant 699,99 \$

Consultez l'avis de non-responsabilité au bas de la page de droite. L'installation doit être confiée à un concessionnaire. Convient aux années modèles 2016 à 2022.



LES PLUS VENDUS

ADMISSION D'AIR PERFORMANCE STAGE 1 THUNDERSTROKE

2881779-156 Chrome 699,99 \$
2881779-521 Noir mat 699,99 \$

Consultez l'avis de non-responsabilité au bas de la page de droite. Convient aux années modèles 2016 à 2022.



ADMISSION D'AIR AVANT STAGE 1 THUNDERSTROKE

2884950-156 Chrome 709,99 \$
2884950-266 Noir brillant 709,99 \$

Ajoutez un style haute performance et fournissez un débit d'air adéquat grâce à cette admission d'air avant Stage 1 Thunderstroke. Cette admission d'air souligne clairement que votre moto est particulière et digne de mention. Cette admission d'air convient parfaitement à une utilisation avec l'échappement coulissant Stage 1. L'installation doit être confiée à un concessionnaire, car un réajustement doit être effectué de manière à assurer une performance de pointe. Consultez l'avis de non-responsabilité au bas de la page de droite. Convient aux années modèles 2016 à 2022.



LES PLUS VENDUS

ENSEMBLE PERFORMANCE STAGE 2 THUNDERSTROKE

2884323 1 049,99 \$

Requiert un ensemble de silencieux ou un ensemble d'échappement Stage 1 Indian Motorcycle et une admission d'air Stage 1 Indian Motorcycle, chaque unité est vendue séparément. Consultez l'avis de non-responsabilité au bas de la page. Convient à l'Indian Springfield Dark Horse 2020 à 2022 dotée du moteur Thunderstroke 116.



LES PLUS VENDUS

CAMES PERFORMANCE STAGE 2 THUNDERSTROKE

2881676 769,99 \$

Requiert un ensemble de silencieux ou un ensemble d'échappement Stage 1 Indian Motorcycle et une admission d'air Stage 1 Indian Motorcycle, chaque unité est vendue séparément. Augmente la puissance de 13 % et le couple de 7 % par rapport au moteur à configuration de série. Consultez l'avis de non-responsabilité au bas de la page. L'installation doit être confiée à un concessionnaire. Convient aux modèles 2016 à 2022 dotés du moteur Thunderstroke 111.



A.



B.

TROUSSE DE GRAND ALÉSAGE STAGE 3 DE 1 900 cm³ (116 po³) THUNDERSTROKE

A. 2885158 2021 et 2022* 4 054,99 \$
B. 2883921 2019 à 2021 3 599,99 \$
C. 2884062 2014 à 2018 (non illustré) 3 599,99 \$

La trousses de grand alésage Stage 3 de 1 900 cm³ (116 po³) Thunderstroke transformera votre Thunderstroke 111 en un moteur à haut rendement délivrant une puissance 20 % supérieure à celle d'un moteur Thunderstroke 111 à configuration de série. Cette trousses requiert également l'ensemble de silencieux coulissant oval Stage 1 ou l'ensemble d'échappement coulissant Stage 1 Thunderstroke de même que l'admission d'air Performance Stage 1 Thunderstroke ou l'admission d'air à haut débit Thunderstroke, chaque unité est vendue séparément. Consultez l'avis de non-responsabilité au bas de la page. L'installation doit être confiée à un concessionnaire. Convient aux années modèles 2014 à 2022. * 2885158 convient à l'Indian Springfield 2021 et 2022.

Cet ensemble respecte les normes d'émission de l'EPA et du CARB. L'utilisation sur une route non destinée à la compétition sur des motocyclettes assujetties aux limites de bruit de l'USEPA peut violer les limites de bruit fédérales. Pour de plus amples renseignements, veuillez consulter l'intérieur de la couverture arrière.

Les pièces de performance sont conformes à la réglementation relative aux émissions des 50 états. L'utilisation sur une route non destinée à la compétition sur des motocyclettes assujetties aux limites de bruit de l'USEPA peut violer les limites de bruit fédérales. Indian Motorcycle reconnaît l'importance des lois environnementales régissant les émissions d'échappement et de bruit et s'engage à développer des pièces de performance qui permettent aux enthousiastes du motocyclisme de modifier leur véhicule de manière sécuritaire et responsable. Émissions/sécurité : Les lois fédérales et de plusieurs états interdisent le retrait, la modification ou l'arrêt du fonctionnement de toutes les pièces installées sur les véhicules par Indian Motorcycle et qui affectent les émissions ou la sécurité des véhicules fabriqués pour circuler sur les voies publiques ou les grandes routes. Tout manquement pourrait entraîner des amendes. Pour les marchés internationaux, communiquez avec vos autorités locales pour en savoir plus. Bruit : Certaines pièces de performance Indian Motorcycle sont sous réserve de restrictions d'usage reliées au bruit. L'avertissement relatif à ces pièces comprend l'énoncé « L'utilisation sur une route de ce produit peut constituer une violation des lois fédérales. » Ces produits sont conçus pour être utilisés sur des motocyclettes sur des circuits fermés seulement et ne sont pas conformes aux normes des émissions de bruit américaines de l'EPA. L'usage sur des motocyclettes soumises à la réglementation contre le bruit de l'EPA constitue une altération frauduleuse et une violation de la loi fédérale, à moins qu'il soit démontré qu'un tel usage sur la motocyclette ne cause pas un dépassement des normes fédérales applicables.

Conforme à la norme SAE® J2825. N'annule pas la garantie du fabricant. Cet ensemble complet et pratique comprend le code d'étalonnage requis pour faire passer le logiciel du module de commande moteur (ECM) de la version de série à la version Stage 1. Ainsi, votre concessionnaire peut procéder à l'installation de cet ensemble. Aucun achat de logiciel additionnel n'est requis. Chaque ensemble est muni d'un triangle d'avertissement pour indiquer les restrictions pouvant s'appliquer.



2022

INTRODUCTION
2 à 11

FTR
12 à 27

SCOUT
28 à 51

INDIAN CHIEF
52 à 67

INDIAN SPRINGFIELD
68 à 91

CHIEFTAIN ET
ROADMASTER
92 à 121

INDIAN
CHALLENGER
122 à 135

POWERBAND AUDIO
136 à 139

ACCESSOIRES DE
COULEUR ASSORTIE
140 à 143

GARAGE
144 à 151

eFTR
154 à 155

RENDEMENT DU MOTEUR



EMBOUTS D'ÉCHAPPEMENT DROITS

2880671-156	Chrome	349,99 \$
2880671-266	Noir mat	349,99 \$

Embouts droits en billette d'aluminium usinée dont le diamètre interne plus large permet la sonorité la plus profonde. Requiert un échappement Stage 1 (2879768-156, -266 ou 2879769-156, -266), vendu séparément. Convient aux années modèles 2016 à 2022.



EMBOUTS D'ÉCHAPPEMENT FISH TAIL

2879532-156	Chrome	279,99 \$
2879532-266	Noir mat	279,99 \$

Acier estampé et style classique. Requiert un échappement Stage 1 (2879768-156, -266 ou 2879769-156, -266), vendu séparément. Convient aux années modèles 2016 à 2022.

LES PLUS VENDUS



EMBOUTS D'ÉCHAPPEMENT SIX SHOOTER

2879530-156	Chrome	409,99 \$
2879530-266	Noir mat	409,99 \$

Faites votre choix entre quatre positions de trous pour vis de montage afin d'installer les embouts d'échappement là où ils conviennent à votre style. Fabriqués en aluminium coulé. Requiert un échappement Stage 1 (2879768-156, -266 ou 2879769-156, -266), vendu séparément. Convient aux années modèles 2016 à 2022.



EMBOUTS D'ÉCHAPPEMENT RAINURÉS

2880799-156	Chrome	409,99 \$
2880799-266	Noir mat	409,99 \$

Les plus visibles sur la route. Fabriqués en billette d'aluminium. Requièrent un échappement Stage 1 (2879769-156, -266), vendu séparément. Convient aux années modèles 2016 à 2022.



ENSEMBLE D'EMBRAYAGE PERFORMANCE THUNDERSTROKE

2883957	409,99 \$
---------	-----------

Cet ensemble d'embrayage Performance rehausse la durabilité et la fiabilité de l'embrayage sur une moto équipée de trousse d'amélioration de haute performance Indian Motorcycle. Convient aux années modèles 2016 à 2020, aux Vintage et Vintage Dark Horse 2021 et aux Indian Springfield Dark Horse 2022.



PROTECTIONS D'ÉCHAPPEMENT

2883245	Noir mat*	379,99 \$
2885129	Noir mat**	389,99 \$

Acier avec fini noir mat. Remplacement direct des protecteurs thermiques de série.
 * Convient aux années modèles 2014 à 2020, aux Vintage et Vintage Dark Horse 2021 et aux Indian Springfield Dark Horse 2021 et 2022. De série sur l'Indian Springfield Dark Horse 2019 et 2020.
 ** Convient aux Indian Springfield 2021 et 2022.



REFROIDISSEUR D'HUILE

2880668	409,99 \$
---------	-----------

Comprend l'ensemble de refroidisseur d'huile, les conduites d'huile, l'adaptateur et la quincaillerie de montage. Convient aux années modèles 2016 à 2022.



2022

INTRODUCTION
2 à 11

FTR
12 à 27

SCOUT
28 à 51

INDIAN CHIEF
52 à 67

INDIAN SPRINGFIELD
68 à 91

CHIEFTAIN ET
ROADMASTER
92 à 121

INDIAN
CHALLENGER
122 à 135

POWERBAND AUDIO
136 à 139

ACCESSOIRES DE
COULEUR ASSORTIE
140 à 143

GARAGE
144 à 151

eFTR
154 à 155

ADMISSION D'AIR AVANT STAGE 1 THUNDERSTROKE

TOUS LES DÉTAILS SUR LES ACCESSOIRES SONT ACCESSIBLES SUR LE SITE [INDIANMOTORCYCLE.COM/ACCESSORIES](https://www.IndianMotorcycle.com/Accessories).

RANGEMENT ET PORTE-BAGAGES

PORTE-BAGAGES POUR COUVERCLE DE SACOCHE

2883402-156 Chrome 474,99 \$

Convient aux Indian Springfield 2016 à 2022 et aux Indian Springfield Dark Horse 2018.



SAC EN CUIR VÉRITABLE POUR BARRE D'APPUI ARRIÈRE POUR AUTOROUTE

2880297-01 Noir 279,99 \$
2880297-05 Havane désert 309,99 \$

Des attaches Velcro® tiennent le couvercle fermé. Le porte-bouteille d'eau amovible en cuir véritable se fixe à la barre d'appui arrière gauche pour autoroute (2879582-156, -266), requise, vendue séparément. Convient aux années modèles 2016 à 2022.



SAC DE GUIDON EN CUIR VÉRITABLE

2879577-01 Noir 259,99 \$
2879577-05 Havane désert 279,99 \$

Se fixe fermement à la nacelle sous le guidon. La doublure formée garde sa forme. Le sac comprend une petite sangle pour fixer un adaptateur/chargeur électrique qui peut se brancher au câble d'alimentation de 12 V (2880105), vendu séparément, afin d'alimenter de petits appareils durant la conduite. Concho Pinnacle requis (2879674-266, -639, -640), vendu séparément. Ne fonctionne pas avec les guidons Ape Hanger de 30,5 cm (12 po) ou 40 cm (16 po). Convient aux années modèles 2016 à 2022.



SACOCES EN CUIR VÉRITABLE

2884005-02 Noir 1 799,99 \$
2884005-06 Havane désert 1 799,99 \$

Extérieur en cuir supérieur avec intérieur moulé et durable. Boucles solides sous les sangles en cuir. Trousse de couvercle de jambe de suspension et de bobines (2883998-156, -266), requis, vendus séparément. Convient aux années modèles 2016 à 2022.



LES PLUS VENDUS

SACS DE VOYAGE POUR SACOCHE DE LUXE

2885131 Noir 259,99 \$

Convient aux années modèles 2016 à 2022.



SAC DE VOYAGE POUR COFFRE DE LUXE

2885132 Noir 199,99 \$

Convient aux années modèles 2016 à 2022 lorsqu'équipées d'un coffre à dégagement rapide (2884046-XXX), vendu séparément.



LES PLUS VENDUS

PORTE-BAGAGES SOLO PINNACLE

2885004-156 Chrome 409,99 \$
2885004-266 Noir brillant 409,99 \$

Convient aux années modèles 2016 à 2022.



LES PLUS VENDUS

SAC DE RÉSERVOIR EN CUIR VÉRITABLE

2880142-01 Noir 149,99 \$

Doublure en feutre, fermeture magnétique à trois positions, s'installe sur le réservoir de carburant pour un accès facile. Logo Indian Motorcycle en relief. Convient aux années modèles 2016 à 2022.



SAC DE FOURCHE EN CUIR VÉRITABLE

2879667-01 Noir 209,99 \$

Se fixe aux fourches de la motocyclette. Sangles de montage comprises. Concho Pinnacle requis (2879674-266, -639, -640), vendu séparément. Phares auxiliaires de courte portée requis (2880732-XXX ou 2884470-266), vendus séparément. Convient aux années modèles 2016 à 2022.



ROULEAU À OUTILS EN CUIR VÉRITABLE

2880944-01 Noir 79,99 \$
2880944-05 Havane désert 99,99 \$

Assemblez votre propre gamme d'outils afin d'être prêt, rangez-les dans les poches et plis de ce rouleau à outils en cuir de qualité et déposez-les dans le sac de fourche en cuir véritable (2879667-01, -05), vendu séparément – un ajustement parfait pour un rangement pratique. Convient aux années modèles 2016 à 2022.



SAC À PORTE-BAGAGES

2881757-01 Noir 494,99 \$

Comprend les plaques de fixation pour le porte-bagages Solo ou le porte-bagages. Convient aux années modèles 2016 à 2022.



À DÉGAGEMENT RAPIDE

TROUSSE À DÉGAGEMENT RAPIDE

2884045 209,99 \$

Utilisez cet accessoire pour convertir vos sacoques rigides ou souples de série ou des sacoques en cuir véritable d'origine des années modèles 2019 à 2022 (2884005-02, -06), requises et vendues séparément, pour utiliser la technologie à dégagement rapide. Ajoutez ou retirez vos sacoques en quelques secondes, sans outils. Des garnitures de support de garde-boue sont aussi requises et vendues séparément (5139598-156, -266 et 5139599-156, -266). Convient aux années modèles 2019 à 2022.



NOUVEAU

SAC DE TOURISME SPIRIT LAKE

2889144-VBA Noir 479,99 \$

Sac en vinyle résistant à l'eau avec six poches de rangement. Loge suffisamment d'équipement pour un ou deux passagers lors de voyages de longue durée. Comprend un couvercle imperméable de marque. Recommandé pour le coussin de dossier conducteur Spirit Lake (2889299-VBA), vendu séparément. Convient aux années modèles 2014 à 2022.



NOUVEAU

SAC DE JOUR SPIRIT LAKE

2889406-VBA Noir 279,99 \$

Sac en vinyle résistant à l'eau avec six poches de rangement. Peut être utilisé sur une motocyclette ou comme un sac à dos ou un bagage à main. Comprend un couvercle imperméable de marque. Recommandé pour le coussin de dossier conducteur Spirit Lake (2889299-VBA), vendu séparément. Convient aux années modèles 2014 à 2022.



TROUSSE DE COUVERCLE DE JAMBE DE SUSPENSION ET DE BOBINES

2883998-156 Chrome 409,99 \$
2883998-266 Noir 409,99 \$

S'installe pour permettre de fixer facilement un dossier surélevé à dégagement rapide pour passager ou des sacoques en cuir véritable, vendus séparément. Convient à l'année modèle 2022 et aux Chief Dark Horse 2014 à 2020.



NOUVEAU

COUSSIN DE DOSSIER CONDUCTEUR SPIRIT LAKE

2889299-VBA Noir 139,99 \$

Vinyle résistant à l'eau. Se fixe au sac de tourisme Spirit Lake (2889144-VBA) ou au sac de jour Spirit Lake (2889406-VBA), chaque unité est vendue séparément pour créer un dossier conducteur confortable. Convient aux années modèles 2014 à 2022.



NOUVEAU

SAC À PORTE-BAGAGES SPIRIT LAKE

2889145-VBA Noir 269,99 \$

Sac en vinyle résistant à l'eau. Convient au porte-bagages de dossier surélevé (2880955-156, -266) ou au porte-bagages de coffre (2884452-156, -266) (chaque unité est vendue séparément). Se fixe au siège passager ou sur le dessus du sac de tourisme Spirit Lake (2889144-VBA), vendus séparément. Comprend un couvercle imperméable de marque. Convient aux années modèles 2014 à 2022.



2022

INTRODUCTION

2 à 11

FTR

12 à 27

SCOUT

28 à 51

INDIAN CHIEF

52 à 67

INDIAN SPRINGFIELD

68 à 91

CHIEFTAIN ET ROADMASTER

92 à 121

INDIAN CHALLENGER

122 à 135

POWERBAND AUDIO

136 à 139

ACCESSOIRES DE COULEUR ASSORTIE

140 à 143

GARAGE

144 à 151

eFTR

154 à 155



SAC À PORTE-BAGAGES SPIRIT LAKE ET PORTE-BAGAGES SOLO PINNACLE

TOUS LES DÉTAILS SUR LES ACCESSOIRES SONT ACCESSIBLES SUR LE SITE INDIANMOTORCYCLE.COM/ACCESSORIES.

RANGEMENT ET BAGAGES – BÂTISSÉZ VOTRE COFFRE ACCESSOIRE

Augmentez votre capacité de rangement et organisez vos biens avec des accessoires de coffre faciles à installer. Chaque coffre possède un grand espace de rangement suffisamment spacieux pour contenir deux casques intégraux. Ces coffres avec des options de peinture de couleur assortie exceptionnelles et plus de confort pour un passager sont l'ajout parfait à toutes les motos.

ÉTAPE 1 – REQUISE

À DÉGAGEMENT RAPIDE

BASE DE COFFRE À DÉGAGEMENT RAPIDE

2884048-156	Chrome	669,99 \$
2884048-266	Noir	729,99 \$

Équipée de la technologie à déchargement rapide pour permettre aux conducteurs de retirer rapidement leur coffre sans outils. Requis pour le coffre à déchargement rapide. Se fixe directement au coffre pour permettre l'installation du coffre sur la motocyclette. Fabriqué en acier avec fini chromé ou noir. Convient aux années modèles 2016 à 2022.



ÉTAPE 2 – REQUISE

TROUSSE D'INSTALLATION DU COFFRE

2884007	2019 à 2022 (illustré)	214,99 \$
2884008	2016 à 2018	209,99 \$

Requis pour l'installation adéquate d'un coffre accessoire à déchargement rapide. Contient un ensemble de bobines et de faisceaux de montage. Assure l'alimentation électrique du coffre à déchargement rapide. Convient aux années modèles 2016 à 2022.



ÉTAPE 2 – OPTIONNELLE

AJOUTEZ UN SYSTÈME POWERBAND AUDIO.

Consultez la page 136 pour les détails.

ÉTAPE 3 – REQUISE

À DÉGAGEMENT RAPIDE

COFFRE À DÉGAGEMENT RAPIDE

2884046-XXX	1 229,99 à 4 739,99 \$
-------------	------------------------

Consultez la section sur les accessoires de couleur assortie à la page 140 pour obtenir plus de détails. Convient aux années modèles 2016 à 2022.



ÉTAPE 4 – REQUISE

COUSSIN DE DOSSIER DE COFFRE EN CUIR VÉRITABLE

2880284-02	Noir	494,99 \$
2880284-06	Havane désert	669,99 \$
2881009-02	Noir, non piqué	494,99 \$
2881009-VBA	Vinyle noir Rogue	474,99 \$
2884429-VBA	Vinyle noir*	474,99 \$
2889056-VBA	Vinyle noir mince	489,99 \$

Ces dossiers sont recommandés de pair avec les selles assorties à la page 80 ou les selles de série 2016 à 2022. Convient aux années modèles 2016 à 2022.

* Compatible avec les selles ClimaCommand Classic.



ÉTAPE 5 – ACCESSOIRES DE COFFRE EN OPTION

LES PLUS VENDUS

TROUSSES DE SUPPORT D'APPUÏE-BRAS DE COFFRE ET COUSSINS D'APPUÏE-BRAS POUR PASSAGER EN CUIR VÉRITABLE

2880041-01	Noir	124,99 \$
2880041-05	Havane désert	144,99 \$
2884428-VBA	Vinyle noir*	135,99 \$
2880041-VBA	Vinyle noir Rogue	114,99 \$
2880032-156	Trousse de support d'appuie-bras – chrome	464,99 \$

Requiert un coffre à déchargement rapide (2884046-XXX).

Convient aux années modèles 2016 à 2022.

Consultez la page 140 pour choisir la couleur de votre coffre à déchargement rapide.

* Compatible avec les selles ClimaCommand Classic.



NOUVEAU

DOUBLURE DE BAC DE COFFRE

2889606	159,99 \$
---------	-----------

Requis pour l'installation de l'antenne montée sur le coffre (2889596), vendue séparément. Convient aux années modèles 2016 à 2022.



NOUVEAU

ANTENNE MONTÉE SUR LE COFFRE

2889596	Noir	329,99 \$
---------	------	-----------

Antenne d'une hauteur de 56 cm (22 po) qui se monte dans le coin droit du coffre pour une réception radio améliorée. Requiert une doublure pour coffre supérieure (2889606), vendue séparément. Convient aux années modèles 2016 à 2022.



PORTE-BAGAGES DE COFFRE

2884452-156	Chrome	409,99 \$
2884452-266	Noir brillant	409,99 \$

Requiert un coffre à déchargement rapide, une base de coffre à déchargement rapide et une trousse d'installation du coffre, chaque unité est vendue séparément. Convient aux années modèles 2016 à 2022.



SAC À PORTE-BAGAGES

2881757-01	Noir	494,99 \$
------------	------	-----------

Comprend les plaques de fixation pour le porte-bagages Solo ou le porte-bagages. Non compatible avec le porte-bagages de coffre (2884452-156, -266). Convient aux années modèles 2016 à 2022.



SAC DE VOYAGE POUR COFFRE DE LUXE

2885132	Noir	199,99 \$
---------	------	-----------

Convient aux années modèles 2016 à 2022.



SYSTÈME DE RANGEMENT POUR COFFRE

2880298	Noir	69,99 \$
---------	------	----------

Requiert un coffre à déchargement rapide (2884046-XXX), vendu séparément. Convient aux années modèles 2016 à 2022.



2022

INTRODUCTION
2 à 11

FTR
12 à 27

SCOUT
28 à 51

INDIAN CHIEF
52 à 67

INDIAN SPRINGFIELD
68 à 91

CHIEFTAIN ET
ROADMASTER
92 à 121

INDIAN
CHALLENGER
122 à 135

POWERBAND AUDIO
136 à 139

ACCESSOIRES DE
COULEUR ASSORTIE
140 à 143

GARAGE
144 à 151

eFTR
154 à 155



SELLE CLIMACOMMAND CLASSIC

2884419-VBA Vinyle noir 1 299,99 \$

Convient aux années modèles 2016 à 2022 sans RIDE COMMAND. Un faisceau de fils peut être requis, consultez la page 139.



SELLE CLIMACOMMAND ROGUE

2884558-VBA Vinyle noir 1 629,99 \$

Convient aux années modèles 2016 à 2022 sans RIDE COMMAND. Un faisceau de fils peut être requis, consultez la page 139. Recommandé pour les modèles sans couvercles de sacoche classique.



SELLE ROGUE

2883663-VBA Vinyle noir 589,99 \$

Coussinage de forme spéciale. Intègre les selles en un seul siège raffiné. Convient aux années modèles 2016 à 2022.



SELLE ROGUE À PORTÉE PROLONGÉE

2883664-VBA Vinyle noir 589,99 \$

Positionne le conducteur plus haut et de 5,1 cm (2 po) plus éloigné que la selle de série. Ergonomie personnalisée pour les conducteurs plus grands. Coussinage de forme spéciale. Intègre les selles en un seul siège raffiné. Non compatible avec les coussins de dossier conducteur. Convient aux années modèles 2016 à 2022.



SELLE CHAUFFANTE À PORTÉE RAPPROCHÉE EN CUIR VÉRITABLE

2879578-02 Noir 824,99 \$

Permet au conducteur d'avancer de 3,8 cm (1,5 po). Convient aux années modèles 2016 à 2022 et aux Vintage et Vintage Dark Horse 2014 à 2021.



SELLE CHAUFFANTE EN CUIR VÉRITABLE

2880733-02 Noir 824,99 \$

Convient aux années modèles 2016 à 2022 et aux Vintage et Vintage Dark Horse 2014 à 2021.



SELLE CHAUFFANTE DE TOURISME EN CUIR VÉRITABLE

2882563-02 Noir 1 184,99 \$

Ne fonctionne pas avec le dossier surélevé à dégagement rapide pour passager. Convient aux années modèles 2016 à 2022 et aux Vintage et Vintage Dark Horse 2014 à 2021.



SELLE CHAUFFANTE À PORTÉE PROLONGÉE EN CUIR VÉRITABLE

2882423-02 Noir, clouté 1 184,99 \$
2882423-06 Havane désert, clouté 1 389,99 \$

Permet au conducteur de reculer de 5,1 cm (2 po) et de monter de 2,54 cm (1 po). Permet au passager d'avancer de 2,54 cm (1 po). Ne fonctionne pas avec le coussin de dossier conducteur en cuir véritable. Convient aux années modèles 2016 à 2022 et aux Vintage et Vintage Dark Horse 2014 à 2021.



LES PLUS VENDUS

SIÈGE PASSAGER

2880734-02 Chauffant, noir clouté* 494,99 \$
2880666 Vinyle noir clouté** 409,99 \$
2882767-01 Noir* 409,99 \$

* Cuir véritable. ** Vinyle noir toutes saisons d'apparence cuir. Recommandé avec un repose-pieds du passager (2880667-626), vendu séparément. L'option chauffante requiert une selle chauffante à portée rapprochée en cuir véritable (2879578-02, -06) ou une selle chauffante en cuir véritable (2880733-02, -06), chaque unité est vendue séparément. Convient aux années modèles 2016 à 2022.



LES PLUS VENDUS

COUSSIN DE DOSSIER PASSAGER

2879666-01 Noir* 379,99 \$
2879666-02 Noir, clouté* 279,99 \$
2879666-06 Havane désert, clouté* 349,99 \$
2879666-VBA Vinyle noir Rogue** 339,99 \$
2883728-VBA Vinyle noir** 349,99 \$

* Cuir véritable. ** Vinyle noir toutes saisons d'apparence cuir. Requiert le dossier surélevé à dégagement rapide pour passager, vendu séparément. Convient aux années modèles 2016 à 2022.



LES PLUS VENDUS

COUSSIN DE DOSSIER CONDUCTEUR EN CUIR VÉRITABLE

2879542-01 Noir* 504,99 \$
2879542-02 Noir, clouté* 494,99 \$
2879542-06 Havane désert, clouté* 534,99 \$
2879542-VBA Vinyle noir Rogue** 514,99 \$
2879543 Support de dossier (non illustré) 209,99 \$

* Cuir véritable. ** Vinyle noir toutes saisons d'apparence cuir. Ne fonctionne pas avec la selle à portée prolongée en cuir véritable. Requiert le support de dossier conducteur (2879543), vendu séparément. Convient aux années modèles 2016 à 2022.



LES PLUS VENDUS

PORTE-BAGAGES DE DOSSIER SURÉLEVÉ

2880955-156 Chrome 349,99 \$
2880955-266 Noir brillant 349,99 \$

Requiert le dossier surélevé à dégagement rapide pour passager, vendu séparément. Convient aux années modèles 2016 à 2022.



À DÉGAGEMENT RAPIDE

DOSSIER SURÉLEVÉ À PROFIL BAS ET À DÉGAGEMENT RAPIDE POUR PASSAGER

2884619-156 Chrome 389,99 \$
2884619-266 Noir brillant 389,99 \$

Convient aux années modèles 2016 à 2022 et aux Vintage et Vintage Dark Horse 2021. Uniquement compatible avec le coussin passager à profil bas (2884620-VBA, 2884727-VBA), vendu séparément.



COUSSIN PASSAGER À PROFIL BAS

2884620-VBA Vinyle noir* 194,99 \$
2884727-VBA Vinyle noir** 194,99 \$

Convient aux années modèles 2016 à 2022 et aux Vintage et Vintage Dark Horse 2021. Ne convient qu'au dossier surélevé à profil bas et à dégagement rapide pour passager (2884619-156, -266), vendu séparément. * Uniquement compatible avec les selles Rogue suivantes : 2883663-VBA (de série sur l'Indian Springfield Dark Horse 2019 et 2020) et 2883664-VBA. ** Uniquement compatible avec la selle Rogue suivante : 2884558-VBA.



2022

INTRODUCTION
2 à 11

FTR
12 à 27

SCOUT
28 à 51

INDIAN CHIEF
52 à 67

INDIAN SPRINGFIELD
68 à 91

CHIEFTAIN ET
ROADMASTER
92 à 121

INDIAN
CHALLENGER
122 à 135

POWERBAND AUDIO
136 à 139

ACCESSOIRES DE
COULEUR ASSORTIE
140 à 143

GARAGE
144 à 151

eFTR
154 à 155



PARE-BRISE À DÉGAGEMENT RAPIDE DE 53,3 cm (21 po)



A. 40 cm (16 po)

B. 40 cm (16 po)

C. 53,3 cm (21 po)

D. 35,6 cm (14 po)

E. 40 cm (16 po)

À DÉGAGEMENT RAPIDE

PARE-BRISE À DÉGAGEMENT RAPIDE ET DÉFLECTEURS

- | | | |
|----------------|---|-----------|
| A. 2883309-266 | Déflecteur d'air à dégagement rapide de 40 cm (16 po) – teinté | 789,99 \$ |
| B. 2880916 | Pare-brise à dégagement rapide de 40 cm (16 po) – transparent | 919,99 \$ |
| C. 2880915 | Pare-brise à dégagement rapide de 53,3 cm (21 po) – transparent | 919,99 \$ |

Le modèle Indian Springfield Dark Horse requiert l'ensemble de bobines à montage surélevé (2881476), vendu séparément. Convient aux années modèles 2016 à 2022, aux Vintage, Vintage Dark Horse et Chief Dark Horse 2020 et 2021. Pour les pare-brise Chief 2016 à 2019, consultez les numéros de pièce 2880725 et 2879574-02 sur indianmotorcycle.com.

À DÉGAGEMENT RAPIDE

PARE-BRISE ÉVASÉ

- | | | |
|----------------|--|-----------|
| D. 2882221 | Pare-brise évasé à dégagement rapide de 35,6 cm (14 po) – teinté | 919,99 \$ |
| E. 2883069-266 | Pare-brise évasé à dégagement rapide de 40 cm (16 po) – teinté | 789,99 \$ |

Le modèle Indian Springfield Dark Horse requiert l'ensemble de bobines à montage surélevé (2881476), vendu séparément. Convient aux années modèles 2016 à 2022, aux Vintage, Vintage Dark Horse et Chief Dark Horse 2020 et 2021.

CHOISIR LE PARE-BRISE APPROPRIÉ

Pour les conducteurs à la recherche d'une protection contre le vent, un pare-brise dont la partie supérieure se situe juste sous la hauteur des yeux les empêchera de regarder à travers les insectes écrasés et dirigera l'air par-dessus leur tête.

Pour les conducteurs mesurant 1,70 m (5 pi 6 po) et moins, le pare-brise de 40 cm (16 po) est recommandé. Le pare-brise de 53,3 cm (21 po) est recommandé pour les conducteurs mesurant plus de 1,86 m (6 pi 2 po).

PARE-VENT DE BARRE D'APPUI MUSTACHE

2880941-01 Noir 209,99 \$

Compatible avec la barre d'appui pour autoroute Mustache (de série sur certains modèles). Fabriqué en vinyle pour une meilleure résistance à l'usure et à la détérioration occasionnée par des roches, des insectes et la pluie. Convient aux années modèles 2016 à 2022.



PARE-VENT DE BARRE D'APPUI AVANT POUR AUTOROUTE

2881125 Noir 209,99 \$

Requiert les barres d'appui avant pour autoroute (de série sur certains modèles). Fabriqué en vinyle pour une meilleure résistance à l'usure et à la détérioration occasionnée par des roches, des insectes et la pluie. Convient aux années modèles 2016 à 2022.



BARRE D'APPUI AVANT POUR AUTOROUTE

2884424-156 Chrome 554,99 \$
2884424-266 Noir brillant 554,99 \$

Convient aux années modèles 2016 à 2022.



BARRE D'APPUI POUR AUTOROUTE MUSTACHE

2884425-156 Chrome 554,99 \$
2884425-266 Noir brillant 554,99 \$

Le chrome est de série sur le modèle Indian Springfield. Convient aux années modèles 2016 à 2022.



LES PLUS VENDUS

BARRES D'APPUI ARRIÈRE POUR AUTOROUTE

2879582-156 Chrome 409,99 \$
2879582-266 Noir brillant 409,99 \$

Le chrome est de série sur le modèle Indian Springfield. Convient aux années modèles 2016 à 2022.



PARE-CHOC POUR GARDE-BOUE AVANT

2879551-156 Chrome 279,99 \$
2880750-266 Noir brillant 279,99 \$

Non compatible avec un garde-boue avant ouvert. Convient aux années modèles 2016 à 2022.



PARE-CHOC POUR GARDE-BOUE ARRIÈRE

2879550-156 Chrome 209,99 \$
2880751-266 Noir brillant 209,99 \$

Convient aux Vintage et Vintage Dark Horse 2014 à 2021 et aux Indian Springfield 2021 et 2022.



GRILLES PROTECTRICES DE SACOCHE PINNACLE

2880917-156 Chrome 554,99 \$

Convient aux Indian Springfield 2016 à 2022 avec des sacoches classiques.



TROUSSE DE GUIDON APE HANGER DE 40 cm (16 po)*



TROUSSE DE GUIDON APE HANGER DE 30,5 cm (12 po)*

2884385-410	Acier inoxydable poli	399,99 \$
2884385-266	Noir brillant	399,99 \$

Installation par le concessionnaire recommandée. Convient aux années modèles 2018 à 2022. De série sur l'Indian Springfield Dark Horse 2020 à 2022.



TROUSSE DE GUIDON APE HANGER DE 40 cm (16 po)*

2883449-266	Noir brillant**	534,99 \$
2885137-410	Acier inoxydable poli***	329,99 \$
2885137-266	Noir brillant***	329,99 \$

Installation par le concessionnaire recommandée. Convient aux années modèles 2018 à 2022.
** Comprend un câble d'embrayage à portée prolongée pour les modèles 2014 à 2020, les Vintage et Vintage Dark Horse 2021 et les Indian Springfield Dark Horse 2021 et 2022.
*** Câble d'embrayage à portée prolongée non compris, requis, vendu séparément.



GUIDON À PORTÉE RAPPROCHÉE

2882919-410	Acier inoxydable poli	269,99 \$
-------------	-----------------------	-----------

Installation par le concessionnaire recommandée. Permet de rapprocher les commandes de 5,1 cm (2 po). Convient aux années modèles 2018 à 2022.



TROUSSE D'INSTALLATION DU CÂBLE D'EMBRAYAGE

2885149	Springfield**	99,99 \$
2885148	Springfield Dark Horse***	99,99 \$

** Convient aux Indian Springfield 2021 et 2022.
*** Convient aux années modèles 2014 à 2020, aux Vintage et Vintage Dark Horse 2021 et aux Indian Springfield Dark Horse 2021 et 2022.



LES PLUS VENDUS POIGNÉES DE GUIDON CHAUFFANTES

2883268	Noir	409,99 \$
---------	------	-----------

Comprend le faisceau de fils et l'interrupteur. Convient aux années modèles 2018 à 2022.



LES PLUS VENDUS POIGNÉES DE GUIDON SELECT

2882828-156	Chrome	234,99 \$
2882828-468	Noir	234,99 \$

Convient aux années modèles 2018 à 2022.

MARCHEPIEDS POUR CONDUCTEUR SELECT

2883021-156	Chrome	669,99 \$
2883021-468	Noir	669,99 \$

Convient aux années modèles 2016 à 2022.



MARCHEPIEDS POUR PASSAGER SELECT

2882866-156	Chrome	534,99 \$
2882866-468	Noir	534,99 \$

Convient aux années modèles 2016 à 2022.



LES PLUS VENDUS REPOSE-PIEDS DE LEVIER DE POINTE SELECT

2880728-156	Chrome	104,99 \$
2880728-468	Noir mat	104,99 \$

S'installe à la place du repose-pieds de sélecteur de vitesse de série pour ajouter un accessoire à l'allure superbe à votre motocyclette Indian Motorcycle. Convient aux années modèles 2016 à 2022.



REPOSE-PIEDS DE SÉLECTEUR DE VITESSE AU TALON SELECT

2880729-156	Chrome	69,99 \$
2880729-468	Noir mat	69,99 \$

Se fixe au sélecteur de talon Pinnacle (2880103-156, -266, 2884772-156, -266), requis, vendu séparément. Convient aux années modèles 2016 à 2022.



LES PLUS VENDUS REPOSE-PIEDS POUR AUTOROUTE INFINITE

2879572-156	Chrome	409,99 \$
2879572-266	Noir brillant	409,99 \$

Convient aux années modèles 2016 à 2022.



LES PLUS VENDUS REPOSE-PIEDS DU PASSAGER

2880667-626	Noir mat	279,99 \$
-------------	----------	-----------

Convient aux années modèles 2016 à 2022.



REPOSE-PIEDS ASSORTI À BARRE D'APPUI POUR AUTOROUTE MUSTACHE

2880866	83,98 \$
---------	----------

La barre d'appui pour autoroute Mustache est de série sur l'Indian Springfield. Convient aux années modèles 2016 à 2022.



LES PLUS VENDUS TAPIS DE MARCHEPIEDS DE CONDUCTEUR À COIFFE AMÉRINDIENNE

2879606-01	Incrustations polies	279,99 \$
------------	----------------------	-----------

Utilisez les tapis de marche-pieds de conducteur à coiffe amérindienne de pair avec vos marche-pieds de série pour une touche supplémentaire de style. Convient aux années modèles 2016 à 2022.



TAPIS DE MARCHEPIEDS POUR PASSAGER À COIFFE AMÉRINDIENNE

2884155	264,99 \$
---------	-----------

Assortis aux tapis de marche-pieds de conducteur à coiffe amérindienne (2879606-01), vendus séparément. Ajoutent un tapis matelassé aux marche-pieds et isolent les vibrations de la route pour une conduite plus confortable. S'installent facilement sur les marche-pieds pour passager de série (2880293), requis; peuvent être vendus séparément. Convient aux années modèles 2016 à 2022.



LES PLUS VENDUS MARCHEPIEDS POUR PASSAGER DE SÉRIE

2880293	Chrome	264,99 \$
2880288	Support	144,99 \$

L'Indian Springfield Dark Horse requiert les supports de marche-pieds pour passager réglables (2880288), vendus séparément. De série sur le modèle Indian Springfield. Convient aux années modèles 2016 à 2022.



REPOSE-PIEDS SELECT À LOGO TEXTE

2880106-266	Noir brillant	209,99 \$
-------------	---------------	-----------

Peut être installé sur le support de repose-pieds du passager ou le support de barres d'appui pour autoroute (consultez la page 83 pour des options de barres d'appui pour autoroute). Barres d'appui pour autoroute et repose-pieds du passager, 2879993-156 ou 2880667-626 vendus séparément. Requiert des supports de repose-pieds du passager Pinnacle (2879993-156) ou les repose-pieds du passager (2880667-626), chaque unité est vendue séparément. Convient aux années modèles 2016 à 2022.



LES PLUS VENDUS SÉLECTEUR DE TALON PINNACLE

2880103-156	Chrome*	209,99 \$
2880103-463	Noir*	209,99 \$
2884772-156	Chrome**	209,99 \$
2884772-266	Noir**	209,99 \$

Ce repose-pieds de sélecteur de vitesse au talon vous donne le confort et la commodité d'un passage de vitesse talon-pointe. * Convient aux Indian Springfield des années modèles 2016 à 2020, aux Indian Springfield Dark Horse 2018 à 2022 et aux Vintage et Vintage Dark Horse 2021. ** Convient aux Indian Springfield 2021 et 2022.



APPUIS DE POINTE DE PIED

2881848-156	Chrome	234,99 \$
-------------	--------	-----------

Requiert une barre d'appui pour autoroute, vendue séparément; consultez la page 83. Convient aux années modèles 2016 à 2022.



2022

INTRODUCTION
2 à 11

FTR
12 à 27

SCOUT
28 à 51

INDIAN CHIEF
52 à 67

INDIAN SPRINGFIELD
68 à 91

CHIEFTAIN ET
ROADMASTER
92 à 121

INDIAN
CHALLENGER
122 à 135

POWERBAND AUDIO
136 à 139

ACCESSOIRES DE
COULEUR ASSORTIE
140 à 143

GARAGE
144 à 151

eFTR
154 à 155

* Les hauteurs de guidon sont régies par les lois provinciales et locales. Les guidons accessoires peuvent ne pas être légaux dans toutes les régions ou pour tous les motocyclistes. Vérifiez la réglementation nationale et locale. Suivez toutes les directives d'installation pour vous assurer que le guidon est solidement en place et qu'il convient à la taille, au niveau de contrôle et à la visibilité du conducteur.

ÉCLAIRAGE ET SYSTÈME ÉLECTRIQUE

PHARE À DÉL ADAPTATIF PATHFINDER

SURVEILLE L'ANGLE D'INCLINAISON EN TEMPS RÉEL POUR FOURNIR UN ÉCLAIRAGE OPTIMISÉ

15 FEUX INDIVIDUELS S'ACTIVENT AU BESOIN

ÉCLAIRAGE OPTIMISÉ À LA FOIS POUR LES FEUX DE ROUTE ET DE CROISEMENT

RÉDUIT LES REFLETS DE LA ROUTE ET DIRIGE L'ÉCLAIRAGE OÙ VOUS EN AVEZ BESOIN



PHARE À DÉL ADAPTATIF PATHFINDER



ÉCLAIRAGE AUXILIAIRE DE SACOCHE À DÉL PATHFINDER

FEU DE CROISEMENT



0° ANGLE D'INCLINAISON DE LA MOTO 32°

FEU DE ROUTE

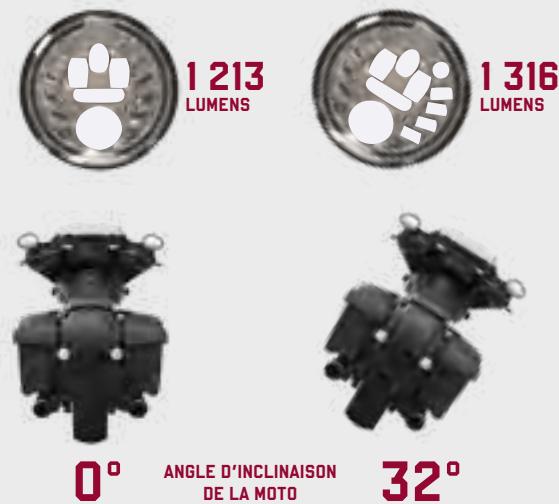

0° ANGLE D'INCLINAISON DE LA MOTO 32°

PHARE À DÉL ADAPTATIF PATHFINDER

2889459-156	Chrome	799,99 \$
2889459-266	Noir	799,99 \$
2889636	Fil volant*	49,99 \$

Surveille l'angle d'inclinaison de la motocyclette en temps réel pour fournir un éclairage optimisé. 15 feux individuels s'activent au besoin. Éclairage optimisé à la fois pour les feux de route et de croisement. Réduit les reflets de la route et dirige l'éclairage où vous en avez besoin. Convient aux années modèles 2016 à 2022.

* Les modèles 2016 à 2019 requièrent le fil volant (2889636), vendu séparément.



PHARES AUXILIAIRES DE COURTE PORTÉE À DÉL PATHFINDER

2880875	409,99 \$
---------	-----------

L'installation doit être confiée à un concessionnaire. Les modèles 2014 requièrent une mise à jour du logiciel. Convient aux années modèles 2016 à 2022.



LES PLUS VENDUS

PHARE À DÉL PATHFINDER

2884422	554,99 \$
---------	-----------

Une visibilité améliorée par des phares à DÉL puissants et clairs. Portant le logo texte « I » d'Indian Motorcycle. L'installation doit être confiée à un concessionnaire. Convient aux années modèles 2020 à 2022.



NOUVEAU

ÉCLAIRAGE AUXILIAIRE DE SACOCHE À DÉL PATHFINDER

2889224	249,99 \$
---------	-----------

Ensemble de deux. Ajoute un éclairage supplémentaire et un style personnalisé. Les feux s'installent sur la face arrière de chaque sacoche. Connexion prête à l'emploi. Non compatibles avec les sacs classiques. Convient aux années modèles 2019 à 2022.



MODÈLES INDIAN SPRINGFIELD

ROUES ET SUSPENSION

ROUE AVANT DE 19 po À 10 RAYONS

2883235-440	Contrastant	769,99 \$
-------------	-------------	-----------

Recommandé avec un garde-boue avant ouvert (2882761-XXX), et un pneu avant 130/60B/19 (5415817), chaque unité est vendue séparément. Convient aux années modèles 2016 à 2022. De série sur l'Indian Springfield Dark Horse 2018 à 2022.



TROUSSE D'ABAISSEMENT D'AMORTISSEUR ARRIÈRE DE FOX®

2884423	2020 à 2022	619,99 \$
2883667	2016 à 2019	619,99 \$

Permet de recréer les lignes au profil bas de style d'une moto de fabrication personnalisée. Abaisse la motocyclette de 2,54 cm (1 po) tout en maintenant la performance remarquable de la suspension arrière. Abaisse la selle dans une position de conduite confortable qui inspire la confiance. L'amortissement monotube à l'aération réglable et le ressort hélicoïdal en acier assurent la fiabilité de l'amortissement et du rebond. 2884423 convient aux années modèles 2020 à 2022 et aux Vintage et Chief Dark Horse 2020 et 2021. De série sur l'Indian Springfield Dark Horse 2020 à 2022. 2883667 convient aux années modèles 2016 à 2019.



2022

INTRODUCTION
2 à 11

FTR
12 à 27

SCOUT
28 à 51

INDIAN CHIEF
52 à 67

INDIAN SPRINGFIELD
68 à 91

CHIEFTAIN ET
ROADMASTER
92 à 121

INDIAN
CHALLENGER
122 à 135

POWERBAND AUDIO
136 à 139

ACCESSOIRES DE
COULEUR ASSORTIE
140 à 143

GARAGE
144 à 151

eFTR
154 à 155

PIÈCES DE STYLE ARTISANAL

EMBLÈME DE LA COIFFE AMÉRINDIENNE POUR GARDE-BOUE

2883668-156	Chrome	144,99 \$
2883668-266	Noir	144,99 \$

Évoque le style Indian Motorcycle classique et ajoute une touche personnalisée à la moto. Emblème durable en métal coulé, conçu spécialement pour un garde-boue avant ouvert. Les dimensions sont parfaites pour ce garde-boue et l'emblème s'installe de manière sécuritaire. Peut aussi être installé sur un coffre à outils ou servir de décoration murale. Convient aux années modèles 2016 à 2022 et aux Vintage et Chief Dark Horse 2020 et 2021.



CADRE POUR PLAQUE D'IMMATRICULATION AVEC LOGO TEXTE INDIAN

2882863-156	Chrome	124,99 \$
-------------	--------	-----------

Vérifiez la législation locale, car le cadre pourrait recouvrir l'information de la plaque d'immatriculation. Convient aux années modèles 2016 à 2022.



FIN DE SÉRIE

ORNEMENTS D'EXTRÉMITÉ DE GARDE-BOUE PINNACLE

2879646-156	Chrome	199,99 \$
-------------	--------	-----------

Convient aux modèles 2016 à 2022 dotés de garde-boue avant à jupe longue.
* Seulement disponible jusqu'à épuisement des stocks.



INDICATEUR DE NIVEAU DE CARBURANT À CADRAN BEIGE

2880731-156	Chrome	279,99 \$
2880731-266	Noir brillant	279,99 \$

Convient aux années modèles 2016 à 2022.



LES PLUS VENDUS

BÉQUILLE À PORTÉE RAPPROCHÉE

2881771-156	Chrome	259,99 \$
2881771-463	Noir mat	259,99 \$

Permet aux conducteurs de plus petite taille assis sur la motocyclette d'atteindre la béquille. Convient aux années modèles 2016 à 2022.



LES PLUS VENDUS

RÉTROVISEURS PINNACLE

2880132-156	Chrome	264,99 \$
-------------	--------	-----------

Ces rétroviseurs comportent une conception conique latérale et dynamique et la signature Indian Motorcycle sur les côtés. Les bras forgés de soutien ajoutent de la force et du style. Ces rétroviseurs remplacent les rétroviseurs de série et offrent une visibilité exceptionnelle. Comprend les rétroviseurs de gauche et de droite. Convient aux années modèles 2016 à 2022.



LES PLUS VENDUS

COUVRE-BOULON DE SELLE PINNACLE

2880141-156	Chrome	69,99 \$
-------------	--------	----------

Ce support en chrome couvre le boulon de montage de la selle arrière et est muni d'une vis à tête moletée chromée qui met en évidence le logo Indian Motorcycle. Convient aux années modèles 2016 à 2022.



CADRE POUR PLAQUE D'IMMATRICULATION À COIFFE AMÉRINDIENNE

2882864-156	Chrome	124,99 \$
-------------	--------	-----------

Vérifiez la législation locale, car le cadre pourrait recouvrir l'information de la plaque d'immatriculation. Convient aux années modèles 2016 à 2022.



FIN DE SÉRIE

POIGNÉE DE SELLE SOLO PINNACLE

2879604-156	Chrome	349,99 \$
2880752-266	Noir brillant	349,99 \$

Non compatible avec les selles de tourisme ni les selles Rogue. Convient aux années modèles 2016 à 2022.
* Seulement disponible jusqu'à épuisement des stocks.



GARNITURE DE SACOCHE

2881769	Noir	99,99 \$
---------	------	----------

Convient aux modèles 2016 à 2022 dotés d'un garde-boue avant à jupe longue.



FIN DE SÉRIE

BRAS D'EMBRAYAGE

2879992-156	Chrome	69,99 \$
-------------	--------	----------

Remplace le bras d'embrayage de série. Aucune quincaillerie additionnelle requise. Convient aux modèles 2016 à 2022 dotés d'un garde-boue avant à jupe longue.
* Seulement disponible jusqu'à épuisement des stocks.



RÉTROVISEURS NOIRS

2881013-463	Noir	169,99 \$
-------------	------	-----------

Ces rétroviseurs noirs viennent rehausser nettement votre motocyclette en complétant le style noirci. Ces rétroviseurs remplacent les rétroviseurs de série et offrent une visibilité exceptionnelle. Convient aux années modèles 2016 à 2022.



GARDE-BOUE AVANT OUVERT

2882761-XXX	409,99 à 814,99 \$
-------------	--------------------

Recommandé avec une roue avant de 19 po à 10 rayons (2883235-266, -440) ou une roue avant usinée avec précision (2884426-266W), chaque unité est vendue séparément. Consultez la section sur les accessoires de couleur assortie à la page 140 pour obtenir plus de détails. Convient aux années modèles 2016 à 2022.



CAPUCHONS POUR DOSSIER

2881788	29,99 \$
---------	----------

Convient aux tubes ouverts du dossier surélevé à dégagement rapide pour passager, requis, vendus séparément, pour une apparence personnalisée épurée et finie. Convient aux années modèles 2016 à 2022.



TROUSSE DE COUVERCLES DE MOTEUR DE MODÈLE DE CROISIÈRE

A.	2883322-09	Gris acier	169,99 \$
B.	2883322-10	Crème ivoire	169,99 \$
C.	2883322-11	Blanc perle brillant	199,99 \$
D.	2883322-12	Argent étoile	169,99 \$
E.	2883322-13	Noir tonnerre perle	199,99 \$

Dans le sens horaire à partir du coin supérieur gauche, cette trousse comprend : couvercle de la boîte à vent, carter de chaîne primaire, cache-klaxon et carter de distribution. Ces composants s'installent à la place des couvercles de série et donnent à la moto une personnalisation colorée et assortie. Convient aux années modèles 2016 à 2022.



FIN DE SÉRIE

CARTER DE CHÂÎNE PRIMAIRE PINNACLE

2879563-156	Chrome	69,99 \$
-------------	--------	----------

Convient aux années modèles 2016 à 2022.
* Seulement disponible jusqu'à épuisement des stocks.



FIN DE SÉRIE

CARTER DE DISTRIBUTION PINNACLE

2879564-156	Chrome	69,99 \$
-------------	--------	----------

Convient aux années modèles 2016 à 2022.
* Seulement disponible jusqu'à épuisement des stocks.



INDICATEUR DE VITESSE À CADRAN NOIR

2883444	Noir	269,99 \$
---------	------	-----------

Cet indicateur de vitesse combine le logo classique d'Indian Motorcycle à un cadran noir unique pour vous donner une allure emblématique à chaque randonnée. L'installation doit être confiée à un concessionnaire. Convient aux années modèles 2016 à 2022. De série sur l'Indian Springfield Dark Horse. Les modèles 2019 et plus récents peuvent nécessiter une mise à jour du logiciel et l'installation doit uniquement être confiée aux concessionnaires.



INDICATEUR DE NIVEAU DE CARBURANT À CADRAN NOIR

2883445-266	Noir	269,99 \$
-------------	------	-----------

Cet indicateur combine le logo classique d'Indian Motorcycle à un cadran noir unique pour vous donner une allure emblématique à chaque randonnée. L'installation doit être confiée à un concessionnaire. Convient aux années modèles 2016 à 2022. De série sur l'Indian Springfield Dark Horse. Les modèles 2019 et plus récents peuvent nécessiter une mise à jour du logiciel et l'installation doit uniquement être confiée aux concessionnaires.



NOUVEAU

CAPUCHON À CARBURANT VERROUILLABLE

2884600-156	Chrome	109,99 \$
2884600-266	Noir	109,99 \$

Comprend un capuchon à carburant verrouillable, deux clés et des directives d'installation. Convient à l'année modèle 2022.



2022

INTRODUCTION

2 à 11

FTR

12 à 27

SCOUT

28 à 51

INDIAN CHIEF

52 à 67

INDIAN SPRINGFIELD

68 à 91

CHIEFTAIN ET ROADMASTER

92 à 121

INDIAN CHALLENGER

122 à 135

POWERBAND AUDIO

136 à 139

ACCESSOIRES DE COULEUR ASSORTIE

140 à 143

GARAGE

144 à 151

eFTR

154 à 155

PIÈCES DE STYLE ARTISANAL

GAINES COMPLÈTES DE BARRE D'APPUI POUR AUTOROUTE MUSTACHE EN CUIR VÉRITABLE

2880942-01	Noir	279,99 \$
2880942-05	Havane désert	299,99 \$

Convient aux années modèles 2016 à 2022 si équipées d'une barre d'appui pour autoroute Mustache. Les modèles sans une barre d'appui pour autoroute Mustache requerra 2884425-156, -266, vendus séparément.



GAINES PARTIELLES DE BARRE D'APPUI POUR AUTOROUTE MUSTACHE EN CUIR VÉRITABLE

2880943-01	Noir	209,99 \$
2880943-05	Havane désert	224,99 \$

Convient aux années modèles 2016 à 2022 si équipées d'une barre d'appui pour autoroute Mustache. Les modèles sans une barre d'appui pour autoroute Mustache requerra 2884425-156, -266, vendus séparément.



FIN DE SÉRIE

BAVETTE GARDE-BOUE ARRIÈRE EN CUIR VÉRITABLE

2880009-05	Havane désert (illustré)	124,99 \$
2879584-05	Havane désert avec franges	124,99 \$

Convient aux Indian Springfield 2016 à 2022, Indian Springfield Dark Horse 2018 et 2019 et Vintage, Vintage Dark Horse et Chief Dark Horse 2014 à 2021. * Seulement disponible jusqu'à épuisement des stocks.



GAINES DE POIGNÉE EN CUIR VÉRITABLE

2879999-01	Noir (illustré)	79,99 \$
2879999-05	Havane désert	99,99 \$

Convient aux années modèles 2016 à 2022.



GARNITURE DE MARCHEPIEDS EN CUIR VÉRITABLE

2880007-01	Noir (illustré)	269,99 \$
2880007-05	Havane désert	279,99 \$
2880007-06	Havane désert, clouté (illustré)	289,99 \$

Convient aux années modèles 2016 à 2022 et aux Vintage et Chief Dark Horse 2014 à 2021.



GUIDON APE HANGER DE 40 cm (16 po)

TOUS LES DÉTAILS SUR LES ACCESSOIRES SONT ACCESSIBLES SUR LE SITE INDIANMOTORCYCLE.COM/ACCESSORIES.



2022

INTRODUCTION
2 à 11

FTR
12 à 27

SCOUT
28 à 51

INDIAN CHIEF
52 à 67

INDIAN SPRINGFIELD
68 à 91

CHIEFTAIN ET
ROADMASTER
92 à 121

INDIAN
CHALLENGER
122 à 135

POWERBAND AUDIO
136 à 139

ACCESSOIRES DE
COULEUR ASSORTIE
140 à 143

GARAGE
144 à 151

eFTR
154 à 155



ACCESSOIRES MONTÉS

1. Ensemble de silencieux coulissant oval Stage 1, p. 102
2. Admission d'air Performance Stage 1 Thunderstroke, p. 102
3. Pare-brise évasé de 34,8 cm (13,7 po), p. 112 et phare adaptif à DÉL Pathfinder, p. 116
4. PowerBand Audio Plus, p. 136 et guidon mi-hauteur, p. 114
5. Dossier surélevé à profil bas et à dégagement rapide pour passager et coussin de dossier à profil bas, p. 111



ACCESSOIRES MONTRÉS

1. Capuchon à carburant verrouillable, p. 119
2. Sac à porte-bagages Spirit Lake, p. 107
3. Sac de tourisme Spirit Lake et coussin de dossier conducteur Spirit Lake, p. 107
4. PowerBand Audio Plus, p. 136
5. Ensemble de silencieux coulissant oval Stage 1, p. 102
6. Éclairage auxiliaire de sacoche à DÉL Pathfinder, p. 117





ACCESSOIRES MONTRÉS

1. Coussin de dossier de coffre en cuir véritable, p. 108
Coussins d'appui-bras pour passager en cuir véritable, p. 109
Coussin de dossier conducteur en cuir véritable, p. 111
2. Système de rangement pour coffre, p. 109
3. Porte-bagages pour couvercle de sacoche, p. 106
4. Admission d'air à haut débit Thunderstroke, p. 102
5. Rétroviseurs Pinnacle, p. 118
6. Ensemble d'échappement coulissant Stage 1 Thunderstroke, p. 102 et embouts d'échappement Fish Tail, p. 104





ACCESSOIRES MONTÉS

1. Guidon mi-hauteur, p. 114 et PowerBand Audio, p. 136
2. Ensemble de silencieux coulissant oval Stage 1, p. 102
3. Admission d'air Performance Stage 1 Thunderstroke, p. 102
4. Pare-brise évasé de 33 cm (13 po), p. 112
5. Selle ClimaCommand Rogue, p. 110



ACCESSOIRES MONTRÉS

1. Ensemble de silencieux coulissant oval Stage 1, p. 102
2. Pare-brise évasé de 34,8 cm (13,7 po), p. 112
3. Phare adaptatif à DÉL Pathfinder et phares auxiliaires de courte portée à DÉL Pathfinder S, p. 116
4. Haut-parleurs de sacoche PowerBand Audio, p. 136
5. PowerBand Audio, p. 136



RENDEMENT DU MOTEUR



LES PLUS VENDUS
ENSEMBLE DE SILENCIEUX COULISSANT OVAL STAGE 1

2884187-156	△ Chrome	1 299,99 \$
2884187-266	△ Noir	1 299,99 \$

△ Consultez l'avis de non-responsabilité au bas de la page de droite. Convient aux années modèles 2014 à 2022.



LES PLUS VENDUS
ENSEMBLE D'ÉCHAPPEMENT COULISSANT STAGE 1 THUNDERSTROKE

2879769-156	△ Chrome	949,99 \$
2879769-266	△ Noir mat	949,99 \$

△ Consultez l'avis de non-responsabilité au bas de la page de droite. Requiert les embouts d'échappement, vendus séparément. Convient aux années modèles 2014 à 2022.



LES PLUS VENDUS
ADMISSION D'AIR À HAUT DÉBIT THUNDERSTROKE

2880654-156	△ Chrome	699,99 \$
2880654-266	△ Noir brillant	699,99 \$

△ Consultez l'avis de non-responsabilité au bas de la page de droite. L'installation doit être confiée à un concessionnaire. Convient aux années modèles 2014 à 2022.



LES PLUS VENDUS
ADMISSION D'AIR PERFORMANCE STAGE 1 THUNDERSTROKE

2881779-156	△ Chrome	699,99 \$
2881779-521	△ Noir mat	699,99 \$

△ Consultez l'avis de non-responsabilité au bas de la page de droite. Convient aux années modèles 2014 à 2022.



ADMISSION D'AIR AVANT STAGE 1 THUNDERSTROKE

2884950-156	△ Chrome	709,99 \$
2884950-266	△ Noir brillant	709,99 \$

Ajoutez un style haute performance et fournissez un débit d'air adéquat grâce à cette admission d'air avant Stage 1 Thunderstroke. Cette admission d'air souligne clairement que votre moto est particulière et digne de mention. Cette admission d'air convient parfaitement à une utilisation avec l'échappement coulissant Stage 1. L'installation doit être confiée à un concessionnaire, car un réajustement doit être effectué de manière à assurer une performance de pointe. △ Consultez l'avis de non-responsabilité au bas de la page de droite. Convient aux années modèles 2014 à 2022.



LES PLUS VENDUS
ENSEMBLE PERFORMANCE STAGE 2 THUNDERSTROKE

2884323	△	1 049,99 \$
---------	---	-------------

Requiert un ensemble de silencieux ou un ensemble d'échappement Stage 1 Indian Motorcycle et une admission d'air Stage 1 Indian Motorcycle, chaque unité est vendue séparément. △ Consultez l'avis de non-responsabilité au bas de la page. Convient aux modèles Thunderstroke 116 2020 à 2022 : Chieftain, Chieftain Limited, Chieftain Dark Horse, Roadmaster et Roadmaster Dark Horse.



LES PLUS VENDUS
GAMES PERFORMANCE STAGE 2 THUNDERSTROKE

2881676	△	769,99 \$
---------	---	-----------

Requiert un ensemble de silencieux ou un ensemble d'échappement Stage 1 Indian Motorcycle et une admission d'air Stage 1 Indian Motorcycle, chaque unité est vendue séparément. Augmente la puissance de 13 % et le couple de 7 % par rapport au moteur à configuration de série. △ Consultez l'avis de non-responsabilité au bas de la page. L'installation doit être confiée à un concessionnaire. Convient aux années modèles 2014 à 2022.



TROUSSE DE GRAND ALÉSAGE STAGE 3 DE 1 900 cm³ (116 po³) THUNDERSTROKE

A.	2884322	△ 2020 à 2022	3 999,99 \$
B.	2883921	△ 2019 et 2020	3 599,99 \$
C.	2884062	△ 2014 à 2018 (non illustré)	3 599,99 \$

La trousses de grand alésage Stage 3 de 1 900 cm³ (116 po³) Thunderstroke transformera votre Thunderstroke 111 en un moteur à haut rendement délivrant une puissance 20 % supérieure à celle d'un moteur Thunderstroke 111 à configuration de série. Cette trousses requiert également l'ensemble de silencieux coulissant oval Stage 1 ou l'ensemble d'échappement coulissant Stage 1 Thunderstroke de même que l'admission d'air Performance Stage 1 Thunderstroke ou l'admission d'air à haut débit Thunderstroke, chaque unité est vendue séparément. △ Consultez l'avis de non-responsabilité au bas de la page. Convient aux années modèles 2014 à 2022.

△ Cet ensemble respecte les normes d'émission de l'EPA et du CARB. L'utilisation sur une route non destinée à la compétition sur des motocyclettes assujetties aux limites de bruit de l'USEPA peut violer les limites de bruit fédérales. Pour de plus amples renseignements, veuillez consulter l'intérieur de la couverture arrière.
 △ Cet ensemble satisfait aux limites d'émission de l'EPA. Vente ou utilisation illégales sur des véhicules soumis au contrôle de la pollution hors compétition en Californie. Le fait de modifier les pièces liées aux émissions peut entraîner des sanctions réglementaires sévères. L'utilisation sur une route non destinée à la compétition peut constituer une violation des limites de bruit fédérales.
 Les pièces de performance sont conformes à la réglementation relative aux émissions des 50 états. L'utilisation sur une route non destinée à la compétition sur des motocyclettes assujetties aux limites de bruit de l'USEPA peut violer les limites de bruit fédérales. Indian Motorcycle reconnaît l'importance des lois environnementales régissant les émissions d'échappement et de bruit et s'engage à développer des pièces de performance qui permettent aux enthousiastes du motocyclisme de modifier leur véhicule de manière sécuritaire et responsable. Emissions/sécurité : Les lois fédérales et de plusieurs états interdisent le retrait, la modification ou l'arrêt du fonctionnement de toutes les pièces installées sur les véhicules par Indian Motorcycle et qui affectent les émissions ou la sécurité des véhicules fabriqués pour circuler sur les voies publiques ou les grandes routes. Tout manquement pourrait entraîner des amendes. Pour les marchés internationaux, communiquez avec vos autorités locales pour en savoir plus. Bruit : Certaines pièces de performance Indian Motorcycle sont sous réserve de restrictions d'usage reliées au bruit. L'avertissement relatif à ces circuits fermé seulement et ne sont pas conformes aux normes des émissions de bruit américaines de l'EPA. L'usage sur des motocyclettes soumises à la réglementation contre le bruit de l'EPA constitue une altération frauduleuse et une violation de la loi fédérale, à moins qu'il soit démontré qu'un tel usage sur la motocyclette ne cause pas un dépassement des normes fédérales applicables. Conforme à la norme SAE® J2825. N'annule pas la garantie du fabricant. Cet ensemble complet et pratique comprend le code d'étalonnage requis pour faire passer le logiciel du module de commande moteur (ECM) de la version de série à la version Stage 1. Ainsi, votre concessionnaire peut procéder à l'installation de cet ensemble. Aucun achat de logiciel additionnel n'est requis. Chaque ensemble est muni d'un triangle d'avertissement pour indiquer les restrictions pouvant s'appliquer.



2022

INTRODUCTION
2 à 11

FTR
12 à 27

SCOUT
28 à 51

INDIAN CHIEF
52 à 67

INDIAN SPRINGFIELD
68 à 91

CHIEFTAIN ET
ROADMASTER
92 à 121

INDIAN
CHALLENGER
122 à 135

POWERBAND AUDIO
136 à 139

ACCESSOIRES DE
COULEUR ASSORTIE
140 à 143

GARAGE
144 à 151

eFTR
154 à 155

RENDEMENT DU MOTEUR



EMBOUS D'ÉCHAPPEMENT DROITS

2880671-156	Chrome	349,99 \$
2880671-266	Noir mat	349,99 \$

Embout droit en billette d'aluminium usinée dont le diamètre interne plus large permet la sonorité la plus profonde. Requièrent un échappement Stage 1 (2879769-156, -266), vendu séparément. Convient aux années modèles 2014 à 2022.



EMBOUS D'ÉCHAPPEMENT FISH TAIL

2879532-156	Chrome	279,99 \$
2879532-266	Noir mat	279,99 \$

Acier estampé et style classique. Requièrent un échappement Stage 1 (2879769-156, -266), vendu séparément. Convient aux années modèles 2014 à 2022.

LES PLUS VENDUS

EMBOUS D'ÉCHAPPEMENT SIX SHOOTER

2879530-156	Chrome	409,99 \$
2879530-266	Noir mat	409,99 \$

Faites votre choix entre quatre positions de trous pour vis de montage afin d'installer les embouts d'échappement là où ils conviennent à votre style. Requièrent un échappement Stage 1 (2879769-156, -266), vendu séparément. Convient aux années modèles 2014 à 2022.



EMBOUS D'ÉCHAPPEMENT RAINURÉS

2880799-156	Chrome	409,99 \$
2880799-266	Noir mat	409,99 \$

Les plus visibles sur la route. Fabriqués en billette d'aluminium. Requièrent un échappement Stage 1 (2879769-156, -266), vendu séparément. Convient aux années modèles 2014 à 2022.



ENSEMBLE D'EMBRAYAGE PERFORMANCE THUNDERSTROKE

2883957	409,99 \$
---------	-----------

Cet ensemble d'embrayage Performance rehausse la durabilité et la fiabilité de l'embrayage sur une moto équipée de trosses d'amélioration de haute performance Indian Motorcycle. Convient aux années modèles 2014 à 2020.



PROTECTIONS D'ÉCHAPPEMENT

2883245	Noir mat*	379,99 \$
2885129	Noir mat**	389,99 \$

Acier avec fini noir mat. Remplacement direct des protecteurs thermiques existants. * Convient aux années modèles 2014 à 2020. De série sur la Chieftain Dark Horse 2019 et 2020. ** Convient aux années modèles 2021 et 2022.



ADMISSION D'AIR PERFORMANCE STAGE 1 THUNDERSTROKE



2022

INTRODUCTION
2 à 11

FTR
12 à 27

SCOUT
28 à 51

INDIAN CHIEF
52 à 67

INDIAN SPRINGFIELD
68 à 91

CHIEFTAIN ET
ROADMASTER
92 à 121

INDIAN
CHALLENGER
122 à 135

POWERBAND AUDIO
136 à 139

ACCESSOIRES DE
COULEUR ASSORTIE
140 à 143

GARAGE
144 à 151

eFTR
154 à 155

RANGEMENT ET PORTE-BAGAGES

PORTE-BAGAGES POUR COUVERCLE DE SACOCHE

2883402-156 Chrome 474,99 \$

Convient aux années modèles 2014 à 2018 et aux Chieftain Classic 2019 à 2022.



ROULEAU À OUTILS EN CUIR VÉRITABLE

2880944-01 Noir 79,99 \$
2880944-05 Havane désert 99,99 \$

Assemblez votre propre gamme d'outils afin d'être prêt et rangez-les dans les poches – un ajustement parfait pour un rangement pratique. Convient aux années modèles 2014 à 2022.



SAC À PORTE-BAGAGES

2881757-01 Noir 494,99 \$

Comprend les plaques de fixation pour le porte-bagages Solo ou le porte-bagages. Non compatible avec le porte-bagages de coffre (2884452-156, -266). Convient aux années modèles 2014 à 2022.



SAC DE VOYAGE POUR COFFRE DE LUXE

2885132 Noir 199,99 \$

Requiert un coffre à déchargement rapide (2884046-XXX), vendu séparément. Convient aux années modèles 2014 à 2022.



TROUSSE DE VERROUILLAGE DE CARÉNAGES INFÉRIEURS RIGIDES

2881170 69,99 \$

Convient aux années modèles 2015 à 2022.



LES PLUS VENDUS

PORTE-BAGAGES SOLO Pinnacle

2885004-156 Chrome 409,99 \$
2885004-266 Noir brillant 409,99 \$

Convient aux modèles Chieftain 2014 à 2022.



LES PLUS VENDUS

SAC DE RÉSERVOIR EN CUIR VÉRITABLE

2880142-01 Noir 149,99 \$

Double en feutre, fermeture magnétique à trois positions, s'installe sur le réservoir de carburant pour un accès facile. Logo Indian Motorcycle en relief. Convient aux années modèles 2014 à 2022.



SAC EN CUIR VÉRITABLE POUR BARRE D'APPUI ARRIÈRE POUR AUTOROUTE

2880297-01 Noir 279,99 \$
2880297-05 Havane désert 309,99 \$

Des attaches Velcro® tiennent le couvercle fermé. Le porte-bouteille d'eau amovible en cuir véritable se fixe aux barres d'appui arrière gauche pour autoroute (2879582-156, -266), requises, vendues séparément. Convient aux années modèles 2014 à 2022.



LES PLUS VENDUS

SACS DE VOYAGE POUR SACOCHE DE LUXE

2885131 Noir 259,99 \$

Ensemble de deux. Convient aux années modèles 2014 à 2022.



À DÉGAGEMENT RAPIDE

TROUSSE À DÉGAGEMENT RAPIDE

2884045 209,99 \$

Utilisez cet accessoire pour convertir les sacoches 2019 à 2022 pour disposer de la technologie à déchargement rapide. Ajoutez ou retirez vos sacoches en quelques secondes, sans outils. Convient aux années modèles 2019 à 2022. De série sur les modèles 2014 à 2018.



NOUVEAU

SAC DE TOURISME SPIRIT LAKE

2889144-VBA Noir 479,99 \$

Sac en vinyle résistant à l'eau avec six poches de rangement. Loge suffisamment d'équipement pour un ou deux passagers lors de voyages de longue durée. Comprend un couvercle imperméable de marque. Recommandé pour le coussin de dossier conducteur Spirit Lake (2889299-VBA), vendu séparément. Convient aux années modèles 2014 à 2022.



NOUVEAU

SAC DE JOUR SPIRIT LAKE

2889406-VBA Noir 279,99 \$

Sac en vinyle résistant à l'eau avec six poches de rangement. Peut être utilisé sur une motocyclette ou comme un sac à dos ou un bagage à main. Comprend un couvercle imperméable de marque. Recommandé pour le coussin de dossier conducteur Spirit Lake (2889299-VBA), vendu séparément. Convient aux années modèles 2014 à 2022.



NOUVEAU

COUSSIN DE DOSSIER CONDUCTEUR SPIRIT LAKE

2889299-VBA Vinyle noir 139,99 \$

Vinyle résistant à l'eau. Se fixe au sac de tourisme Spirit Lake (2889144-VBA) ou au sac de jour Spirit Lake (2889406-VBA), chaque unité est vendue séparément pour créer un dossier conducteur confortable. Convient aux années modèles 2014 à 2022.



NOUVEAU

SAC À PORTE-BAGAGES SPIRIT LAKE

2889145-VBA Noir 269,99 \$

Sac en vinyle résistant à l'eau. Convient au porte-bagages de dossier surélevé (2880955-156, -266) ou au porte-bagages de coffre (2884452-156, -266), chaque unité est vendue séparément. Se fixe à la selle passager ou sur le dessus du sac de tourisme Spirit Lake (2889144-VBA), vendus séparément. Comprend un couvercle imperméable de marque. Convient aux années modèles 2014 à 2022.



SAC DE TOURISME SPIRIT LAKE

TOUS LES DÉTAILS SUR LES ACCESSOIRES SONT ACCESSIBLES SUR LE SITE INDIANMOTORCYCLE.COM/ACCESSORIES.



2022

INTRODUCTION

2 à 11

FTR

12 à 27

SCOUT

28 à 51

INDIAN CHIEF

52 à 67

INDIAN SPRINGFIELD

68 à 91

CHIEFTAIN ET ROADMASTER

92 à 121

INDIAN CHALLENGER

122 à 135

POWERBAND AUDIO

136 à 139

ACCESSOIRES DE COULEUR ASSORTIE

140 à 143

GARAGE

144 à 151

eFTR

154 à 155

RANGEMENT ET BAGAGES – BÂTISSÉZ VOTRE COFFRE ACCESSOIRE

Augmentez votre capacité de rangement et organisez vos biens avec des accessoires de coffre faciles à installer. Chaque coffre possède un grand espace de rangement suffisamment spacieux pour contenir deux casques intégraux. Ces coffres avec des options de peinture de couleur assortie exceptionnelles et plus de confort pour un passager sont l'ajout parfait à toutes les motos.

ÉTAPE 1 – REQUISE

À DÉGAGEMENT RAPIDE

BASE DE COFFRE À DÉGAGEMENT RAPIDE

2884048-156	Chrome	669,99 \$
2884048-266	Noir	729,99 \$

Équipée de la technologie à dégagement rapide pour permettre aux conducteurs de retirer rapidement leur coffre sans outils. Requis pour le coffre à dégagement rapide (2884046-XXX). Se fixe directement au coffre pour permettre l'installation du coffre sur la motocyclette. Fabriqué en acier avec fini chromé ou noir. Convient aux années modèles 2014 à 2022.



ÉTAPE 2 – REQUISE

TROUSSE D'INSTALLATION DU COFFRE

2884007	2019 à 2022 (illustré)	214,99 \$
2884008	2016 à 2018	209,99 \$

Requis pour l'installation adéquate d'un coffre accessoire à dégagement rapide. Contient un ensemble de bobines et de faisceaux de montage. Assure l'alimentation électrique du coffre à dégagement rapide. Convient aux modèles Chieftain 2014 à 2022. Installation par le concessionnaire recommandée.



ÉTAPE 2 – OPTIONNELLE

AJOUTEZ UN SYSTÈME POWERBAND AUDIO.

Consultez la page 136 pour les détails.

ÉTAPE 3 – REQUISE

À DÉGAGEMENT RAPIDE

COFFRE À DÉGAGEMENT RAPIDE

2884046-XXX	1 229,99 à 4 739,99 \$
-------------	------------------------

Consultez la section sur les accessoires de couleur assortie à la page 140 pour obtenir plus de détails. Convient aux années modèles 2014 à 2022.



ÉTAPE 4 – REQUISE

COUSSIN DE DOSSIER DE COFFRE EN CUIR VÉRITABLE

2880284-02	Noir	494,99 \$
2880284-06	Havane désert	669,99 \$
2881009-02	Noir, non piqué	494,99 \$
2881009-VBA	Vinyle noir Rogue	474,99 \$
2884429-VBA	Vinyle noir*	474,99 \$
2889056-VBB	Vinyle noir	459,99 \$

Ces dossiers sont recommandés de pair avec les selles assorties à la page 110. Convient aux années modèles 2014 à 2022. * Compatible avec les selles ClimaCommand Classic.



NOUVEAU



COFFRE À DÉGAGEMENT RAPIDE ET COUSSIN DE DOSSIER DE COFFRE

MODÈLES CHIEFTAIN ET ROADMASTER

ÉTAPE 5 – ACCESSOIRES DE COFFRE EN OPTION

LES PLUS VENDUS

TROUSSE DE SUPPORT D'APPUIE-BRAS DE COFFRE ET COUSSINS D'APPUIE-BRAS POUR PASSAGER EN CUIR VÉRITABLE

2880041-01	Noir	124,99 \$
2880041-05	Havane désert	144,99 \$
2884428-VBA	Vinyle noir**	135,99 \$
2880041-VBA	Vinyle noir Rogue	114,99 \$
2880032-156	Trousse de support d'appui-bras – chrome*	464,99 \$

Requiert un coffre à dégagement rapide (2884046-XXX) et une trousse de support d'appui-bras, chaque unité est vendue séparément. Convient aux années modèles 2014 à 2022. * Convient aux coffres à dégagement rapide seulement (2884046-XXX). ** Compatible avec les selles ClimaCommand Classic.



NOUVEAU

DOUBLURE POUR COFFRE SUPÉRIEURE

2889606	159,99 \$
---------	-----------

Requis pour l'installation de l'antenne montée sur le coffre (2889596), vendue séparément. Convient aux années modèles 2015 à 2022.



NOUVEAU

ANTENNE MONTÉE SUR LE COFFRE

2889596	Noir	329,99 \$
---------	------	-----------

Antenne d'une hauteur de 56 cm (22 po) qui se monte dans le coin droit du coffre pour une réception radio améliorée. Requiert une doublure pour coffre de supérieure (2889606), vendue séparément. Convient aux années modèles 2015 à 2022.



PORTE-BAGAGES DE COFFRE

2884452-156	Chrome	409,99 \$
2884452-266	Noir brillant	409,99 \$

Convient aux années modèles 2014 à 2022. De série sur la Roadmaster 2020 à 2022.



SYSTÈME DE RANGEMENT POUR COFFRE

2880298	Noir	69,99 \$
---------	------	----------

Requiert un coffre à dégagement rapide (2884046-XXX), vendu séparément. Convient aux années modèles 2014 à 2022.



2022

INTRODUCTION
2 à 11

FTR
12 à 27

SCOUT
28 à 51

INDIAN CHIEF
52 à 67

INDIAN SPRINGFIELD
68 à 91

CHIEFTAIN ET
ROADMASTER
92 à 121

INDIAN
CHALLENGER
122 à 135

POWERBAND AUDIO
136 à 139

ACCESSOIRES DE
COULEUR ASSORTIE
140 à 143

GARAGE
144 à 151

eFTR
154 à 155



SELLE CLIMACOMMAND CLASSIC

2884559-VBA Vinyle noir* 1 629,99 \$
2884419-VBA Vinyle noir** 1 299,99 \$

* Convient aux années modèles 2014 à 2022. Compatible avec RIDE COMMAND sur les modèles 2020 à 2022.
** Convient aux modèles 2014 à 2019 et aux modèles 2020 à 2022 sans système RIDE COMMAND. Un faisceau de fils peut être requis, consultez la page 139.



SELLE CLIMACOMMAND ROGUE

2884558-VBA Vinyle noir 1 629,99 \$

Convient aux années modèles 2014 à 2022. Compatible avec RIDE COMMAND sur les modèles 2020 à 2022. Un faisceau de fils peut être requis, consultez la page 139. Recommandé pour les modèles sans couvercles de sacoche classique.



SELLE ROGUE

2883663-VBA Vinyle noir 589,99 \$

Coussinage de forme spéciale. Intègre les selles en un seul siège raffiné. Convient aux années modèles 2014 à 2022. De série sur la Chieftain 2019.



SELLE ROGUE À PORTÉE PROLONGÉE

2883664-VBA Vinyle noir 589,99 \$

Positionne le conducteur plus haut et de 5,1 cm (2 po) plus éloigné que la selle de série. Ergonomie personnalisée pour les conducteurs plus grands. Coussinage de forme spéciale. Intègre les selles en un seul siège raffiné. Non compatible avec les coussins de dossier conducteur. Convient aux années modèles 2014 à 2022.



SELLE CHAUFFANTE À PORTÉE RAPPROCHÉE EN CUIR VÉRITABLE

2879578-02 Noir 824,99 \$

Les modèles Chieftain requièrent le faisceau de fils de selle chauffante (2415036), vendu séparément. Convient aux années modèles 2014 à 2022.



SELLE CHAUFFANTE EN CUIR VÉRITABLE

2880733-02 Noir 824,99 \$

Les modèles Chieftain requièrent le faisceau de fils de selle chauffante (2415036), vendu séparément. Convient aux années modèles 2014 à 2022.



SELLE CHAUFFANTE DE TOURISME EN CUIR VÉRITABLE

2882563-02 Noir 1 184,99 \$

Les modèles Chieftain requièrent le faisceau de fils de selle chauffante (2415036), vendu séparément. Compatible avec le dossier surélevé à dégagement rapide pour passager. Convient aux années modèles 2014 à 2022. De série sur la Roadmaster.



SELLE CHAUFFANTE À PORTÉE PROLONGÉE EN CUIR VÉRITABLE

2882423-02 Noir, clouté 1 184,99 \$
2882423-06 Havane désert, clouté 1 389,99 \$

Les modèles Chieftain requièrent le faisceau de fils de selle chauffante (2415036), vendu séparément. Ne fonctionne pas avec le coussin de dossier conducteur en cuir véritable. Convient aux années modèles 2014 à 2022.



LES PLUS VENDUS SELLE PASSAGER

2880734-02 Chauffant, noir clouté* 494,99 \$
2880666 Vinyle, noir clouté** 409,99 \$
2882767-01 Noir* 409,99 \$

* Cuir véritable. ** Vinyle noir toutes saisons d'apparence cuir. Recommandé avec un repose-pieds du passager (2880667-626), vendu séparément. L'option chauffante requiert une selle chauffante à portée rapprochée en cuir véritable (2879578-02, -06) ou une selle chauffante en cuir véritable (2880733-02, -06), chaque unité est vendue séparément. Convient aux modèles Chieftain 2014 à 2022.



LES PLUS VENDUS PORTE-BAGAGES DE DOSSIER SURÉLEVÉ

2880955-156 Chrome 349,99 \$
2880955-266 Noir brillant 349,99 \$

Requiert le dossier surélevé à dégagement rapide pour passager, vendu séparément. Convient aux modèles Chieftain 2014 à 2022.



LES PLUS VENDUS COUSSIN DE DOSSIER PASSAGER

2879666-01 Noir* 379,99 \$
2879666-02 Noir, clouté* 279,99 \$
2879666-06 Havane désert, clouté* 349,99 \$
2879666-VBA Vinyle noir Rogue** 339,99 \$

* Cuir véritable. ** Vinyle noir toutes saisons d'apparence cuir. Requiert le dossier surélevé à dégagement rapide pour passager, vendu séparément. Convient aux modèles Chieftain 2014 à 2022.



COUSSIN PASSAGER À PROFIL BAS

2884620-VBA Vinyle noir* 194,99 \$
2884727-VBA Vinyle noir** 194,99 \$

Ne convient qu'au dossier surélevé à profil bas et à dégagement rapide pour passager (2884619-156, -266), vendu séparément. Convient aux années modèles 2014 à 2022.

* Compatible avec les selles Rogue suivantes : 2883663-VBA (de série sur la Chieftain, la Chieftain Dark Horse, et la Chieftain Limited 2019 à 2022) et 2883664-VBA.

** Compatible avec la selle Rogue suivante : 2884558-VBA.



LES PLUS VENDUS À DÉGAGEMENT RAPIDE

DOSSIER SURÉLEVÉ À DÉGAGEMENT RAPIDE UNIVERSEL POUR PASSAGER

2884186-156 30,5 cm (12 po) Chrome 618,49 \$
2884186-266 30,5 cm (12 po) Noir brillant 599,99 \$

Requiert un coussin de dossier passager (2883728-VBA), vendu séparément. Les capuchons pour dossier (2881788), vendus séparément, s'emboîtent parfaitement dans les tubes ouverts du dossier surélevé à dégagement rapide universel pour passager, pour une apparence personnalisée épurée et finie. Convient aux années modèles 2014 à 2022.



LES PLUS VENDUS COUSSIN DE DOSSIER CONDUCTEUR EN CUIR VÉRITABLE

2879542-01 Noir 504,99 \$
2879542-02 Noir, clouté 494,99 \$
2879542-06 Havane désert, clouté 534,99 \$
2879543 Support de dossier (non illustré) 209,99 \$

Ne fonctionne pas avec la selle à portée prolongée en cuir véritable. Convient aux années modèles 2014 à 2022.



À DÉGAGEMENT RAPIDE DOSSIER SURÉLEVÉ À PROFIL BAS ET À DÉGAGEMENT RAPIDE POUR PASSAGER

2884619-156 Chrome 389,99 \$
2884619-266 Noir brillant 389,99 \$

Uniquement compatible avec le coussin passager à profil bas (2884620-VBA, 2884727-VBA), vendu séparément. Convient aux années modèles 2014 à 2022.



À DÉGAGEMENT RAPIDE DOSSIER SURÉLEVÉ À DÉGAGEMENT RAPIDE POUR PASSAGER

2880833-266 Hauteur de 35,6 cm (14 po) Noir brillant 599,99 \$

Requiert un coussin de dossier passager (2879666-XX ou 2883728-VBA), chaque unité est vendue séparément. Convient aux années modèles 2014 à 2022. Pour convenir à la Roadmaster, le retrait du coffre à dégagement rapide et de la base de coffre est requis.



2022

INTRODUCTION
2 à 11

FTR
12 à 27

SCOUT
28 à 51

INDIAN CHIEF
52 à 67

INDIAN SPRINGFIELD
68 à 91

CHIEFTAIN ET ROADMASTER
92 à 121

INDIAN CHALLENGER
122 à 135

POWERBAND AUDIO
136 à 139

ACCESSOIRES DE COULEUR ASSORTIE
140 à 143

GARAGE
144 à 151

eFTR
154 à 155



PARE-BRISE DE 28,7 cm (11,3 po)



BARRE D'APPUI AVANT POUR AUTOROUTE

2884424-156	Chrome	554,99 \$
2884424-266	Noir brillant	554,99 \$

Convient aux années modèles 2014 à 2022. De série sur les modèles Chieftain.



28,7 cm (11,3 po)

PARE-BRISE DE 28,7 cm (11,3 po)

2881124-01	Transparent	224,99 \$
2881124-02	Teinté	234,99 \$

Hauteur de 28,7 cm (11,3 po). Convient aux années modèles 2014 à 2022.



34,8 cm (13,7 po)

LES PLUS VENDUS

PARE-BRISE ÉVASÉ DE 34,8 cm (13,7 po)

2880222-01	Transparent	279,99 \$
2880222-02	Teinté	309,99 \$

Hauteur de 34,8 cm (13,7 po). Convient aux années modèles 2014 à 2022.



35,3 cm (13,9 po)

PARE-BRISE LOW PRO DE 35,3 cm (13,9 po)

2881800-02	Teinté	259,99 \$
------------	--------	-----------

Hauteur de 35,3 cm (13,9 po). (10,2 cm [4 po] plus bas que le pare-brise Chieftain des années modèles 2014 et 2015 de série.) Convient aux années modèles 2014 à 2022.



53,3 cm (21 po)

PARE-BRISE DE TOURISME DE 53,3 cm (21 po)

2881799	Transparent	329,99 \$
---------	-------------	-----------

Hauteur de 53,3 cm (21 po). (10,2 cm [4 po] plus haut que le Roadmaster de série.) Convient aux années modèles 2014 à 2022.



BARRE D'APPUI AVANT POUR AUTOROUTE EN ACIER

2884063-156	Chrome	534,99 \$
2884063-266	Noir brillant	534,99 \$

Requise pour l'installation de carénages inférieurs rigides (2883984-XXX), vendus séparément. Convient aux années modèles 2014 à 2022. De série sur les modèles Roadmaster 2019 à 2022.



BARRE D'APPUI POUR AUTOROUTE MUSTACHE

2884425-156	Chrome	554,99 \$
2884425-266	Noir brillant	554,99 \$

Convient aux années modèles 2014 à 2022.

CHOISIR LE PARE-BRISE APPROPRIÉ

Le pare-brise évasé de 34,8 cm (13,7 po) donnera un élan de style à votre motocyclette, tandis que le pare-brise de 28,7 cm (11,3 po) donnera à votre moto Chieftain un profil plus bas. Pour les conducteurs à la recherche d'une protection contre le vent, un

pare-brise dont la partie supérieure se situe juste sous la hauteur des yeux les empêchera de regarder à travers les insectes écrasés et dirigera l'air par-dessus leur tête. Pour les motocyclistes de tourisme, nous recommandons le pare-brise de tourisme de 53,3 cm (21 po).

CARÉNAGES INFÉRIEURS RIGIDES

2883984-XXX 729,99 à 1 799,99 \$

Comprend le carénage intérieur inférieur. Consultez la section sur les accessoires de couleur assortie à la page 140 pour obtenir plus de détails et de choix de couleurs. Requiert la barre d'appui avant pour autoroute (2884063-XXX); vendue séparément. Convient aux années modèles 2014 à 2022.



TROUSSE DE VERROUILLAGE DE CARÉNAGES INFÉRIEURS RIGIDES

2881170 69,99 \$

Convient aux années modèles 2015 à 2022.



LES PLUS VENDUS

PARE-VENT DE BARRE D'APPUI AVANT POUR AUTOROUTE

2881125 Noir 209,99 \$

Requiert les barres d'appui avant pour autoroute ou les barres d'appui avant pour autoroute classique (de série sur certains modèles). Fabriqué en vinyle pour une meilleure résistance à l'usure et à la détérioration occasionnée par des roches, des insectes et la pluie. Convient aux modèles Chieftain 2014 à 2022.



LES PLUS VENDUS

BARRES D'APPUI ARRIÈRE POUR AUTOROUTE

2879582-156	Chrome	409,99 \$
2879582-266	Noir brillant	409,99 \$

Convient aux années modèles 2014 à 2022. Le chrome est fourni de série sur la Roadmaster.



PARE-CHOC POUR GARDE-BOUE AVANT

2879551-156	Chrome	279,99 \$
2880750-266	Noir brillant	279,99 \$

Non compatible avec un garde-boue avant ouvert. Convient aux années modèles 2014 à 2022.

PARE-VENT DE BARRE D'APPUI MUSTACHE

2880941-01 Noir 209,99 \$

Compatible avec la barre d'appui pour autoroute Mustache (de série sur certains modèles). Fabriqué en vinyle pour une meilleure résistance à l'usure et à la détérioration occasionnée par des roches, des insectes et la pluie. Convient aux modèles Chieftain 2014 à 2022.



TROUSSE DE BOULONS DE PARE-BRISE

2882230 39,99 \$

Pour un style noir. Convient aux années modèles 2014 à 2022.



PARE-CHOC POUR GARDE-BOUE ARRIÈRE

2879550-156	Chrome	209,99 \$
2880751-266	Noir brillant	209,99 \$

Convient aux années modèles 2014 à 2020 avec sacs classiques.



GRILLES PROTECTRICES DE SACOCHE Pinnacle

2880917-156	Chrome	554,99 \$
-------------	--------	-----------

Convient aux modèles Chieftain 2014 à 2018, Chieftain Classic 2019 à 2021 et Roadmaster 2015 à 2022.



2022

INTRODUCTION
2 à 11

FTR
12 à 27

SCOUT
28 à 51

INDIAN CHIEF
52 à 67

INDIAN SPRINGFIELD
68 à 91

CHIEFTAIN ET ROADMASTER
92 à 121

INDIAN CHALLENGER
122 à 135

POWERBAND AUDIO
136 à 139

ACCESSOIRES DE COULEUR ASSORTIE
140 à 143

GARAGE
144 à 151

eFTR
154 à 155



MARCHEPIEDS POUR CONDUCTEUR SELECT



GUIDON À PORTÉE RAPPROCHÉE

2882922-410 Chrome 309,99 \$

Installation par le concessionnaire recommandée. Convient aux années modèles 2018 à 2022.



GUIDON MI-HAUTEUR

2883450-266 Noir* 534,99 \$
2885138-410 Acier inoxydable poli** 459,99 \$
2885138-266 Noir** 459,99 \$

Installation par le concessionnaire recommandée. Convient aux années modèles 2018 à 2022.

* Comprend un câble d'embrayage à portée prolongée pour les modèles 2014 à 2020.
** Aucun câble compris.



TROUSSE D'INSTALLATION DU CÂBLE D'EMBRAYAGE

2885149 2021 et 2022 99,99 \$
2885148 2014 à 2020 99,99 \$

Convient aux années modèles 2014 à 2022.



LES PLUS VENDUS

POIGNÉES DE GUIDON CHAUFFANTES

2883268 Noir 409,99 \$

Comprend le faisceau de fils et l'interrupteur. Convient aux années modèles 2018 à 2022. De série sur la Roadmaster.



LES PLUS VENDUS

POIGNÉES DE GUIDON SELECT

2882828-156 Chrome 234,99 \$
2882828-468 Noir 234,99 \$

Convient aux années modèles 2018 à 2022.

MARCHEPIEDS POUR CONDUCTEUR SELECT

2883021-156 Chrome 669,99 \$
2883021-468 Noir 669,99 \$

Convient aux années modèles 2014 à 2022.



MARCHEPIEDS POUR PASSAGER SELECT

2882866-156 Chrome 534,99 \$
2882866-468 Noir 534,99 \$
2880288 Support 144,99 \$

Requiert les supports de marche-pieds pour passager réglables (2880288), vendus séparément. Convient aux années modèles 2014 à 2022. Support est de série sur la Roadmaster.



LES PLUS VENDUS

REPOSE-PIEDS DE LEVIER DE POINTE SELECT

2880728-156 Chrome 104,99 \$
2880728-468 Noir mat 104,99 \$

S'installe à la place du repose-pieds de sélecteur de vitesse de série pour ajouter un accessoire à l'allure superbe à votre motocyclette Indian Motorcycle. Convient aux années modèles 2014 à 2022.



REPOSE-PIEDS DE SÉLECTEUR DE VITESSE AU TALON SELECT

2880729-156 Chrome 69,99 \$
2880729-468 Noir mat 69,99 \$

Se fixe au sélecteur de talon Pinnacle (2880103-156,-266, 2884772-156,-266), requis, vendu séparément. Convient aux années modèles 2014 à 2022.



LES PLUS VENDUS

REPOSE-PIEDS POUR AUTOROUTE INFINITE

2879572-156 Chrome 409,99 \$
2879572-266 Noir brillant 409,99 \$

Compatibles avec les carénages inférieurs rigides. Convient aux années modèles 2014 à 2022.



LES PLUS VENDUS

REPOSE-PIEDS DU PASSAGER

2880667-626 Noir mat 279,99 \$

Convient aux années modèles 2014 à 2022. De série sur la Chieftain Limited, la Chieftain Classic et la Roadmaster Dark Horse.



LES PLUS VENDUS

TAPIS DE MARCHEPIEDS DE CONDUCTEUR À COIFFE AMÉRINDIENNE

2879606-01 Incrustations polies 279,99 \$

Utilisez les tapis de marche-pieds de conducteur à coiffe amérindienne de pair avec vos marche-pieds de série pour une touche supplémentaire de style. Convient aux années modèles 2014 à 2022.

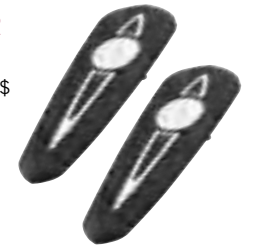

TAPIS DE MARCHEPIEDS POUR PASSAGER À COIFFE AMÉRINDIENNE

2884155 264,99 \$

Assortis aux tapis de marche-pieds de conducteur à coiffe amérindienne (2879606-01), vendus séparément. Ajoutent un tapis matelassé aux marche-pieds et isolent les vibrations de la route pour une conduite plus confortable. S'installent facilement sur les marche-pieds pour passager standard, requis; peuvent être vendus séparément. Convient aux années modèles 2014 à 2022.



LES PLUS VENDUS

MARCHEPIEDS POUR PASSAGER DE SÉRIE

2880293 Chrome 264,99 \$
2880288 Support 144,99 \$

Convient aux années modèles 2014 à 2022. De série sur la Roadmaster.



REPOSE-PIEDS SELECT À LOGO TEXTE

2880106-266 Noir brillant 209,99 \$

Peut être installé sur le support de repose-pieds du passager ou le support de barres d'appui pour autoroute (consultez la page 113 pour les barres d'appui pour autoroute. Barres d'appui pour autoroute et repose-pieds du passager, 2879993-156 ou 2880667-626 vendus séparément). La Chieftain Dark Horse requiert les supports de repose-pieds du passager Pinnacle (2879993-156) ou les repose-pieds du passager (2880667-626), chaque unité est vendue séparément. Convient aux années modèles 2014 à 2022.



LES PLUS VENDUS

SÉLECTEUR DE TALON PINNACLE

2880103-156 Chrome* 209,99 \$
2880103-463 Noir* 209,99 \$
2884772-156 Chrome** 209,99 \$
2884772-266 Noir** 209,99 \$

Ce repose-pieds de sélecteur de vitesse au talon vous donne le confort et la commodité d'un passage de vitesse talon-pointe. * Convient aux années modèles 2014 à 2020. ** Convient aux années modèles 2021 et 2022.



APPUI DE POINTE DE PIED

2881848-156 Chrome 234,99 \$

Compatibles avec les carénages inférieurs rigides. Requiert une barre d'appui avant pour autoroute, consultez la page 113. Convient aux années modèles 2014 à 2022.



2022

INTRODUCTION
2 à 11

FTR
12 à 27

SCOUT
28 à 51

INDIAN CHIEF
52 à 67

INDIAN SPRINGFIELD
68 à 91

CHIEFTAIN ET ROADMASTER
92 à 121

INDIAN CHALLENGER
122 à 135

POWERBAND AUDIO
136 à 139

ACCESSOIRES DE COULEUR ASSORTIE
140 à 143

GARAGE
144 à 151

eFTR
154 à 155

ÉCLAIRAGE ET SYSTÈME ÉLECTRIQUE

PHARE À DÉL ADAPTATIF PATHFINDER

SURVEILLE L'ANGLE D'INCLINAISON EN TEMPS RÉEL POUR FOURNIR UN ÉCLAIRAGE OPTIMISÉ

15 FEUX INDIVIDUELS S'ACTIVENT AU BESOIN

ÉCLAIRAGE OPTIMISÉ À LA FOIS POUR LES FEUX DE ROUTE ET DE CROISEMENT

RÉDUIT LES REFLETS DE LA ROUTE ET DIRIGE L'ÉCLAIRAGE OÙ VOUS EN AVEZ BESOIN



PHARE À DÉL ADAPTATIF PATHFINDER, PHARES AUXILIAIRES DE COURTE PORTÉE À DÉL PATHFINDER S



ÉCLAIRAGE AUXILIAIRE DE SACOCHE À DÉL PATHFINDER

FEU DE CROISEMENT



628 LUMENS



793 LUMENS



0°

ANGLE D'INCLINAISON DE LA MOTO

32°

FEU DE ROUTE



1 213 LUMENS



1 316 LUMENS



0°

ANGLE D'INCLINAISON DE LA MOTO

32°

PHARE À DÉL ADAPTATIF PATHFINDER

2889459-156	Chrome	799,99 \$
2889459-266	Noir	799,99 \$
2889636	Fil volant*	49,99 \$

Surveille l'angle d'inclinaison de la moto en temps réel pour fournir un éclairage optimisé. 15 feux individuels s'activent au besoin. Éclairage optimisé à la fois pour les feux de route et de croisement. Réduit les reflets de la route et dirige l'éclairage où vous en avez besoin. Convient aux années modèles 2016 à 2022. * Les modèles 2016 à 2019 requièrent le fil volant (2889636), vendu séparément.



PHARES AUXILIAIRES DE COURTE PORTÉE À DÉL PATHFINDER S

2884708-156	Chrome	259,99 \$
2884708-266	Noir brillant	259,99 \$

Convient aux modèles Chieftain, Chieftain Dark Horse, Chieftain Limited, Chieftain Elite, Roadmaster Dark Horse et Roadmaster Limited 2019 à 2022.



SUPPORT DE PHARES AUXILIAIRES DE COURTE PORTÉE À DÉL PATHFINDER S

2884711-156	Chrome	249,99 \$
2884711-266	Noir brillant	249,99 \$

Requis pour l'ajout des phares auxiliaires de courte portée à DÉL Pathfinder S aux modèles Chieftain, Chieftain Dark Horse, Chieftain Limited, Roadmaster Dark Horse et Roadmaster Limited 2019 à 2022. Phares à DÉL vendus séparément.



PHARES AUXILIAIRES DE COURTE PORTÉE À DÉL PATHFINDER

2880621	409,99 \$
---------	-----------

S'installe directement dans le boîtier de feux de série pour un éclairage puissant et plus clair. Convient aux modèles Chieftain et Chieftain Elite 2014 à 2022.



PHARE À DÉL PATHFINDER

2884422	554,99 \$
---------	-----------

Une visibilité améliorée par des phares à DÉL puissants et clairs. Portant le logo texte « I » d'Indian Motorcycle. L'installation doit être confiée à un concessionnaire. Convient aux années modèles 2020 à 2022.



MISE À NIVEAU DU SYSTÈME DE NAVIGATION RIDE COMMAND ET DU MODEM CELLULAIRE

2884420	719,99 \$
---------	-----------

Cette amélioration (pour les motocyclettes dotées du système RIDE COMMAND sans navigation) comprend le système de navigation à directions détaillées, des outils de planification de la randonnée évolués et le trafic en direct et les mises à jour de la météo par radars au moyen de la connectivité cellulaire. Les conducteurs peuvent brancher leur iPhone® et un casque d'écoute Bluetooth® (non compris) pour utiliser Apple CarPlay®. Des frais d'abonnement pour certains services peuvent s'appliquer. Convient aux modèles Chieftain 2020 à 2022. De série sur la Chieftain Limited, la Chieftain Dark Horse, la Chieftain Classic et la Chieftain Elite 2020 à 2022.

LES PLUS VENDUS

OUVRE-PORTE DE GARAGE

2882132	224,99 \$
---------	-----------

Convient aux années modèles 2017 à 2022.



NOUVEAU

ÉCLAIRAGE AUXILIAIRE DE SACOCHE À DÉL PATHFINDER

2889224	249,99 \$
---------	-----------

Ensemble de deux. Ajoute un éclairage supplémentaire et un style personnalisé. Les feux s'installent sur la face arrière de chaque sacoche. Connexion prête à l'emploi. Non compatibles avec les sacoche classiques. Convient aux modèles Chieftain, Chieftain Dark Horse, Chieftain Limited, Roadmaster Dark Horse et Roadmaster Limited 2019 à 2022.



SYSTÈME DE NAVIGATION RIDE COMMAND

2883040	669,99 \$
---------	-----------

Ajoute la fonctionnalité de navigation à RIDE COMMAND pour la Chieftain 2018 et 2019. Utilisez RIDE COMMAND pour visualiser des cartes, planifier des trajets, vérifier un lieu, obtenir des directions et localiser les services les plus proches. Convient aux modèles Chieftain 2018 et 2019. De série sur la Chieftain Dark Horse, la Chieftain Limited et la Chieftain Classic 2018 et 2019.

SUPPORT À ARTICULATION SPHÉRIQUE RAM®

2880920	144,99 \$
---------	-----------

S'installe sur le levier d'embrayage. Pour les accessoires à articulation sphérique RAM®, visitez le site Web de RAM®. Convient aux années modèles 2014 à 2022.



MODÈLES CHIEFTAIN ET ROADMASTER

ROUES ET SUSPENSION

ROUE AVANT DE 19 po À 10 RAYONS

2883235-440	Contrastant	769,99 \$
-------------	-------------	-----------

Recommandé avec un garde-boue avant ouvert (2882761-XXX), et un pneu avant 130/60B/19 (5415817), chaque unité est vendue séparément. Convient aux années modèles 2018 à 2022. De série sur la Chieftain, la Chieftain Limited, la Chieftain Dark Horse, et la Chieftain Elite 2018 et 2019.



TROUSSE D'ABAISSEMENT D'AMORTISSEUR ARRIÈRE DE FOX®

2884423	2020 à 2022	619,99 \$
---------	-------------	-----------

Permet de recréer les lignes au profil bas de style d'une moto de fabrication personnalisée. Abaisse la motocyclette de 2,54 cm (1 po) tout en maintenant la performance remarquable de la suspension arrière. Abaisse la selle dans une position de conduite confortable qui inspire la confiance. L'amortissement monotube à l'aération réglable et le ressort hélicoïdal en acier assurent la fiabilité de l'amortissement et du rebond. Convient aux Chieftain Classic et Roadmaster 2020 à 2022. De série sur la Chieftain, la Chieftain Limited, la Chieftain Dark Horse, la Chieftain Elite et la Roadmaster Dark Horse 2020 à 2022.



2022

INTRODUCTION
2 à 11

FTR
12 à 27

SCOUT
28 à 51

INDIAN CHIEF
52 à 67

INDIAN SPRINGFIELD
68 à 91

CHIEFTAIN ET ROADMASTER
92 à 121

INDIAN CHALLENGER
122 à 135

POWERBAND AUDIO
136 à 139

ACCESSOIRES DE COULEUR ASSORTIE
140 à 143

GARAGE
144 à 151

eFTR
154 à 155

PIÈCES DE STYLE ARTISANAL

EMBLÈME DE LA COIFFE AMÉRINDIENNE POUR GARDE-BOUE

2883668-156	Chrome	144,99 \$
2883668-266	Noir	144,99 \$

Évoque le style Indian Motorcycle classique et ajoute une touche personnalisée à la moto. Emblème durable en métal coulé, conçu spécialement pour un garde-boue avant ouvert. Les dimensions sont parfaites pour ce garde-boue et l'emblème s'installe de manière sécuritaire. Peut aussi être installé sur un coffre à outils ou servir de décoration murale. Convient aux années modèles 2014 à 2022.



CADRE POUR PLAQUE D'IMMATRICULATION AVEC LOGO TEXTE INDIAN

2882863-156	Chrome	124,99 \$
-------------	--------	-----------

Vérifiez la législation locale, car le cadre pourrait recouvrir l'information de la plaque d'immatriculation. Convient aux années modèles 2014 à 2022.



FIN DE SÉRIE

ORNEMENTS D'EXTRÉMITÉ DE GARDE-BOUE PINNACLE

2879646-156	Chrome	199,99 \$
-------------	--------	-----------

Convient aux années modèles 2014 à 2022 avec garde-boue avant à jupe longue. De série sur la Roadmaster.

* Seulement disponible jusqu'à épuisement des stocks.



GARNITURE DE SACOCHE

2881769	Noir	99,99 \$
---------	------	----------

Convient aux années modèles 2014 à 2022 avec un garde-boue avant à jupe longue.



LES PLUS VENDUS

RÉTROVISEURS PINNACLE

2880132-156	Chrome	264,99 \$
-------------	--------	-----------

Ces rétroviseurs comportent une conception conique latérale et dynamique et la signature Indian Motorcycle sur les côtés. Les bras forgés de soutien ajoutent de la force et du style. Ces rétroviseurs remplacent les rétroviseurs de série et offrent une visibilité exceptionnelle. Comprend les rétroviseurs de gauche et de droite. Convient aux années modèles 2014 à 2022.



LES PLUS VENDUS

BÉQUILLE À PORTÉE RAPPROCHÉE

2881771-156	Chrome	259,99 \$
2881771-463	Noir	259,99 \$

Permet aux conducteurs de plus petite taille assis sur la motocyclette d'atteindre la béquille. Convient aux années modèles 2014 à 2022.



FIN DE SÉRIE

BRAS D'EMBRAYAGE

2879992-156	Chrome	69,99 \$
-------------	--------	----------

Remplace le bras d'embrayage de série. Aucune quincaillerie supplémentaire requise. Convient aux années modèles 2014 à 2022.

* Seulement disponible jusqu'à épuisement des stocks.



CADRE POUR PLAQUE D'IMMATRICULATION À COIFFE AMÉRINDIENNE

2882864-156	Chrome	124,99 \$
-------------	--------	-----------

Vérifiez la législation locale, car le cadre pourrait recouvrir l'information de la plaque d'immatriculation. Convient aux années modèles 2014 à 2022.



FIN DE SÉRIE

POIGNÉE DE SELLE SOLO PINNACLE

2879604-156	Chrome	349,99 \$
2880752-266	Noir brillant	349,99 \$

Non compatible avec les selles de tourisme ni les selles Rogue. Convient aux années modèles 2014 à 2022.

* Seulement disponible jusqu'à épuisement des stocks.



LES PLUS VENDUS

COUVRE-BOULON DE SELLE PINNACLE

2880141-156	Chrome	69,99 \$
-------------	--------	----------

Ce support en chrome couvre le boulon de montage de la selle arrière et est muni d'une vis à tête moletée chromée qui met en évidence le logo Indian Motorcycle. Convient aux années modèles 2014 à 2022.



RÉTROVISEURS NOIRS

2881013-463	Noir	169,99 \$
-------------	------	-----------

Ces rétroviseurs noirs viennent rehausser nettement votre motocyclette en complétant le style noirci. Ces rétroviseurs remplacent les rétroviseurs de série et offrent une visibilité exceptionnelle. Convient aux années modèles 2014 à 2022.



CAPUCHONS POUR DOSSIER

2881788	29,99 \$
---------	----------

Convient aux tubes ouverts du dossier surélevé à dégagement rapide pour passager, requis, vendus séparément, pour une apparence personnalisée épurée et finie. Convient aux modèles Chieftain 2014 à 2022.



TROUSSE DE BOULONS D'ENJOLIVEUR DE PHARE

2882229	Noir	29,99 \$
---------	------	----------

Recommandé avec un enjoliveur (2881770-XXX), vendu séparément. Convient aux années modèles 2014 à 2022.



ENJOLIVEUR DE PHARE

2884000-156	Chrome	139,99 \$
-------------	--------	-----------

De série sur la Chieftain Limited, la Chieftain Dark Horse, et la Roadmaster Dark Horse 2019 à 2022.



ENJOLIVEUR DE PHARE CLASSIQUE

2881770-XXX	134,99 à 209,99 \$
-------------	--------------------

Consultez la section sur les accessoires de couleur assortie à la page 140 pour obtenir plus de détails. Convient à la Chieftain 2014 à 2018, la Chieftain Classic 2019 et 2020 et la Roadmaster 2014 à 2022.



GARDE-BOUE AVANT OUVERT

2882761-XXX	409,99 à 814,99 \$
-------------	--------------------

Recommandé avec une roue avant de 19 po à 10 rayons (2883235-266, -440) ou une roue avant usinée avec précision (2884426-266W), chaque unité est vendue séparément. Consultez la section sur les accessoires de couleur assortie à la page 140 pour obtenir plus de détails. Convient aux années modèles 2014 à 2022.



INDICATEUR DE VITESSE À CADRAN NOIR ET TACHYMÈTRE

2883443	Noir	409,99 \$
---------	------	-----------

L'installation doit être confiée à un concessionnaire. Convient aux années modèles 2017 à 2022. Les modèles 2019 à 2022 requièrent un logiciel mis à jour.



NOUVEAU

CAPUCHON À CARBURANT VERROUILLABLE

2884600-156	Chrome	109,99 \$
2884600-266	Noir	109,99 \$

Comprend un capuchon à carburant verrouillable, deux clés et des directives d'installation. Convient aux années modèles 2015 à 2022.



TROUSSE DE COUVERCLES DE MOTEUR DE TOURISME

A.	2883321-09	Gris acier	269,99 \$
B.	2883321-10	Crème ivoire	269,99 \$
C.	2883321-11	Blanc perle brillant	269,99 \$
D.	2883321-12	Argent étoile	269,99 \$
E.	2883321-13	Noir tonnerre perle	269,99 \$



Dans le sens horaire à partir du coin supérieur gauche, cette trousse comprend : couvercle de la boîte à vent, empiècement pour console, carter de chaîne primaire, cache-klaxon et carter de distribution. Ces composants s'installent à la place des couvercles de série et donnent à la moto une personnalisation colorée et assortie. Convient aux années modèles 2014 à 2022.

FIN DE SÉRIE

CARTER DE CHÂÎNE PRIMAIRE PINNACLE

2879563-156	Chrome	69,99 \$
-------------	--------	----------

Convient aux années modèles 2014 à 2022. * Seulement disponible jusqu'à épuisement des stocks.



FIN DE SÉRIE

CARTER DE DISTRIBUTION PINNACLE

2879564-156	Chrome	69,99 \$
-------------	--------	----------

Convient aux années modèles 2014 à 2022. * Seulement disponible jusqu'à épuisement des stocks.



2022

INTRODUCTION

2 à 11

FTR

12 à 27

SCOUT

28 à 51

INDIAN CHIEF

52 à 67

INDIAN SPRINGFIELD

68 à 91

CHIEFTAIN ET ROADMASTER

92 à 121

INDIAN CHALLENGER

122 à 135

POWERBAND AUDIO

136 à 139

ACCESSOIRES DE COULEUR ASSORTIE

140 à 143

GARAGE

144 à 151

eFTR

154 à 155

PIÈCES DE STYLE ARTISANAL

GAINES COMPLÈTES DE BARRE D'APPUI POUR AUTOROUTE MUSTACHE EN CUIR VÉRITABLE

2880942-01	Noir	279,99 \$
2880942-05	Havane désert	299,99 \$

Requiert la barre d'appui pour autoroute Mustache (2884425-156, -266), vendue séparément. Convient aux années modèles 2014 à 2022.



GAINES PARTIELLES DE BARRE D'APPUI POUR AUTOROUTE MUSTACHE EN CUIR VÉRITABLE

2880943-01	Noir	209,99 \$
2880943-05	Havane désert	224,99 \$

Requiert la barre d'appui pour autoroute Mustache (2880287-266), vendue séparément. Convient aux années modèles 2014 à 2022.



FIN DE SÉRIE

BAVETTE GARDE-BOUE ARRIÈRE EN CUIR VÉRITABLE

2880009-05	Havane désert (illustré)	124,99 \$
2879584-05	Havane désert avec franges	124,99 \$

Convient aux années modèles 2014 à 2022 avec sacoches classiques. * Seulement disponible jusqu'à épuisement des stocks.



GAINES DE POIGNÉE EN CUIR VÉRITABLE

2879999-01	Noir (illustré)	79,99 \$
2879999-05	Havane désert	99,99 \$

Convient aux années modèles 2014 à 2022.



GARNITURE DE MARCHEPIEDS EN CUIR VÉRITABLE

2880007-01	Noir (illustré)	269,99 \$
2880007-05	Havane désert	279,99 \$
2880007-06	Havane désert, clouté (illustré)	289,99 \$

Convient aux années modèles 2014 à 2022.



2022

INTRODUCTION

2 à 11

FTR

12 à 27

SCOUT

28 à 51

INDIAN CHIEF

52 à 67

INDIAN SPRINGFIELD

68 à 91

CHIEFTAIN ET ROADMASTER

92 à 121

INDIAN CHALLENGER

122 à 135

POWERBAND AUDIO

136 à 139

ACCESSOIRES DE COULEUR ASSORTIE

140 à 143

GARAGE

144 à 151

eFTR

154 à 155

PORTE-BAGAGES DE DOSSIER SURÉLEVÉ, COUSSIN DE DOSSIER PASSAGER ET DOSSIER SURÉLEVÉ À DÉGAGEMENT RAPIDE POUR PASSAGER

TOUS LES DÉTAILS SUR LES ACCESSOIRES SONT ACCESSIBLES SUR LE SITE [INDIANMOTORCYCLE.COM/ACCESSORIES](https://www.IndianMotorcycle.com/Accessories).



ACCESSOIRES MONTÉS

1. Ensemble de silencieux coulissant oval Stage 1, p. 126
2. Selle mince Rogue, p. 130
3. PowerBand Audio - Amélioration audio du carénage avant, p. 136
4. Éclairage auxiliaire de sacoche à DÉL Pathfinder, p. 134
5. Admission d'air PowerPlus Stage 1, p. 126



ACCESSOIRES MONTRÉS

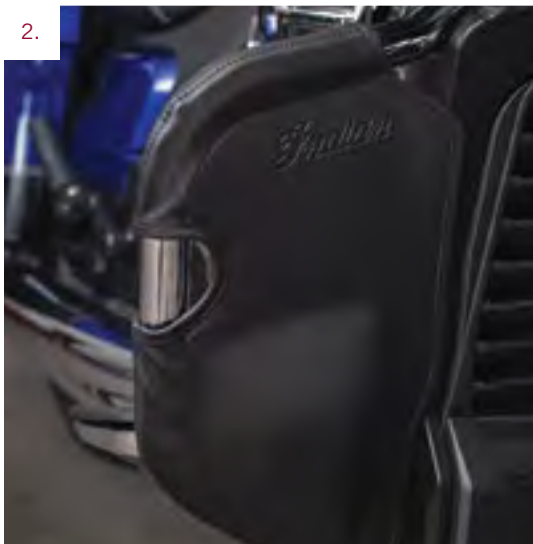

1. PowerBand Audio – haut-parleurs de sacoche, p. 136
2. Pare-vent inférieurs, p. 131
3. Pare-brise de 48,3 cm (19 po), p. 131
Guidon bas, p. 132
PowerBand Audio – haut-parleurs de carénage, p. 136
4. Selle chauffante Rogue supérieure, p. 130
5. Cames Performance Stage 2 PowerPlus, p. 126
6. Ensemble de silencieux coulissant oval Stage 1, p. 126



RENDÉMENT DU MOTEUR

LES PLUS VENDUS

ENSEMBLE DE SILENCIEUX COULISSANT OVAL STAGE 1



2884187-156  Chrome 1 299,99 \$
2884187-266  Noir 1 299,99 \$

 Consultez l'avis de non-responsabilité au bas de la page de droite. Convient aux années modèles 2020 à 2022.



LES PLUS VENDUS

ENSEMBLE D'ÉCHAPPEMENT COULISSANT STAGE 1 THUNDERSTROKE



2879769-156  Chrome 949,99 \$
2879769-266  Noir mat 949,99 \$

 Consultez l'avis de non-responsabilité au bas de la page de droite. Requiert les embouts d'échappement, vendus séparément. Convient aux années modèles 2020 à 2022.



LES PLUS VENDUS

ADMISSION D'AIR POWERPLUS STAGE 1



2884461-266  Noir (50 états) 519,99 \$
2883737-266  Noir (49 états) 519,99 \$

  Consultez l'avis de non-responsabilité au bas de la page de droite. Convient aux modèles 2020 à 2022.



NOUVEAU

CAMES PERFORMANCE STAGE 2 POWERPLUS

2884573  2021 et 2022 (50 états) 949,99 \$
2885178  2020 à 2022 949,99 \$

Requiert un ensemble de silencieux ou un ensemble d'échappement Stage 1 Indian Motorcycle et une admission d'air PowerPlus Stage 1, chaque unité est vendue séparément. Augmente la puissance de 10 % par rapport au moteur à configuration de série.  Consultez l'avis de non-responsabilité au bas de la page de droite. Convient aux années modèles 2020 à 2022.



EMBOUTS D'ÉCHAPPEMENT DROITS

2880671-156 Chrome 349,99 \$
2880671-266 Noir mat 349,99 \$

Embouts droits en billette d'aluminium usinée dont le diamètre interne plus large permet la sonorité la plus profonde. Requiert un échappement Stage 1 (2879769-156, -266), vendu séparément. Convient aux années modèles 2020 à 2022.



LES PLUS VENDUS

EMBOUTS D'ÉCHAPPEMENT SIX SHOOTER

2879530-156 Chrome 409,99 \$
2879530-266 Noir mat 409,99 \$



Faites votre choix entre quatre positions de trous pour vis de montage afin d'installer les embouts d'échappement là où ils conviennent à votre style. Requiert un échappement Stage 1 (2879769-156, -266), vendu séparément. Convient aux années modèles 2020 à 2022.



EMBOUTS D'ÉCHAPPEMENT RAINURÉS

2880799-156 Chrome 409,99 \$
2880799-266 Noir mat 409,99 \$

Les plus visibles sur la route. Fabriqués en billette d'aluminium. Requiert un échappement Stage 1 (2879769-156, -266), vendu séparément. Convient aux années modèles 2020 à 2022.

 Cet ensemble respecte les normes d'émission de l'EPA et du CARB. L'utilisation sur une route non destinée à la compétition sur des motocyclettes assujetties aux limites de bruit de l'USEPA peut violer les limites de bruit fédérales. Pour de plus amples renseignements, veuillez consulter l'intérieur de la couverture arrière.
 Cet ensemble satisfait aux limites d'émission de l'EPA. Vente ou utilisation illégales sur des véhicules soumis au contrôle de la pollution hors compétition en Californie. Le fait de modifier les pièces liées aux émissions peut entraîner des sanctions réglementaires sévères. L'utilisation sur une route non destinée à la compétition peut constituer une violation des limites de bruit fédérales.

Les pièces de performance sont conformes à la réglementation relative aux émissions des 50 états. L'utilisation sur une route non destinée à la compétition sur des motocyclettes assujetties aux limites de bruit de l'USEPA peut violer les limites de bruit fédérales. Indian Motorcycle reconnaît l'importance des lois environnementales régissant les émissions d'échappement et de bruit et s'engage à développer des pièces de performance qui permettent aux enthousiastes du motocyclisme de modifier leur véhicule de manière sécuritaire et responsable. Émissions/sécurité : Les lois fédérales et de plusieurs états interdisent le retrait, la modification ou l'arrêt du fonctionnement de toutes les pièces installées sur les véhicules par Indian Motorcycle et qui affectent les émissions ou la sécurité des véhicules fabriqués pour circuler sur les voies publiques ou les grandes routes. Tout manquement pourrait entraîner des amendes. Pour les marchés internationaux, communiquez avec vos autorités locales pour en savoir plus. Bruit : Certaines pièces de performance Indian Motorcycle sont sous réserve de restrictions d'usage liées au bruit. L'avertissement relatif à ces pièces comprend l'énoncé « L'utilisation sur une route de ce produit peut constituer une violation des lois fédérales. » Ces produits sont conçus pour être utilisés sur des motocyclettes sur des circuits fermés seulement et ne sont pas conformes aux normes des émissions de bruit américaines de l'EPA. L'usage sur des motocyclettes soumises à la réglementation contre le bruit de l'EPA constitue une altération frauduleuse et une violation de la loi fédérale, à moins qu'il soit démontré qu'un tel usage sur la motocyclette ne cause pas un dépassement des normes fédérales applicables.

Conforme à la norme SAE® J2825. N'annule pas la garantie du fabricant. Cet ensemble complet et pratique comprend le code d'étalonnage requis pour faire passer le logiciel du module de commande moteur (ECM) de la version de série à la version Stage 1. Ainsi, votre concessionnaire peut procéder à l'installation de cet ensemble. Aucun achat de logiciel additionnel n'est requis. Chaque ensemble est muni d'un triangle d'avertissement pour indiquer les restrictions pouvant s'appliquer.



2022

INTRODUCTION

2 à 11

FTR

12 à 27

SCOUT

28 à 51

INDIAN CHIEF

52 à 67

INDIAN SPRINGFIELD

68 à 91

CHIEFTAIN ET

ROADMASTER

92 à 121

INDIAN

CHALLENGER

122 à 135

POWERBAND AUDIO

136 à 139

ACCESSOIRES DE

COULEUR ASSORTIE

140 à 143

GARAGE

144 à 151

eFTR

154 à 155

ADMISSION D'AIR POWERPLUS STAGE 1

RANGEMENT ET PORTE-BAGAGES

NOUVEAU

SAC DE TOURISME SPIRIT LAKE

2889144-VBA Noir 479,99 \$

Sac en vinyle résistant à l'eau avec six poches de rangement. Loge suffisamment d'équipement pour un ou deux passagers lors de voyages de longue durée. Comprend un couvercle imperméable de marque. Recommandé pour le coussin de dossier conducteur Spirit Lake (2889299-VBA), vendu séparément. Convient aux années modèles 2021 et 2022.



NOUVEAU

SAC DE JOUR SPIRIT LAKE

2889406-VBA Noir 279,99 \$

Sac en vinyle résistant à l'eau avec six poches de rangement. Peut être utilisé sur une motocyclette ou comme un sac à dos ou un bagage à main. Comprend un couvercle imperméable de marque. Recommandé pour le coussin de dossier conducteur Spirit Lake (2889299-VBA), vendu séparément. Convient aux années modèles 2021 et 2022.



NOUVEAU

RANGEMENT DE CARÉNAGE INFÉRIEUR

2889337 Noir 279,99 \$

Ensemble de deux. Rangement pour carénages inférieurs rigides (2889475), requis, vendus séparément. Convient aux années modèles 2021 et 2022.



LES PLUS VENDUS

SACS DE VOYAGE POUR SACOCHE DE LUXE

2885131 Noir 259,99 \$

Ensemble de deux. Convient aux années modèles 2020 à 2022.



NOUVEAU

COUSSIN DE DOSSIER CONDUCTEUR SPIRIT LAKE

2889299-VBA Vinyle noir 139,99 \$

Vinyle résistant aux intempéries. Se fixe au sac de tourisme Spirit Lake (2889144-VBA) ou au sac de jour Spirit Lake (2889406-VBA), chaque unité est vendue séparément pour créer un dossier conducteur confortable. Convient aux années modèles 2021 et 2022.



NOUVEAU

SAC À PORTE-BAGAGES SPIRIT LAKE

2889145-VBA Noir 269,99 \$

Sac en vinyle résistant à l'eau. Convient au porte-bagages de dossier surélevé (2880955-156, -266) ou au porte-bagages de coffre (2884452-156, -266), chaque unité est vendue séparément. Se fixe à la selle passager ou sur le dessus du sac de tourisme Spirit Lake (2889144-VBA), vendus séparément. Comprend un couvercle imperméable de marque. Convient aux années modèles 2021 et 2022.



SAC DE VOYAGE POUR COFFRE DE LUXE

2885132 Noir 199,99 \$

Convient aux années modèles 2020 à 2022.



ROULEAU À OUTILS EN CUIR VÉRITABLE

2880944-01 Noir 79,99 \$
2880944-05 Havane désert 99,99 \$

Assemblez votre propre gamme d'outils afin d'être prêt et rangez-les dans les poches – un ajustement parfait pour un rangement pratique. Convient aux années modèles 2020 à 2022.



BÂTISSEZ VOTRE COFFRE ACCESSOIRE

ÉTAPE 1 – REQUISE

À DÉGAGEMENT RAPIDE

BASE DE COFFRE À DÉGAGEMENT RAPIDE

2884048-156 Chrome 669,99 \$
2884048-266 Noir 729,99 \$

Équipée de la technologie à déchargement rapide pour permettre aux conducteurs de retirer rapidement leur coffre sans outils. Requis pour le coffre à déchargement rapide (2884046-XXX). Se fixe directement au coffre pour permettre l'installation du coffre sur la motocyclette. Fabriqué en acier avec fini chromé ou noir. Convient aux années modèles 2020 à 2022.



ÉTAPE 2 – REQUISE

TROUSSE D'INSTALLATION DU COFFRE

2889065 2020 à 2022 209,99 \$

Requis pour l'installation adéquate d'un coffre accessoire à déchargement rapide. Contient un ensemble de bobines et de faisceaux de montage. Assure l'alimentation électrique du coffre à déchargement rapide. Convient aux modèles 2020 à 2022. Installation par le concessionnaire recommandée.



ÉTAPE 2 – OPTIONNELLE

AJOUTEZ UN SYSTÈME POWERBAND AUDIO.

Consultez la page 136 pour les détails.

ÉTAPE 3 – REQUISE

À DÉGAGEMENT RAPIDE

COFFRE À DÉGAGEMENT RAPIDE

2884046-XXX 1 229,99 à 4 739,99 \$

Consultez la section sur les accessoires de couleur assortie à la page 140 pour obtenir plus de détails. Convient aux années modèles 2020 à 2022.



ÉTAPE 4 – REQUISE

A. COUSSIN DE DOSSIER DE COFFRE EN CUIR VÉRITABLE

2889056-VBA Vinyle noir mince 489,99 \$

Ces dossiers sont recommandés de pair avec les selles assorties à la page 130. Convient aux années modèles 2020 à 2022.

NOUVEAU

B. COUSSIN DE PASSAGER DE COFFRE DE QUALITÉ ULTRA SUPÉRIEURE

2889056-VBB Vinyle noir 459,99 \$

Compatible avec les selles de tourisme (2889356-VBA et 2889150-VBA). Convient aux modèles 2020 à 2022.



ÉTAPE 5 – OPTIONNELLE

NOUVEAU

DOUBLURE POUR COFFRE SUPÉRIEURE

2889606 159,99 \$

Requis pour l'installation de l'antenne montée sur le coffre (2889596), vendue séparément. Convient aux années modèles 2020 à 2022.



NOUVEAU

ANTENNE MONTÉE SUR LE COFFRE

2889596 Noir 329,99 \$

Antenne d'une hauteur de 56 cm (22 po) qui se monte dans le coin droit du coffre pour une réception radio améliorée. Requier une doublure pour coffre supérieure (2889606), vendue séparément. Convient aux années modèles 2020 à 2022.



PORTE-BAGAGES DE COFFRE

2884452-156 Chrome 409,99 \$
2884452-266 Noir brillant 409,99 \$

Convient aux années modèles 2020 à 2022.



SYSTÈME DE RANGEMENT POUR COFFRE

2880298 Noir 69,99 \$

Requier un coffre à déchargement rapide (2884046-XXX), vendu séparément. Convient aux années modèles 2020 à 2022.



2022

INTRODUCTION

2 à 11

FTR

12 à 27

SCOUT

28 à 51

INDIAN CHIEF

52 à 67

INDIAN SPRINGFIELD

68 à 91

CHIEFTAIN ET

ROADMASTER

92 à 121

INDIAN

CHALLENGER

122 à 135

POWERBAND AUDIO

136 à 139

ACCESSOIRES DE

COULEUR ASSORTIE

140 à 143

GARAGE

144 à 151

eFTR

154 à 155





SELLE MINCE ROGUE

NOUVEAU

SELLE CHAUFFANTE ROGUE SUPÉRIEURE

2889356-VBA Vinyle noir 1 189,99 \$

Convient aux années modèles 2020 à 2022.



SELLE MINCE ROGUE

2884905-VBA Vinyle noir 589,99 \$

Convient aux modèles 2020 à 2022.



LES PLUS VENDUS

COUSSIN DE DOSSIER PASSAGER

2883728-VBA Vinyle noir 349,99 \$

Vinyle noir toutes saisons d'apparence cuir. Requier le dossier surélevé à dégagement rapide pour passager, vendu séparément. Convient aux années modèles 2020 à 2022.



LES PLUS VENDUS

COUSSIN DE DOSSIER CONDUCTEUR EN CUIR VÉRITABLE

2879542-VBA Vinyle noir Rogue 514,99 \$
2879543 Support de dossier (non illustré) 209,99 \$

Convient aux années modèles 2020 à 2022.



LES PLUS VENDUS

À DÉGAGEMENT RAPIDE

DOSSIER SURÉLEVÉ À DÉGAGEMENT RAPIDE UNIVERSEL POUR PASSAGER

2884186-156 30,5 cm (12 po) Chrome 618,49 \$
2884186-266 30,5 cm (12 po) Noir brillant 599,99 \$

Requier un coussin de dossier passager (2883728-VBA), vendu séparément. Les capuchons pour dossier (2881788), vendus séparément, s'emboîtent parfaitement dans les tubes ouverts du dossier surélevé à dégagement rapide universel pour passager, pour une apparence personnalisée épurée et finie. Convient aux années modèles 2020 à 2022.



SELLE CONFORTABLE CLIMACOMMAND

2884903-VBA Vinyle noir 1 539,99 \$

Convient aux années modèles 2020 à 2022.



NOUVEAU

SELLE DE TOURISME SUPÉRIEURE

2889150-VBA Vinyle noir 589,99 \$

Convient aux années modèles 2020 à 2022.



SELLE ROGUE À PORTÉE PROLONGÉE

2883869-VBA Vinyle noir 589,99 \$

Repositionne le conducteur 5,1 cm (2 po) plus en arrière et environ 2,54 cm (1 po) plus haut, offrant le plus grand prolongement des jambes possible pour un confort de conduite prolongé. Convient aux modèles 2020 à 2022.



COUSSIN PASSAGER À PROFIL BAS

2884727-VBA Vinyle noir 194,99 \$

Ne convient qu'au dossier surélevé à profil bas et à dégagement rapide pour passager (2884619-156, -266), vendu séparément. Compatible avec les selles Rogue suivantes : Selle Indian Challenger de série 2884905-VBA, 2883869-VBA et 2020 à 2022. Convient aux années modèles 2020 à 2022.



À DÉGAGEMENT RAPIDE

DOSSIER SURÉLEVÉ À PROFIL BAS ET À DÉGAGEMENT RAPIDE POUR PASSAGER

2884619-156 Chrome 389,99 \$
2884619-266 Noir brillant 389,99 \$

Uniquement compatible avec le coussin passager à profil bas (2884620-VBA, 2884727-VBA), vendu séparément. Convient aux années modèles 2020 à 2022.



LES PLUS VENDUS

PORTE-BAGAGES DE DOSSIER SURÉLEVÉ

2880955-156 Chrome 349,99 \$
2880955-266 Noir brillant 349,99 \$

Requier le dossier surélevé à dégagement rapide pour passager, vendu séparément. Convient aux années modèles 2020 à 2022.

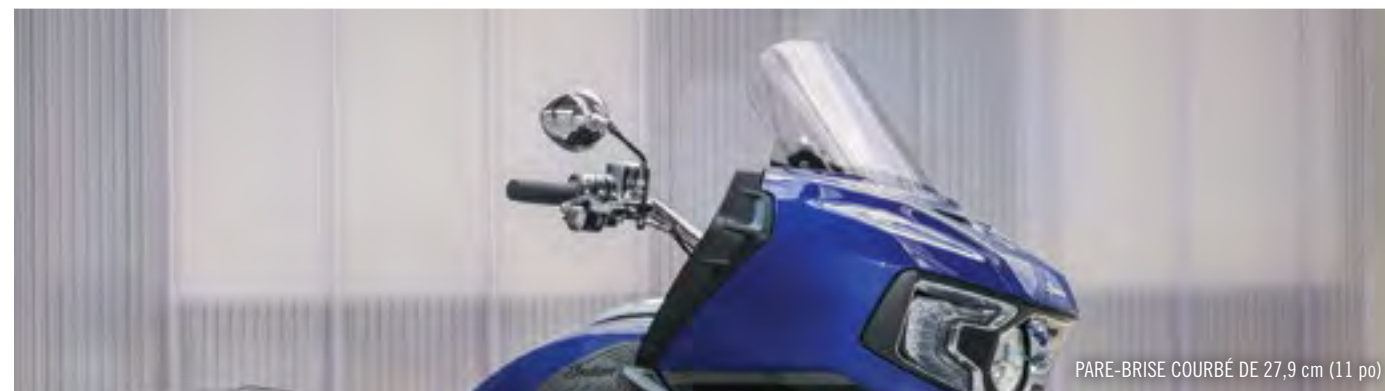

PARE-BRISE COURBÉ DE 27,9 cm (11 po)

CHOISIR LE PARE-BRISE APPROPRIÉ

Le pare-brise courbé de 27,9 cm (11 po) donnera un élan de style à votre motocyclette, tandis que le pare-brise bas de 27,9 cm (11 po) donnera à votre moto un profil plus bas. Pour les conducteurs à la recherche d'une protection contre le vent, un pare-brise dont la partie

supérieure se situe juste sous la hauteur des yeux les empêchera de regarder à travers les insectes écrasés et dirigera l'air par-dessus leur tête. Pour les motocyclistes de tourisme, nous recommandons le pare-brise pleine hauteur de 48,3 cm (19 po).

27,9 cm
(11 po)27,9 cm
(11 po)40 cm
(16 po)48,3 cm
(19 po)

LES PLUS VENDUS

PARE-BRISE COURBÉ DE 27,9 cm (11 po)

2883706-02 Teinté 299,99 \$

Hauteur de 27,9 cm (11 po). Convient aux années modèles 2020 à 2022.

PARE-BRISE BAS DE 27,9 cm (11 po)

2883707-02 Teinté 234,99 \$

Hauteur de 27,9 cm (11 po). Convient aux années modèles 2020 à 2022.

PARE-BRISE MI-HAUTEUR DE 40 cm (16 po)

2883708-02 Teinté 299,99 \$

Hauteur de 40 cm (16 po). Convient aux années modèles 2020 à 2022.

PARE-BRISE PLEINE HAUTEUR DE 48,3 cm (19 po)

2883709-01 Transparent 299,99 \$

Hauteur de 48,3 cm (19 po). Convient aux années modèles 2020 à 2022.



LES PLUS VENDUS

BARRES D'APPUI AVANT POUR AUTOROUTE

2884177-156 Chrome 554,99 \$
2884177-266 Noir brillant 554,99 \$

Convient aux modèles 2020 à 2022. Le chrome est livré de série sur l'Indian Challenger Limited.



PARE-VENT INFÉRIEURS

2884906 Noir 259,99 \$

Convient aux modèles 2020 à 2022.

LES PLUS VENDUS

BARRES D'APPUI ARRIÈRE POUR AUTOROUTE

2879582-156 Chrome 409,99 \$
2879582-266 Noir brillant 409,99 \$

Convient aux années modèles 2020 à 2022.



NOUVEAU

CARÉNAGES INFÉRIEURS RIGIDES

2889475-XXX 1 229,99 \$

Consultez la section sur les accessoires de couleur assortie à la page 140 pour obtenir plus de détails. Convient aux modèles des années modèles 2020 à 2022.



2022

INTRODUCTION
2 à 11FTR
12 à 27SCOUT
28 à 51INDIAN CHIEF
52 à 67INDIAN SPRINGFIELD
68 à 91CHIEFTAIN ET
ROADMASTER
92 à 121INDIAN
CHALLENGER
122 à 135POWERBAND AUDIO
136 à 139ACCESSOIRES DE
COULEUR ASSORTIE
140 à 143GARAGE
144 à 151eFTR
154 à 155



MARCHEPIEDS POUR CONDUCTEUR SELECT

**GUIDON À PORTÉE RAPPROCHÉE***

2884390-410 Acier inoxydable poli 269,99 \$
Installation par le concessionnaire recommandée.
Convient aux modèles 2020 à 2022.

**LES PLUS VENDUS****GUIDON MI-HAUTEUR***

2884389-410 Acier inoxydable poli 554,99 \$
2884575-266 Noir brillant 554,99 \$

Installation par le concessionnaire recommandée.
Convient aux modèles 2020 à 2022.

**GUIDON BAS***

2885177-410 Acier inoxydable poli 324,99 \$
2885176-266 Noir brillant 324,99 \$

Installation par le concessionnaire recommandée.
Convient aux modèles 2020 à 2022.

**LES PLUS VENDUS****POIGNÉES DE GUIDON CHAUFFANTES**

2883268 Noir 409,99 \$

Comprend le faisceau de fils et l'interrupteur.
Convient aux années modèles 2020 à 2022.

**LES PLUS VENDUS****POIGNÉES DE GUIDON SELECT**

2882828-156 Chrome 234,99 \$
2882828-468 Noir 234,99 \$

Convient aux années modèles 2020 à 2022.

MARCHEPIEDS POUR CONDUCTEUR SELECT

2883021-156 Chrome 669,99 \$
2883021-468 Noir 669,99 \$

Convient aux années modèles 2020 à 2022.

**MARCHEPIEDS POUR PASSAGER SELECT**

2882866-156 Chrome 534,99 \$
2882866-468 Noir 534,99 \$
2880288 Support 144,99 \$

Requiert les supports de marchepieds pour passager réglables (2880288), vendus séparément. Convient aux années modèles 2020 à 2022.

**LES PLUS VENDUS****REPOSE-PIEDS DE LEVIER DE POINTE SELECT**

2880728-156 Chrome 104,99 \$
2880728-468 Noir mat 104,99 \$

S'installe à la place du repose-pieds de sélecteur de vitesse de série pour ajouter un accessoire à l'allure superbe à votre motocyclette Indian Motorcycle. Convient aux années modèles 2020 à 2022.

**REPOSE-PIEDS DE SÉLECTEUR DE VITESSE AU TALON SELECT**

2880729-156 Chrome 69,99 \$
2880729-468 Noir mat 69,99 \$

Se fixe au sélecteur de talon Pinnacle (2880103-156,-266, 2884772-156,-266), requis, vendu séparément. Convient aux années modèles 2020 à 2022.

**LES PLUS VENDUS****REPOSE-PIEDS POUR AUTOROUTE INFINITE**

2879572-156 Chrome 409,99 \$
2879572-266 Noir brillant 409,99 \$

Compatibles avec les carénages inférieurs rigides.
Convient aux années modèles 2020 à 2022.

**LES PLUS VENDUS****TAPIS DE MARCHEPIEDS DE CONDUCTEUR À COIFFE AMÉRINDIENNE**

2879606-01 Incrustations polies 279,99 \$

Utilisez les tapis de marchepieds de conducteur à coiffe amérindienne de pair avec vos marchepieds de série pour une touche supplémentaire de style. Convient aux années modèles 2020 à 2022.

**TAPIS DE MARCHEPIEDS POUR PASSAGER À COIFFE AMÉRINDIENNE**

2884155 264,99 \$

Assortis aux tapis de marchepieds de conducteur à coiffe amérindienne (2879606-01), vendus séparément. Ajoutent un tapis matelassé aux marchepieds et isolent les vibrations de la route pour une conduite plus confortable. S'installent facilement sur les marchepieds pour passager standard, requis; peuvent être vendus séparément. Convient aux années modèles 2020 à 2022.

**LES PLUS VENDUS****MARCHEPIEDS POUR PASSAGER DE SÉRIE**

2880293 Chrome 264,99 \$
2880288 Support 144,99 \$

Convient aux années modèles 2020 à 2022.

**APPUI DE POINTE DE PIED**

2881848-156 Chrome 234,99 \$

Compatibles avec les carénages inférieurs rigides. Requiert les barres d'appui avant pour autoroute, consultez la page 131. Convient aux années modèles 2020 à 2022.

**LES PLUS VENDUS****SÉLECTEUR DE TALON PINNACLE**

2880103-156 Chrome 209,99 \$
2880103-463 Noir 209,99 \$

Ce repose-pieds de sélecteur de vitesse au talon vous donne le confort et la commodité d'un passage de vitesse talon-poinTE. Convient aux années modèles 2020 à 2022.



2022

INTRODUCTION
2 à 11FTR
12 à 27SCOUT
28 à 51INDIAN CHIEF
52 à 67INDIAN SPRINGFIELD
68 à 91CHIEFTAIN ET
ROADMASTER
92 à 121INDIAN
CHALLENGER
122 à 135POWERBAND AUDIO
136 à 139ACCESSOIRES DE
COULEUR ASSORTIE
140 à 143GARAGE
144 à 151eFTR
154 à 155

ÉCLAIRAGE ET SYSTÈME ÉLECTRIQUE

PHARE À DÉL ADAPTATIF PATHFINDER

2889459-156 Chrome 799,99 \$
2889459-266 Noir 799,99 \$

Surveille l'angle d'inclinaison de la motocyclette en temps réel pour fournir un éclairage optimisé. 15 feux individuels s'activent au besoin. Éclairage optimisé à la fois pour les feux de route et de croisement. Réduit les reflets de la route et dirige l'éclairage où vous en avez besoin. Convient aux années modèles 2020 à 2022.



SUPPORT DE PHARES AUXILIAIRES DE COURTE PORTÉE À DÉL PATHFINDER S

2884899-156 Chrome 249,99 \$
2884899-266 Noir mat 249,99 \$

Requis pour ajouter les phares auxiliaires de courte portée à DÉL Pathfinder S aux modèles Indian Challenger 2020 à 2022. Phares à DÉL vendus séparément.



NOUVEAU

ÉCLAIRAGE AUXILIAIRE DE SACOCHE À DÉL PATHFINDER

2889224 249,99 \$

Ensemble de deux. Ajoute un éclairage supplémentaire et un style personnalisé. Les feux s'installent sur la face arrière de chaque sacoche. Connexion prête à l'emploi. Non compatibles avec les sacs classiques. Convient aux années modèles 2020 à 2022.



LES PLUS VENDUS

OUVRE-PORTE DE GARAGE

2882132 224,99 \$

Convient aux années modèles 2020 à 2022.



PHARES AUXILIAIRES DE COURTE PORTÉE À DÉL PATHFINDER S

2884708-156 Chrome 259,99 \$
2884708-266 Noir brillant 259,99 \$

Convient aux années modèles 2020 à 2022.



NOUVEAU

TROUSSE D'INSTALLATION DE CARÉNAGE INFÉRIEUR PATHFINDER S

2889476-266 Noir 179,99 \$

Faisceau de fils prêt à l'emploi requis pour ajouter les phares auxiliaires de courte portée à DÉL Pathfinder S (2884708-156, -266) sur les carénages inférieurs rigides (2889475-XXX), tous les deux requis, vendus séparément. Convient aux années modèles 2020 à 2022.



ÉCLAIRAGE DE DESSOUS DE CARÉNAGE

2884308 134,99 \$

Convient aux modèles 2020 à 2022. De série sur l'Indian Challenger Dark Horse et l'Indian Challenger édition limitée 2020 à 2022.



MISE À NIVEAU DU SYSTÈME DE NAVIGATION RIDE COMMAND ET DU MODEM CELLULAIRE

2884420 719,99 \$

Cette amélioration (pour les motocyclettes dotées du système RIDE COMMAND sans navigation) comprend le système de navigation à directions détaillées, des outils de planification de la randonnée évolués et le trafic en direct et les mises à jour de la météo par radars au moyen de la connectivité cellulaire. Les conducteurs peuvent brancher leur iPhone® et un casque d'écoute Bluetooth® (non compris) pour utiliser Apple CarPlay®. Des frais d'abonnement pour certains services peuvent s'appliquer. Convient aux années modèles 2020 à 2022.

PIÈCES DE STYLE ARTISANAL

CADRE POUR PLAQUE D'IMMATRICULATION AVEC LOGO TEXTE INDIAN

2882863-156 Chrome 124,99 \$

Vérifiez la législation locale, car le cadre pourrait recouvrir l'information de la plaque d'immatriculation. Convient aux années modèles 2020 à 2022.



CADRE POUR PLAQUE D'IMMATRICULATION À COIFFE AMÉRINDIENNE

2882864-156 Chrome 124,99 \$

Vérifiez la législation locale, car le cadre pourrait recouvrir l'information de la plaque d'immatriculation. Convient aux années modèles 2020 à 2022.



LES PLUS VENDUS

RÉTROVISEURS PINNACLE

2880132-156 Chrome 264,99 \$

Ces rétroviseurs comportent une conception conique latérale et dynamique et la signature Indian Motorcycle sur les côtés. Les bras forgés de soutien ajoutent de la force et du style. Ces rétroviseurs remplacent les rétroviseurs de série et offrent une visibilité exceptionnelle. Comprend les rétroviseurs de gauche et de droite. Convient aux années modèles 2020 à 2022.



PHARE À DÉL ADAPTATIF PATHFINDER

SURVEILLE L'ANGLE D'INCLINAISON EN TEMPS RÉEL POUR FOURNIR UN ÉCLAIRAGE OPTIMISÉ

15 FEUX INDIVIDUELS S'ACTIVENT AU BESOIN

ÉCLAIRAGE OPTIMISÉ À LA FOIS POUR LES FEUX DE ROUTE ET DE CROISEMENT

RÉDUIT LES REFLETS DE LA ROUTE ET DIRIGE L'ÉCLAIRAGE OÙ VOUS EN AVEZ BESOIN

FEU DE CROISEMENT



628 LUMENS



0°

ANGLE D'INCLINAISON DE LA MOTO



793 LUMENS



32°

FEU DE ROUTE



1 213 LUMENS



0°

ANGLE D'INCLINAISON DE LA MOTO



1 316 LUMENS



32°



ÉCLAIRAGE AUXILIAIRE DE SACOCHE À DÉL PATHFINDER

TOUS LES DÉTAILS SUR LES ACCESSOIRES SONT ACCESSIBLES SUR LE SITE [INDIANMOTORCYCLE.COM/ACCESSORIES](https://www.IndianMotorcycle.com/accessories).



2022

INTRODUCTION

2 à 11

FTR

12 à 27

SCOUT

28 à 51

INDIAN CHIEF

52 à 67

INDIAN SPRINGFIELD

68 à 91

CHIEFTAIN ET ROADMASTER

92 à 121

INDIAN CHALLENGER

122 à 135

POWERBAND AUDIO

136 à 139

ACCESSOIRES DE COULEUR ASSORTIE

140 à 143

GARAGE

144 à 151

eFTR

154 à 155

AMÉLIORATIONS POWERBAND AUDIO

LE SYSTÈME AUDIO LE PLUS PUISSANT DE L'HISTOIRE D'INDIAN MOTORCYCLE



2022

INTRODUCTION
2 à 11

FTR
12 à 27

SCOUT
28 à 51

INDIAN CHIEF
52 à 67

INDIAN SPRINGFIELD
68 à 91

CHIEFTAIN ET
ROADMASTER
92 à 121

INDIAN
CHALLENGER
122 à 135

POWERBAND AUDIO
136 à 139

ACCESSOIRES DE
COULEUR ASSORTIE
140 à 143

GARAGE
144 à 151

eFTR
154 à 155



AMÉLIORATION AUDIO DU CARÉPAGE AVANT



AMÉLIORATION AUDIO POUR SACOCHE



AMÉLIORATION DE L'AUDIO
DU CARÉPAGE INFÉRIEUR RIGIDE



AMÉLIORATION DE L'AUDIO DE COFFRE

HAUT-PARLEURS



LES PLUS VENDUS

HAUT-PARLEURS AMPLIFIÉS DE 13,3 cm
(5 1/4 po) POWERBAND AUDIO

2883926 659,99 \$

Améliore l'audio du carénage avant sur les Chieftain et Roadmaster 2019 à 2022. 30 % plus sonore que le système de série, égaliseur à 9 bandes, réglages préprogrammés, intégration au système RIDE COMMAND.

Améliore aussi l'audio du carénage inférieur rigide sur les modèles Challenger 2020 à 2022 avec système audio de série. Si l'audio de sacoche ou de coffre est installé, l'article 2889057 est plutôt requis.



HAUT-PARLEURS AMPLIFIÉS DE 16,5 cm
(6 1/2 po) POWERBAND AUDIO

2884309 789,99 \$

Améliore l'audio du carénage avant sur les modèles Challenger 2020 à 2022. 30 % plus sonore que le système de série, égaliseur à 9 bandes, réglages préprogrammés, intégration au système RIDE COMMAND.



HAUT-PARLEURS DE SACOCHE AMPLIFIÉS
DE 16,5 cm (6 1/2 po) POWERBAND AUDIO

2884342 859,99 \$

Après l'amélioration de l'audio du carénage avant, ces haut-parleurs améliorent l'audio sur les sacs sur les modèles Chieftain et Roadmaster 2019 à 2022 et les modèles Challenger 2020 à 2022. 50 % plus sonore que le système de série, égaliseur à 9 bandes, réglages préprogrammés, intégration au système RIDE COMMAND.

Convient également à l'Indian Springfield 2019 à 2022.



HAUT-PARLEURS DE COFFRE AMPLIFIÉS
POWERBAND AUDIO

2889057 789,99 \$

Après l'amélioration de l'audio du carénage avant, ces haut-parleurs s'ajoutent pour rehausser l'audio de coffre sur les modèles Indian Springfield, Chieftain, Roadmaster, Challenger 2019 à 2022.

Améliore aussi l'audio du carénage inférieur rigide sur les modèles Challenger 2020 à 2022 si l'audio de coffre ou de sacoche est installé.

ENJOLIVEURS ET COUVERCLES DE HAUT-PARLEUR



A.

B.

C.

NOUVEAU

ENJOLIVEURS DE HAUT-PARLEUR
DE SACOCHE POWERBAND AUDIO

A. Enjoliveurs de haut-parleur de sacoche*
2883665-156 Chrome 269,99 \$
2883665-266 Noir 269,99 \$

B. Enjoliveurs de haut-parleur de sacoche classique**
2883669-156 Chrome 534,99 \$
2883669-266 Noir 269,99 \$

C. Enjoliveurs de haut-parleur de carénage inférieur***
2889595-156 Chrome 269,99 \$
2889595-266 Noir 269,99 \$

* Convient aux modèles Indian Springfield Dark Horse, Chieftain, Chieftain Limited, Chieftain Dark Horse, Roadmaster Dark Horse et Indian Challenger 2019 à 2022.

** Convient aux Indian Springfield, Chieftain Classic et Roadmaster 2019 à 2022.

*** Convient aux Indian Challenger 2020 à 2022.



COUVERCLE DE SACOCHE

COUVERCLE DE SACOCHE CLASSIQUE

COUVERCLES DE HAUT-PARLEUR DE SACOCHE
POWERBAND AUDIO

2883666-XXX Couvercle de sacoche* 675,99 à 729,99 \$
2883670-XXX Couvercle de sacoche classique* 669,99 à 879,99 \$

Les couvercles moulés par injection sont conçus et fabriqués avec précision, comme les couvercles de série. Ils peuvent accueillir les haut-parleurs amplifiés de 16,5 cm (6 1/2 po) de sacoche et les enjoliveurs de haut-parleur PowerBand Audio, chaque unité est vendue séparément. Ces couvercles remplacent les couvercles de série et sont de couleurs assorties aux mêmes finitions de première qualité que les couvercles de série. S'installent facilement et s'ajustent parfaitement. Consultez la page 140 pour les choix de couleurs.

* Convient aux modèles Indian Springfield Dark Horse, Chieftain, Chieftain Limited, Chieftain Dark Horse, Roadmaster Dark Horse et Roadmaster Limited 2019 à 2022.

** Convient aux Indian Springfield, Chieftain Classic et Roadmaster 2019 à 2022.

TROUSSES D'INSTALLATION

NOUVEAU

TROUSSE D'INSTALLATION
DE CARÉPAGE INFÉRIEUR

2889294 169,99 \$

Requis pour l'installation de haut-parleurs de sacoche amplifiés de 13,3 cm (5 1/4 po) PowerBand Audio (2883926 ou 2889057) dans les carénages inférieurs rigides (2889475), chaque unité est vendue séparément. Convient aux Indian Challenger 2020 à 2022.

TROUSSE D'INSTALLATION DE SACOCHE

2883924* 129,99 \$
2883923** 129,99 \$
2884469*** 269,99 \$

Requis pour l'installation de haut-parleurs de sacoche amplifiés de 16,5 cm (6 1/2 po) PowerBand Audio dans les couvercles de sacoche. Comprend tous les faisceaux de fils requis.

* Convient aux modèles Chieftain, Chieftain Limited, Chieftain Dark Horse, Roadmaster Dark Horse et Indian Challenger 2019 à 2022.

** Couvercles de sacs classiques. Convient aux Chieftain Classic et Roadmaster 2019 à 2022.

*** Convient à l'Indian Springfield Dark Horse 2020 à 2022.

TROUSSE DE MODIFICATION
POUR AUDIO DE SACOCHE

2884608 454,99 \$

Comprend les haut-parleurs, faisceaux et quincaillerie de montage. Requiert les couvercles de sacs classiques (2883670-XXX) et les enjoliveurs de haut-parleur de sacoche classiques (2883669-XXX), chaque unité est vendue séparément. Convient aux modèles Thunderstroke 2014 à 2018 avec des sacs rigides.

Visitez notre site Web pour acheter l'audio pour les années modèles 2018 et antérieures.

TOUS LES DÉTAILS SUR LES ACCESSOIRES SONT ACCESSIBLES SUR LE SITE INDIANMOTORCYCLE.COM/ACCESSORIES.

CE QUE VOUS DEVEZ AJOUTER POWERBAND AUDIO

INDIAN SPRINGFIELD 2019 À 2022		CHIEFTAIN 2019 À 2022		
POWERBAND AUDIO INDIAN SPRINGFIELD 2019 À 2022 ET INDIAN SPRINGFIELD DARK HORSE 2019 AUDIO DE SACOCHE AMÉLIORÉ	POWERBAND AUDIO INDIAN SPRINGFIELD DARK HORSE 2020 À 2022 AUDIO DE SACOCHE AMÉLIORÉ	POWERBAND AUDIO SYSTÈME AUDIO AMÉLIORÉ POUR CARÉNAGE AVANT	POWERBAND AUDIO PLUS SYSTÈME AUDIO AMÉLIORÉ POUR CARÉNAGE ET SACOCHE	POWERBAND AUDIO PLUS SYSTÈME AUDIO AMÉLIORÉ POUR CARÉNAGE, SACOCHE ET COFFRE AVEC COFFRE ACCESSOIRE
COMPOSANTS Haut-parleurs de sacocche amplifiés de 16,5 cm (6 1/2 po) 2884342 Trousse d'installation de sacocche classique 2883925 Couvercles de haut-parleur de sacocche classique 2883670-XXX* Enjoliveurs de haut-parleur de sacocche classique 2883669-XXX**	COMPOSANTS Haut-parleurs de sacocche amplifiés de 16,5 cm (6 1/2 po) 2884342 Trousse d'installation de sacocche 2884469 Couvercles de haut-parleur de sacocche 2883666-XXX* Enjoliveurs de haut-parleur de sacocche 2883665-XXX**	COMPOSANTS Haut-parleurs amplifiés de 13,3 cm (5 1/4 po) 2883926	COMPOSANTS Haut-parleurs amplifiés de 13,3 cm (5 1/4 po) 2883926 Haut-parleurs de sacocche amplifiés de 16,5 cm (6 1/2 po) 2884342 MODÈLES CHIEFTAIN (SAUF CHIEFTAIN CLASSIC) : Trousse d'installation de sacocche 2883924 Couvercles de haut-parleur de sacocche 2883666-XXX* Enjoliveurs de haut-parleur de sacocche 2883665-XXX** CHIEFTAIN CLASSIC : Trousse d'installation de sacocche classique 2883923 Couvercles de haut-parleur de sacocche classique 2883670-XXX* Enjoliveurs de haut-parleur de sacocche classique 2883669-XXX**	COMPOSANTS Haut-parleurs amplifiés de 13,3 cm (5 1/4 po) 2883926 Haut-parleurs de sacocche amplifiés de 16,5 cm (6 1/2 po) 2884342 Haut-parleurs de coffre amplifiés 2889057 Coffre à dégagement rapide 2884046-XXX* Trousse d'installation du coffre 2884007*** MODÈLES CHIEFTAIN (SAUF CHIEFTAIN CLASSIC) : Trousse d'installation de sacocche 2883924 Couvercles de haut-parleur de sacocche 2883666-XXX* Enjoliveurs de haut-parleur de sacocche 2883665-XXX** CHIEFTAIN CLASSIC : Trousse d'installation de sacocche classique 2883923 Couvercles de haut-parleur de sacocche classique 2883670-XXX* Enjoliveurs de haut-parleur de sacocche classique 2883669-XXX**

ROADMASTER 2019 À 2022		INDIAN CHALLENGER 2020 À 2022		
POWERBAND AUDIO SYSTÈME AUDIO AMÉLIORÉ POUR CARÉNAGE ET COFFRE	POWERBAND AUDIO PLUS SYSTÈME AUDIO AMÉLIORÉ POUR CARÉNAGE, SACOCHE ET COFFRE	POWERBAND AUDIO SYSTÈME AUDIO AMÉLIORÉ POUR CARÉNAGE AVANT	POWERBAND AUDIO PLUS AUDIO AMÉLIORÉ DE CARÉNAGE, DE SACOCHE ET CARÉNAGE INFÉRIEUR	POWERBAND AUDIO PLUS AUDIO AMÉLIORÉ POUR CARÉNAGE, SACOCHE, CARÉNAGE INFÉRIEUR ET COFFRE
COMPOSANTS Haut-parleurs amplifiés de 13,3 cm (5 1/4 po) 2883926 COFFRE AMÉLIORÉ Haut-parleurs amplifiés de 13,3 cm (5 1/4 po) 2883926 (Afin d'améliorer l'audio de coffre, l'audio de carénage doit d'abord être amélioré.)	COMPOSANTS Haut-parleurs amplifiés de 13,3 cm (5 1/4 po) 2883926 (achetez-en deux) Deux trousse de haut-parleurs requises Haut-parleurs de sacocche amplifiés de 16,5 cm (6 1/2 po) 2884342 ROADMASTER : Trousse d'installation de sacocche classique 2883923 Couvercles de haut-parleur de sacocche classique 2883670-XXX* Enjoliveurs de haut-parleur de sacocche classique 2883669-XXX** ROADMASTER DARK HORSE ET ROADMASTER LIMITED : Trousse d'installation de sacocche 2883924 Couvercles de haut-parleur de sacocche 2883666-XXX* Enjoliveurs de haut-parleur de sacocche 2883665-XXX**	COMPOSANTS Haut-parleurs amplifiés de 16,5 cm (6 1/2 po) 2884309	COMPOSANTS Haut-parleurs amplifiés de 16,5 cm (6 1/2 po) 2884309 Haut-parleurs de sacocche amplifiés de 16,5 cm (6 1/2 po) 2884342 Trousse d'installation de sacocche 2883924 Couvercles de haut-parleur de sacocche 2883666-XXX* Enjoliveurs de haut-parleur de sacocche 2883665-XXX** CARÉNAGE INFÉRIEUR : Haut-parleurs de coffre amplifiés de 13,3 cm (5 1/4 po) 2889057 (Utilisez la pièce 2883926 au lieu de la pièce 2889057 pour ajouter le carénage inférieur au système audio de série. La pièce 2889057 est requise avec le système audio de sacocche ou de coffre.) Enjoliveurs de haut-parleur de carénage inférieur 2889595-XXX** Trousse d'installation de carénage inférieur 2889294	COMPOSANTS Haut-parleurs amplifiés de 16,5 cm (6 1/2 po) 2884309 Haut-parleurs de sacocche amplifiés de 16,5 cm (6 1/2 po) 2884342 Trousse d'installation de sacocche 2883924 Couvercles de haut-parleur de sacocche 2883666-XXX* Enjoliveurs de haut-parleur de sacocche 2883665-XXX** Haut-parleurs de coffre amplifiés 2889057 CARÉNAGE INFÉRIEUR : Haut-parleurs de coffre amplifiés de 13,3 cm (5 1/4 po) 2889057 (Utilisez la pièce 2883926 au lieu de la pièce 2889057 pour ajouter le carénage inférieur au système audio de série. La pièce 2889057 est requise avec le système audio de sacocche ou de coffre.) Enjoliveurs de haut-parleur de carénage inférieur 2889595-XXX** Trousse d'installation de carénage inférieur 2889294



2022

INTRODUCTION
2 à 11

FTR
12 à 27

SCOUT
28 à 51

INDIAN CHIEF
52 à 67

INDIAN SPRINGFIELD
68 à 91

CHIEFTAIN ET
ROADMASTER
92 à 121

INDIAN
CHALLENGER
122 à 135

POWERBAND AUDIO
136 à 139

ACCESSOIRES DE
COULEUR ASSORTIE
140 à 143

GARAGE
144 à 151

eFTR
154 à 155

CONVENANCE DU FAISCEAU DE FILS DE SELLE CLIMACOMMAND

SELLES CLIMACOMMAND ROGUE (2884558) ET CLIMACOMMAND CLASSIC (2884559)					
ANNÉE	MODÈLE	COFFRE À DÉGAGEMENT RAPIDE?	COMPATIBLE RIDE COMMAND?	FAISCEAU DE FILS SUPPLÉMENTAIRE REQUIS	NOTES SUR L'APPLICATION DU FAISCEAU DE FILS (2415866 COMPRIS)
2014 À 2018	TOUS LES MODÈLES	O OU N	N	AUCUN	LE FAISCEAU DE CHÂSSIS DE SÉRIE DISPOSE D'UN CONNECTEUR DE SELLE CHAUFFANTE À 2 BROCHES POUR ACCOUPLEMENT AVEC LA PIÈCE 2415866.
2019	MODÈLES CHIEFTAIN	O	N	AUCUN	LA PIÈCE 2414436 EST FOURNIE AVEC UNE TROUSSE D'INSTALLATION DU COFFRE ET A UN CONNECTEUR DE SELLE CHAUFFANTE À 2 BROCHES POUR ACCOUPLEMENT AVEC LA PIÈCE 2415866.
		N	N	2415036	LA PIÈCE 2415036 SE CONNECTE AU CONNECTEUR DE COFFRE ET A UN CONNECTEUR DE SELLE CHAUFFANTE À 2 BROCHES POUR UN ACCOUPLEMENT AVEC LA PIÈCE 2415866.
2020 À 2022	MODÈLES CHIEFTAIN	N	O	2415746	LA PIÈCE 2415746 SE CONNECTE AU CONNECTEUR DE COFFRE DU FAISCEAU DE CHÂSSIS ET A UN CONNECTEUR DE SELLE CHAUFFANTE À 4 BROCHES, LA PIÈCE 2415866 PEUT ÊTRE JETÉE.
		O	O	2415332	LA PIÈCE 2415332 SE CONNECTE AU CONNECTEUR DE COFFRE DU FAISCEAU DE CHÂSSIS, A UN CONNECTEUR DE SELLE CHAUFFANTE À 4 BROCHES ET UNE DÉBOUCHURE POUR LE COFFRE, LA PIÈCE 2415866 PEUT ÊTRE JETÉE.
2019	MODÈLES ROADMASTER	DE SÉRIE	N	AUCUN	LE FAISCEAU DU COFFRE DE SÉRIE 2414436 A UN CONNECTEUR DE SELLE CHAUFFANTE À 2 BROCHES POUR UN ACCOUPLEMENT AVEC LA PIÈCE 2415866.
2020 À 2022			O		LA MOTOCYCLETTE ET ÉQUIPÉE D'UNE PIÈCE 2415332 DE L'USINE ET A UN CONNECTEUR DE SELLE CHAUFFANTE À 4 BROCHES, LA PIÈCE 2415866 PEUT ÊTRE JETÉE.
2019 À 2022	TOUS LES AUTRES MODÈLES THUNDERSTROKE	O OU N	N	AUCUN	MOTOCYCLETES SANS CARÉNAGE : LE FAISCEAU DE CHÂSSIS COMPREND UN CONNECTEUR DE SELLE CHAUFFANTE À DEUX BROCHES POUR UN ACCOUPLEMENT AVEC LA PIÈCE 2415866, AUCUN SYSTÈME RIDE COMMAND SUR CES MOTOCYCLETES.

SELLE CLIMACOMMAND CLASSIC (2884419)

ANNÉE	MODÈLE	COFFRE À DÉGAGEMENT RAPIDE?	COMPATIBLE RIDE COMMAND?	FAISCEAU DE FILS SUPPLÉMENTAIRE REQUIS
2014 À 2018	MODÈLES CHIEFTAIN ET ROADMASTER	O OU N	N	AUCUN
2019		O		AUCUN
		N		2415036
2020 À 2022	UTILISEZ 2884558 OU 2884559 POUR LA COMMANDE RIDE COMMAND.			
2014 À 2022	TOUS LES AUTRES MODÈLES THUNDERSTROKE	O OU N	N	AUCUN

GUIDE DE FAISCEAU DE FILS

N° DE PIÈCE	NOM
2414641	FAISCEAU DU COFFRE À DÉGAGEMENT RAPIDE AVEC UNE FICHE DE SELLE À 2 BROCHES
2415332	FAISCEAU DU COFFRE À DÉGAGEMENT RAPIDE AVEC UNE FICHE DE SELLE À 4 BROCHES
2415036	FAISCEAU D'ADAPTATEUR DE SELLE DE 16 À 2 BROCHES
2415746	FAISCEAU D'ADAPTATEUR DE SELLE DE 16 À 4 BROCHES
2415866	FAISCEAU D'ADAPTATEUR DE SELLE DE 2 À 4 BROCHES (COMPRIS AVEC DES SELLES 2884558 ET 2884559)

* XXX – Choix de couleurs indiqués à la page 140. ** XXX – Choix de couleurs indiqués à droite. *** Consultez les pages 78, 108 et 129 pour construire votre coffre accessoire.

ACCESSOIRES DE COULEUR ASSORTIE

En choisissant d'installer des accessoires Indian Motorcycle peints de couleur assortie, vous obtenez la meilleure apparence personnalisée possible pour votre moto directement de l'usine. Nous avons la couleur assortie à votre motocyclette.

Les pièces peintes peuvent nécessiter un délai d'approvisionnement de 30 jours.



									Noir tonnerre -266

CARÉNAGES INFÉRIEURS RIGIDES – CHIEFTAIN/ROADMASTER

2883984-729	NOUVEAU Piste de terre battue fumée	1 229,99 \$	2883984-692	Gris acier	1 214,99 \$
2883984-800	NOUVEAU Noir métallique	1 229,99 \$	2883984-724	Bleu radar	1 214,99 \$
2883984-834	NOUVEAU Gris discret et azure cristal	1 229,99 \$	2883984-727	Eau profonde métallique	1 214,99 \$
2883984-866	NOUVEAU Noir fumé	1 229,99 \$	2883984-728	Gris fantôme	1 214,99 \$
2883984-869	NOUVEAU Quartz argenté métallique	1 229,99 \$	2883984-731	Bronze fumé	1 214,99 \$
2883984-875	NOUVEAU Gris quartz	1 229,99 \$	2883984-733	Bonbon rouge feu	1 699,99 \$
2883984-266	Noir tonnerre	1 214,99 \$	2883984-740	Vert dragon	1 214,99 \$
2883984-354	Argent étoile	1 214,99 \$	2883984-750	Orange brûlé métallique	1 229,99 \$
2883984-463	Noir tonnerre fumé	1 214,99 \$	2883984-754	Bruni métallique	1 214,99 \$
2883984-581	Argent fumé	1 764,99 \$	2883984-756	Noyer foncé	1 214,99 \$
2883984-601	Argent étoile fumé	1 214,99 \$	2883984-759	Rubis métallique	1 214,99 \$
2883984-620	Bleu brillant	1 214,99 \$	2883984-760	Rubis fumé	1 214,99 \$
2883984-632	Titane fumé	1 214,99 \$	2883984-773	Gréseux fumé	1 229,99 \$
2883984-639	Rouge Indian Motorcycle	1 214,99 \$	2883984-794	Cristal vif noir tonnerre	1 799,99 \$
2883984-640	Bleu Springfield	1 214,99 \$	2883984-804	Gris discret	1 214,99 \$
2883984-666	Noir tonnerre perle	1 214,99 \$	2883984-819	Métallique cramoisi	1 214,99 \$
2883984-670	Vert saule	1 214,99 \$	2883984-823	Orange brûlé métallique fumé	1 214,99 \$
2883984-675	Blanc fumé	1 214,99 \$			

Convient aux modèles Chieftain et Roadmaster 2014 à 2022.

NOUVEAU

CARÉNAGES INFÉRIEURS RIGIDES – CHALLENGER

2889475-266	Noir tonnerre	1 229,99 \$	2889475-759	Rubis métallique	1 229,99 \$
2889475-293	Rouge Indy	1 229,99 \$	2889475-773	Gréseux fumé	1 229,99 \$
2889475-463	Noir tonnerre fumé	1 229,99 \$	2889475-800	Noir métallique	1 229,99 \$
2889475-632	Titane fumé	1 229,99 \$	2889475-834	Gris discret Azure cristal	1 229,99 \$
2889475-666	Noir tonnerre perle	1 229,99 \$	2889475-849	Bleu tempête	1 229,99 \$
2889475-675	Blanc fumé	1 229,99 \$	2889475-866	Noir fumé	1 229,99 \$
2889475-694	Bleu esprit métallique	1 229,99 \$	2889475-871	Orange déchaîné fumé	1 229,99 \$
2889475-711	Bordeaux métallique	1 229,99 \$	2889475-873	Lime foncée métallique	1 229,99 \$
2889475-727	Eau profonde métallique	1 229,99 \$			
2889475-731	Bronze fumé	1 229,99 \$			

Convient aux modèles Challenger 2021 et 2022.

CARÉNAGE À DÉGAGEMENT RAPIDE – SCOUT

2884116-694	NOUVEAU Bleu esprit métallique	1 449,99 \$	2884116-653	Titane métallique	1 449,99 \$
2884116-800	NOUVEAU Noir métallique	1 449,99 \$	2884116-670	Vert saule	1 449,99 \$
2884116-849	NOUVEAU Bleu tempête	1 449,99 \$	2884116-675	Blanc fumé	1 449,99 \$
2884116-853	NOUVEAU Orange déchaîné métallique	1 449,99 \$	2884116-685	Fumée sauge	1 449,99 \$
2884116-866	NOUVEAU Noir fumé	1 449,99 \$	2884116-711	Bordeaux métallique	1 449,99 \$
2884116-869	NOUVEAU Quartz argenté métallique	1 449,99 \$	2884116-714	Bronze poli	1 449,99 \$
2884116-870	NOUVEAU Quartz argenté fumé	1 449,99 \$	2884116-724	Bleu radar	1 449,99 \$
2884116-875	NOUVEAU Gris quartz	1 449,99 \$	2884116-725	Bleu brillant fumé	1 449,99 \$
2884116-878	NOUVEAU Noir azure cristal	1 449,99 \$	2884116-727	Eau profonde métallique	1 449,99 \$
2884116	Pièce non peinte	1 049,99 \$	2884116-729	Piste de terre battue fumée	1 449,99 \$
2884116-266	Noir tonnerre	1 449,99 \$	2884116-731	Bronze fumé	1 449,99 \$
2884116-354	Argent étoile	1 449,99 \$	2884116-737	Bleu ciel	1 449,99 \$
2884116-463	Noir tonnerre fumé	1 449,99 \$	2884116-745	Jade métallique	1 449,99 \$
2884116-493	Orange radiant	1 449,99 \$	2884116-754	Bruni métallique	1 449,99 \$
2884116-517	Jaune éruption solaire	1 449,99 \$	2884116-759	Rubis métallique	1 449,99 \$
2884116-566	Blanc perle	1 449,99 \$	2884116-760	Rubis fumé	1 449,99 \$
2884116-581	Argent fumé	1 449,99 \$	2884116-768	Laiton foncé fumé	1 449,99 \$
2884116-601	Argent étoile fumé	1 449,99 \$	2884116-804	Gris discret	1 449,99 \$
2884116-620	Bleu brillant	1 449,99 \$	2884116-826	Ardoise bleue fumée	1 449,99 \$
2884116-629	Bourgogne métallique	1 449,99 \$	2884116-827	Jade alumine fumé	1 449,99 \$
2884116-639	Rouge Indian Motorcycle	1 449,99 \$	2884116-833	Bordeaux métallique fumé	1 449,99 \$
2884116-646	Crème ivoire	1 449,99 \$			

Convient aux modèles Scout 2015 à 2022. Comprend un déflecteur d'air de 5,1 cm (2 po) de série. Trousse de relocalisation d'éclairage style « Bobber » (2884329) requise pour ajouter au Scout Bobber.

NE LAISSEZ PAS LES ÉRAFLURES GÂCHER VOTRE JOURNÉE.

Consultez la page 151 pour la peinture à retouches d'usine originale.



2022

INTRODUCTION
2 à 11

FTR
12 à 27

SCOUT
28 à 51

INDIAN CHIEF
52 à 67

INDIAN SPRINGFIELD
68 à 91

CHIEFTAIN ET
ROADMASTER
92 à 121

INDIAN
CHALLENGER
122 à 135

POWERBAND AUDIO
136 à 139

ACCESSOIRES DE
COULEUR ASSORTIE
140 à 143

GARAGE
144 à 151

eFTR
154 à 155

COUVERCLES DE HAUT-PARLEUR DE SACOCHE POWERBAND AUDIO

2883666-694	NOUVEAU Bleu esprit métallique	729,99 \$	2883666-675	Blanc fumé	729,99 \$
2883666-711	NOUVEAU Bordeaux métallique	729,99 \$	2883666-685	Fumée sauge	729,99 \$
2883666-714	NOUVEAU Bronze poli	729,99 \$	2883666-692	Gris acier	729,99 \$
2883666-727	NOUVEAU Eau profonde métallique	729,99 \$	2883666-724	Bleu radar	729,99 \$
2883666-729	NOUVEAU Piste de terre battue fumée	729,99 \$	2883666-728	Gris fantôme	729,99 \$
2883666-800	NOUVEAU Noir métallique	729,99 \$	2883666-731	Bronze fumé	729,99 \$
2883666-834	NOUVEAU Gris discret et azure cristal	729,99 \$	2883666-740	Vert dragon	729,99 \$
2883666-866	NOUVEAU Noir fumé	729,99 \$	2883666-750	Orange brûlé métallique	729,99 \$
2883666-869	NOUVEAU Quartz argenté métallique	729,99 \$	2883666-756	Noyer foncé	729,99 \$
2883666-875	NOUVEAU Gris quartz	729,99 \$	2883666-759	Rubis métallique	729,99 \$
2883666-878	NOUVEAU Noir azure cristal	729,99 \$	2883666-760	Rubis fumé	729,99 \$
2883666-266	Noir tonnerre	729,99 \$	2883666-773	Gréseux fumé	729,99 \$
2883666-463	Noir tonnerre fumé	729,99 \$	2883666-804	Gris discret	729,99 \$
2883666-620	Bleu brillant	729,99 \$	2883666-809	Azure cristal	729,99 \$
2883666-632	Titane fumé	729,99 \$	2883666-819	Métallique cramois	729,99 \$
2883666-666	Noir tonnerre perle	729,99 \$	2883666-823	Orange brûlé métallique fumé	729,99 \$

Les couvercles moulés par injection sont conçus et fabriqués avec précision, comme les couvercles de série. Ils peuvent accueillir les haut-parleurs amplifiés de 16,5 cm (6 1/2 po) et les enjoliveurs de haut-parleur PowerBand Audio, chaque unité est vendue séparément. Ces couvercles remplacent les couvercles de série. Couleur assortie aux mêmes finitions de première qualité que les couvercles de série. S'installent facilement et s'ajustent parfaitement. Convient aux modèles Chieftain 2019 à 2022, Indian Springfield Dark Horse, Roadmaster Dark Horse, Roadmaster Limited et Indian Challenger 2020 à 2022.



COUVERCLES DE HAUT-PARLEUR DE SACOCHE CLASSIQUE POWERBAND AUDIO

2883670-266	Noir tonnerre	669,99 \$	2883670-1782	Rubis fumé sur noir tonnerre fumé avec rayures fines argentées	874,99 \$
2883670-463	Noir tonnerre fumé	669,99 \$	2883670-1783	Gris acier fumé sur noir tonnerre fumé avec rayures fines argentées	874,99 \$
2883670-629	Bourgogne métallique	669,99 \$	2883670-1821	Eau profonde métallique sur bleu brillant avec rayures fines argentées	874,99 \$
2883670-675	Blanc fumé	669,99 \$	2883670-1834	Titane fumé sur noir tonnerre fumé avec rayures fines argentées	874,99 \$
2883670-1523	Vert saule sur crème ivoire avec rayures fines dorées	874,99 \$	2883670-1838	Vert côtier sur crème ivoire avec rayures fines noires	874,99 \$
2883670-1531	Gris acier sur bourgogne métallique avec rayures fines dorées	874,99 \$	2883670-1870	Bourgogne métallique sur titane métallique avec rayures fines dorées	874,99 \$
2883670-1544	Noir tonnerre sur crème ivoire avec rayures fines dorées	874,99 \$	2883670-1883	Bleu radar sur blanc perle avec rayures fines argentées	874,99 \$
2883670-1633	Bronze poli sur noir tonnerre avec rayures fines argentées	874,99 \$	2883670-1886	Blanc perle sur titane métallique avec rayures fines noires	874,99 \$
2883670-1636	Blanc perle sur argent étoile avec rayures fines noires	874,99 \$	2883670-1888	Jade métallique sur blanc perle avec rayures fines noires	874,99 \$
2883670-1688	Jade métallique sur noir tonnerre avec rayures fines argentées	874,99 \$	2883670-1930	Bordeaux sur métallique cramois	874,99 \$
2883670-1748	Rubis métallique sur blanc perle avec rayures fines argentées	874,99 \$	2883670-1935	Noir croisière sur gréseux métallique	874,99 \$
2883670-1751	Piste de terre battue fumée sur noir tonnerre fumé avec rayures fines dorées	874,99 \$	2883670-1951	Turquoise Arizona sur blanc perle	874,99 \$
2883670-1761	Eau profonde métallique sur havane piste de terre battue avec rayures fines argentées	874,99 \$	2883670-1953	Fumée ardoise métallique bleue sur noir mat	874,99 \$
2883670-1768	Bruni métallique sur gréseux métallique avec rayures fines dorées	874,99 \$	2883670-1957	Azure cristal sur gris discret	874,99 \$
			2883670-1960	Jade alumine sur noir croisière	874,99 \$

Les couvercles moulés par injection sont conçus et fabriqués avec précision, comme les couvercles de série. Ils peuvent accueillir les haut-parleurs amplifiés de 16,5 cm (6 1/2 po) et les enjoliveurs de haut-parleur PowerBand Audio, chaque unité est vendue séparément. Ces couvercles remplacent les couvercles de sacochette classique. Couleur assortie aux mêmes finitions de première qualité que les couvercles de série. S'installent facilement et s'ajustent parfaitement. Convient aux modèles Chieftain Classic, Indian Springfield et modèles Roadmaster 2019 à 2022.



À DÉGAGEMENT RAPIDE

COFFRE À DÉGAGEMENT RAPIDE

2884046-729	NOUVEAU Piste de terre battue fumée	2 514,99 \$	2884046-756	Noyer foncé	2 514,99 \$
2884046-800	NOUVEAU Noir métallique	2 514,99 \$	2884046-759	Rubis métallique	2 514,99 \$
2884046-866	NOUVEAU Noir fumé	2 514,99 \$	2884046-760	Rubis fumé	2 514,99 \$
2884046-869	NOUVEAU Quartz argenté métallique	2 514,99 \$	2884046-773	Gréseux fumé	2 514,99 \$
2884046-875	NOUVEAU Gris quartz	2 514,99 \$	2884046-804	Gris discret	2 514,99 \$
2884046-266	Noir tonnerre	2 514,99 \$	2884046-819	Métallique cramois	2 514,99 \$
2884046-463	Noir tonnerre fumé	2 514,99 \$	2884046-820	Bleu ardoise métallique	2 514,99 \$
2884046-581	Argent fumé	2 514,99 \$	2884046-823	Orange brûlé métallique fumé	2 514,99 \$
2884046-601	Argent étoile fumé	2 514,99 \$	2884046-1407	Bleu Springfield sur crème ivoire avec rayures fines dorées	2 649,99 \$
2884046-620	Bleu brillant	2 514,99 \$	2884046-1409	Rouge Indian Motorcycle sur crème ivoire avec rayures fines dorées	2 649,99 \$
2884046-632	Titane fumé	2 514,99 \$	2884046-1412	Rouge Indian Motorcycle sur noir tonnerre avec rayures fines dorées	2 649,99 \$
2884046-639	Rouge Indian Motorcycle	2 514,99 \$	2884046-1477	Argent étoile sur noir tonnerre avec rayures fines dorées	2 649,99 \$
2884046-640	Bleu Springfield	2 514,99 \$	2884046-1523	Vert saule sur crème ivoire avec rayures fines dorées	2 649,99 \$
2884046-653	Titane métallique	2 439,99 \$	2884046-1531	Gris acier sur bourgogne métallique avec rayures fines dorées	2 649,99 \$
2884046-666	Noir tonnerre perle	2 514,99 \$	2884046-1535	Rouge feu de friches sur noir tonnerre avec rayures fines dorées	2 649,99 \$
2884046-675	Blanc fumé	2 514,99 \$	2884046-1544	Noir tonnerre sur crème ivoire avec rayures fines dorées	2 649,99 \$
2884046-685	Fumée sauge	2 514,99 \$	2884046-1559	Bleu saphir sur argent étoile avec rayures fines dorées	2 649,99 \$
2884046-692	Gris acier	2 514,99 \$	2884046-1627	Bonbon rouge feu sur noir tonnerre	3 999,99 \$
2884046-724	Bleu radar	2 514,99 \$	2884046-1688	Jade métallique sur noir tonnerre avec rayures fines argentées	2 649,99 \$
2884046-727	Eau profonde métallique	2 439,99 \$	2884046-1761	Eau profonde métallique sur havane piste de terre battue avec rayures fines argentées	2 649,99 \$
2884046-728	Gris fantôme	2 514,99 \$	2884046-1768	Bruni métallique sur gréseux métallique avec rayures fines dorées	2 649,99 \$
2884046-731	Bronze fumé	2 514,99 \$	2884046-1888	Jade métallique sur blanc perle	2 649,99 \$
2884046-740	Vert dragon	2 514,99 \$	2884046-1890	Cristal vif noir tonnerre sur bonbon rouge feu de friches	4 739,99 \$
2884046-750	Orange brûlé métallique	2 439,99 \$			

Convient aux modèles Chieftain, Challenger et Indian Springfield 2014 à 2022. De série sur les modèles Roadmaster.



ENJOLIVEUR DE PHARE CLASSIQUE

2881770	Pièce non peinte	134,99 \$	2881770-646	Crème ivoire	209,99 \$
2881770-266	Noir tonnerre	209,99 \$	2881770-666	Noir tonnerre perle	209,99 \$
2881770-354	Argent étoile	209,99 \$	2881770-670	Vert saule	209,99 \$
2881770-447	Bleu diamant	209,99 \$	2881770-675	Blanc fumé	209,99 \$
2881770-463	Noir tonnerre fumé	209,99 \$	2881770-692	Gris acier	209,99 \$
2881770-566	Blanc perle	209,99 \$	2881770-706	Gris acier fumé	209,99 \$
2881770-581	Argent fumé	209,99 \$	2881770-714	Bronze poli	209,99 \$
2881770-598	Bleu saphir	209,99 \$	2881770-727	Eau profonde métallique	209,99 \$
2881770-601	Argent étoile fumé	209,99 \$	2881770-729	Havane piste de terre battue	209,99 \$
2881770-620	Bleu brillant	209,99 \$	2881770-731	Bronze fumé	209,99 \$
2881770-629	Bourgogne métallique	209,99 \$	2881770-754	Bruni métallique	209,99 \$
2881770-639	Rouge Indian Motorcycle	209,99 \$	2881770-759	Rubis métallique	209,99 \$
2881770-640	Bleu Springfield	209,99 \$	2881770-760	Rubis fumé	209,99 \$

Convient aux modèles Chieftain 2014 à 2018, Chieftain Classic 2014 à 2021 et Roadmaster 2015 à 2022.



GARDE-BOUE AVANT OUVERT

2882761	Pièce non peinte	409,99 \$	2882761-670	Vert saule	649,99 \$
2882761-266	Noir tonnerre	649,99 \$	2882761-675	Blanc fumé	649,99 \$
2882761-354	Argent étoile	649,99 \$	2882761-676	Rouge feu de friches	649,99 \$
2882761-463	Noir tonnerre fumé	649,99 \$	2882761-692	Gris acier	649,99 \$
2882761-566	Blanc perle	649,99 \$	2882761-724	Bleu radar	659,99 \$
2882761-581	Argent fumé	649,99 \$	2882761-729	Piste de terre battue fumée	659,99 \$
2882761-598	Bleu saphir	649,99 \$	2882761-731	Bronze fumé	814,99 \$
2882761-601	Argent étoile fumé	649,99 \$	2882761-740	Vert dragon	814,99 \$
2882761-629	Bourgogne métallique	649,99 \$	2882761-745	Jade métallique	659,99 \$
2882761-632	Titane fumé	659,99 \$	2882761-750	Orange brûlé métallique	799,99 \$
2882761-639	Rouge Indian Motorcycle	649,99 \$	2882761-753	Vert côtier	659,99 \$
2882761-640	Bleu Springfield	649,99 \$	2882761-754	Bruni métallique	659,99 \$
2882761-665	Perle rouge patriote	659,99 \$	2882761-756	Noyer foncé	814,99 \$
2882761-666	Noir tonnerre perle	649,99 \$	2882761-759	Rubis métallique	814,99 \$

Recommandé avec une roue avant de 19 po à 10 rayons (les numéros de pièce varient) ou une roue avant usinée avec précision (2884426-266W), chaque unité est vendue séparément. Convient aux modèles Chieftain, Roadmaster et Indian Springfield 2014 à 2022. De série sur la Chieftain Limited et l'Indian Springfield Dark Horse.



2022

INTRODUCTION

2 à 11

FTR

12 à 27

SCOUT

28 à 51

INDIAN CHIEF

52 à 67

INDIAN SPRINGFIELD

68 à 91

CHIEFTAIN ET ROADMASTER

92 à 121

INDIAN CHALLENGER

122 à 135

POWERBAND AUDIO

136 à 139

ACCESSOIRES DE COULEUR ASSORTIE

140 à 143

GARAGE

144 à 151

eFTR

154 à 155



Les lubrifiants Indian Motorcycle sont spécifiquement conçus pour fournir une protection et une performance inégalées à la fois dans les moteurs de motocyclettes refroidis à l'air et par liquide. Nos formules sont conçues pour résister à des chaleurs élevées et des décompositions thermiques, garder les moteurs propres pour maximiser la puissance et protéger les engrenages et les composants de boîte de vitesses tout en fournissant des caractéristiques de changement de vitesse et un embrayage optimaux. Des huiles du marché secondaire sont généralement produites pour une grande variété de marques, de cylindrées et de configurations de boîte de vitesses. Indian Motorcycles investit des millions dans le développement de moteurs, y compris la mise à l'essai de chaque lubrifiant que nous produisons, lors de la validation sur le terrain et les essais à l'aide du dynamomètre de moteur, pour s'assurer que votre motocyclette Indian Motorcycle bénéficie des huiles et des lubrifiants de la meilleure qualité.

HUILE MOTEUR SEMI-SYNTHÉTIQUE 20W-40

2880012 946 mL (1 pte)
 2880013 Baril de 208,2 L (55 gal US)
 2884065 Réservoir portatif de 1 250 L (330 gal US)



Approuvée pour tous les moteurs Thunderstroke refroidis par air d'Indian Motorcycle. Stabilité au cisaillement à haute température, protection du moteur contre l'usure et protection de l'embrayage contre l'usure améliorée. Non compatible avec les modèles Indian Challenger.

HUILE MOTEUR ENTIÈREMENT SYNTHÉTIQUE 15W-60

2880187 946 mL (1 pte)
 2880188 Baril de 208,2 L (55 gal US)
 2884083 Réservoir portatif de 1 250 L (330 gal US)



L'huile Indian 15W-60 est approuvée pour tous les moteurs refroidis par air et par liquide d'Indian Motorcycle. Notre système d'additifs spécifiques de motocyclettes spécialisées avec une grande plage de viscosité atténue les efforts d'embrayage, améliore la sensation d'engagement positif et réduit l'usure d'embrayage. La base entièrement synthétique et la formule de catégorie API SN évoluée améliorent la protection contre les dépôts à haute température pour une puissance maximale et une usure réduite des pistons et de la came. Intervalle de vidange d'huile prolongé à 16 000 km (10 000 mi) sur tous les moteurs de Scout.

TROUSSE DE VIDANGE D'HUILE THUNDERSTROKE

2880067 Huile moteur semi-synthétique 20W-40 – 5,2 L (5,5 pte)



Comprend : Un filtre à huile (2521421) et deux rondelles. Compatible avec les moteurs refroidis par air Thunderstroke de 2018 et antérieurs. Moteurs 2019, consultez un concessionnaire pour connaître la capacité. Les moteurs des années modèles 2020 à 2022 requièrent 5,7 L (6 pte) d'huile moteur.

TROUSSE DE VIDANGE D'HUILE INDIAN SCOUT

2880191 Huile moteur entièrement synthétique 15W-60 – 3,8 L (4 pte)



Comprend : Un filtre à huile (2520799) et deux rondelles. Compatible avec tous les moteurs des modèles Indian Scout.

TROUSSE DE VIDANGE D'HUILE INDIAN CHALLENGER

2884171 Huile moteur entièrement synthétique 15W-60 – 4,7 L (5 pte)



Comprend : Un filtre à huile (2521421) et une rondelle. Compatible avec le moteur PowerPlus.

TROUSSE DE VIDANGE D'HUILE FTR

2884182 Huile moteur entièrement synthétique 15W-60 – 3,8 L (4 pte)



Comprend : Un filtre à huile (2540086) et deux rondelles de bouchon de vidange. Compatible avec les modèles Indian FTR.

NETTOYANT À CARBONE INDIAN

2881911 355 mL (12 oz)

Nettoyant du système d'alimentation au complet. Permet de stabiliser le carburant pendant une période allant jusqu'à deux ans. Retire les dépôts de carbone des injecteurs, soupapes, segments de piston et de la chambre de combustion.



HUILE DE FOURCHE

2208093 Type I, 946 mL (1 pte)*
 2884244 Type II, 946 mL (1 pte)**

Conçue pour offrir un indice de haute viscosité pour résister au cisaillement, au moussage, à la chaleur et à l'usure interne des amortisseurs. * Compatible avec toutes les motocyclettes Indian Motorcycle sauf les modèles Indian Challenger. ** Compatible avec les modèles Indian Challenger.



MÉLANGE D'ANTIGEL 50/50 À DURÉE UTILE PROLONGÉE

2880966 946 mL (1 pte)

Liquide de refroidissement de durée utile prolongée conçu pour toutes les motocyclettes Indian Motorcycle refroidies par liquide.



FILTRE À HUILE

2520799*
 2521421**

* Compatible avec les modèles Indian Scout. ** Compatible avec les moteurs Thunderstroke et PowerPlus 2014 et plus récents.



LIQUIDE DE FREINS DOT 4

2880016 355 mL (12 oz)

Le liquide de freins DOT 4 maintient la viscosité sur une vaste plage de températures. Conçu pour toutes les motocyclettes Indian Motorcycle, incluant les systèmes ABS.



LUBRIFIANT À CHAÎNE SYNTHÉTIQUE

2884172 325 mL (11 oz)

Système de protection contre la corrosion et l'usure évolué conçu pour les motocyclettes de route et hors route. Compatible avec les modèles FTR.



ENSEMBLE DE STYLE RÉTRO DE 4 BIDONS D'HUILE 15W-60

2830497 3,8 L (4 pte)

Ensemble de quatre bidons d'huile synthétique 15W-60 de style rétro d'édition limitée. Chaque ensemble comprend quatre bidons en acier de style rétro de 0,95 L (1 pte) d'huile moteur synthétique 15W-60 Indian, emballé dans une boîte en carton unique ressemblant à une caisse en bois.



2022

INTRODUCTION

2 à 11

FTR

12 à 27

SCOUT

28 à 51

INDIAN CHIEF

52 à 67

INDIAN SPRINGFIELD

68 à 91

CHIEFTAIN ET ROADMASTER

92 à 121

INDIAN CHALLENGER

122 à 135

POWERBAND AUDIO

136 à 139

ACCESSOIRES DE COULEUR ASSORTIE

140 à 143

GARAGE

144 à 151

eFTR

154 à 155

PIÈCES DE RECHANGE

LES PIÈCES DE RECHANGE INDIAN MOTORCYCLE ENGINEERED PROCURENT UN RENDEMENT ET UN AJUSTEMENT INÉGALÉS À VOTRE MOTOCYCLETTE.

Toutes les pièces de rechange sont mises au point et testées spécialement pour votre véhicule. Les composants électriques, les composants de l'embrayage, les garde-boue et les autocollants sont les mêmes pièces que celles qui sont fabriquées sur les chaînes de montage pour chaque modèle spécifique. Cela garantit qu'elles font plus que convenir à votre motocyclette – elles surpassent vos attentes!

MAGASINEZ LES PIÈCES DE RECHANGE EN LIGNE OU VISITEZ VOTRE CONCESSIONNAIRE INDIAN MOTORCYCLE.

CONSULTEZ NOTRE OUTIL DE RECHERCHE DE PIÈCES SUR INDIANMOTORCYCLE.COM POUR CHERCHER FACILEMENT DES PIÈCES, IDENTIFIER DES PIÈCES, VOIR DES ASSEMBLAGES ET PLUS!

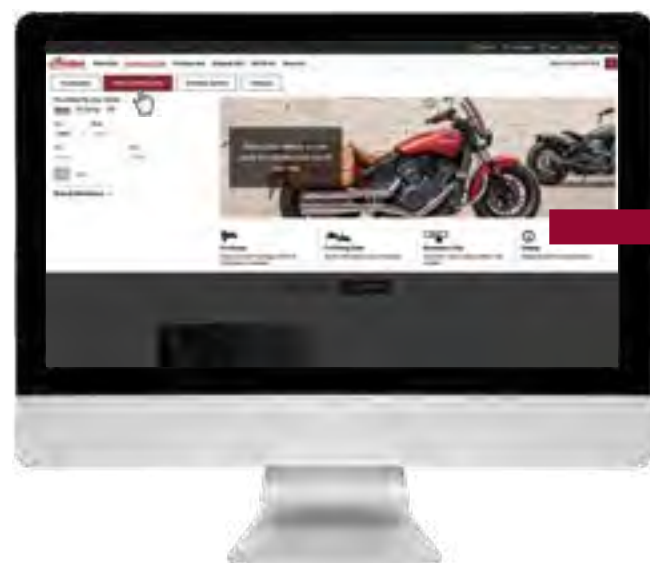

ÉTAPE 1

Visitez indianmotorcycle.com.
Cliquez sur l'onglet
« Pièces et accessoires ».
Cliquez sur « Pièces et entretien ».



ÉTAPE 2

Saisissez l'année/le modèle
du véhicule ou magasinez
par numéro de pièce.



ÉTAPE 3

Déterminez quelles pièces
sont requises et commandez.

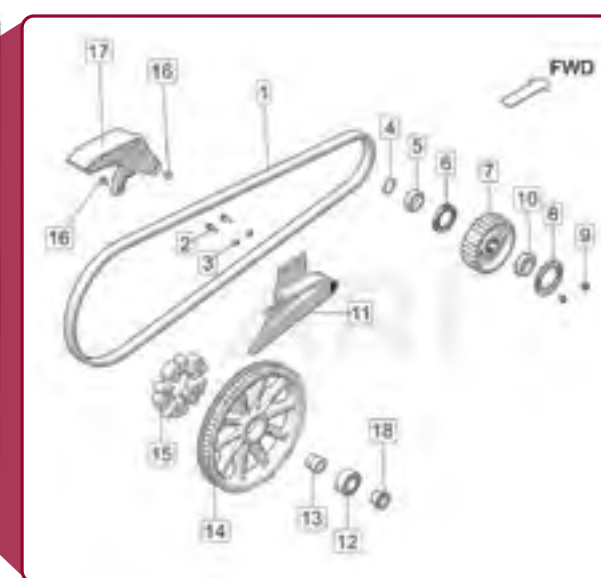

PLUS DE
100 000 PIÈCES
DISPONIBLES!



2022

INTRODUCTION
2 à 11

FTR
12 à 27

SCOUT
28 à 51

INDIAN CHIEF
52 à 67

INDIAN SPRINGFIELD
68 à 91

CHIEFTAIN ET
ROADMASTER
92 à 121

INDIAN
CHALLENGER
122 à 135

POWERBAND AUDIO
136 à 139

ACCESSOIRES DE
COULEUR ASSORTIE
140 à 143

GARAGE
144 à 151

eFTR
154 à 155



NOCO®

- **Solution tout-en-un** : Chargeur de batterie, accumulateur de batterie, chargeur à régime lent, plus désulfateur de batterie.
- **Profitez d'une charge de précision** : Un capteur thermique intégré détecte la température ambiante et modifie la charge pour éliminer une surcharge dans les climats chauds et une sous-charge dans les climats froids.
- **Recharge de batteries à plat** : Recharge les batteries dont la charge est aussi basse que 1 V, ou comprend le tout nouveau mode forcé qui vous permet de prendre les commandes et de lancer manuellement la charge de batteries à plat dont la tension est de 0 V.
- **Remise à neuf de votre batterie** : Détecte automatiquement la sulfatation de batterie et la stratification d'acides pour restaurer la performance perdue de la batterie et fournir des démarrages du moteur plus puissants et une durée utile de la batterie plus longue.
- **Au delà de l'entretien** : Il ne s'agit pas simplement d'un chargeur à régime lent, c'est un accumulateur de batterie évolué. Un chargeur de batterie sans soucis, entièrement automatique pour une utilisation quotidienne – 24/7 – sans surcharge.
- Comprend un câble avec œillet de survoltage avec adaptateur X-Connector (2830546)



NOUVEAU
CHARGEUR DE BATTERIE
NOCO® – 1 AMPÈRE
2830567 79,29 \$



NOUVEAU
CHARGEUR DE BATTERIE
NOCO® – 2 AMPÈRES
2830568 121,99 \$



ENSEMBLE DE SURVOLTAGE
ULTRASAFE AU LITHIUM DE 1 000 A
2830547 169,99 \$



ÉTUI DE PROTECTION D'ENSEMBLE
DE DÉMARRAGE DE SECOURS
2830548 26,99 \$

PROGRAMME D'ENTRETIEN

ENTRETIEN DE LA PÉRIODE DE RODAGE

HUILE MOTEUR ET FILTRE :
VIDANGEZ ET REMPLACEZ.

COURROIES D'ENTRAÎNEMENT :
INSPECTEZ ET RÉGLEZ LA TENSION.
VÉRIFIEZ S'IL Y A DES SIGNES D'USURE OU DES DOMMAGES. REMPLACEZ AU BESOIN.

HUILE DE FOURCHE AVANT :
INSPECTEZ.
REMPLEZ AU BESOIN.

4 000 km (2 500 mi)

HUILE MOTEUR :
VÉRIFIEZ LE NIVEAU.

FILTRE À AIR :
INSPECTEZ.
REMPLEZ AU BESOIN.

COURROIES D'ENTRAÎNEMENT :
INSPECTEZ ET RÉGLEZ LA TENSION.
VÉRIFIEZ S'IL Y A DES SIGNES D'USURE OU DES DOMMAGES. REMPLACEZ AU BESOIN.

8 000 km (5 000 mi)

HUILE MOTEUR :
VIDANGEZ.
MODÈLES THUNDERSTROKE

FILTRE À AIR :
INSPECTEZ.
REMPLEZ AU BESOIN.

COURROIES D'ENTRAÎNEMENT :
INSPECTEZ ET RÉGLEZ LA TENSION.
VÉRIFIEZ S'IL Y A DES SIGNES D'USURE OU DES DOMMAGES. REMPLACEZ AU BESOIN.

HUILE DE FOURCHE AVANT :
INSPECTEZ.
REMPLEZ AU BESOIN.

16 000 km (10 000 mi)

HUILE MOTEUR :
VIDANGEZ.
TOUS LES MODÈLES

FILTRE À AIR :
INSPECTEZ.
REMPLEZ AU BESOIN.

COURROIES D'ENTRAÎNEMENT :
INSPECTEZ ET RÉGLEZ LA TENSION.
VÉRIFIEZ S'IL Y A DES SIGNES D'USURE OU DES DOMMAGES. REMPLACEZ AU BESOIN.

HUILE DE FOURCHE AVANT :
INSPECTEZ.
REMPLEZ AU BESOIN.

24 000 km (15 000 mi)

HUILE MOTEUR :
VIDANGEZ.

FILTRE À AIR :
REMPLEZ.

BOUGIES :
INSPECTEZ.
REMPLEZ AU BESOIN.

COURROIES D'ENTRAÎNEMENT :
INSPECTEZ ET RÉGLEZ LA TENSION.
VÉRIFIEZ S'IL Y A DES SIGNES D'USURE OU DES DOMMAGES. REMPLACEZ AU BESOIN.

HUILE DE FOURCHE AVANT :
REMPLEZ.

CONSULTEZ VOTRE MANUEL D'UTILISATION POUR CONNAÎTRE LES ÉLÉMENTS D'ENTRETIEN RECOMMANDÉS ET LE CALENDRIER PROPRE À VOTRE VÉHICULE.

POUR LA DURÉE UTILE DE VOTRE VÉHICULE



2022

INTRODUCTION
2 à 11

FTR
12 à 27

SCOUT
28 à 51

INDIAN CHIEF
52 à 67

INDIAN SPRINGFIELD
68 à 91

CHIEFTAIN ET
ROADMASTER
92 à 121

INDIAN
CHALLENGER
122 à 135

POWERBAND AUDIO
136 à 139

ACCESSOIRES DE
COULEUR ASSORTIE
140 à 143

GARAGE
144 à 151

eFTR
154 à 155

BATTERIES

Pour maintenir le niveau de charge de la batterie quand elle n'est pas en utilisation pour une période prolongée ou dans des conditions sous le point de congélation, la batterie devrait être branchée à un chargeur de batterie NOCO® (consultez la page 152). Vérifiez s'il y a des signes de corrosion entre les bornes et le bout des câbles.

BOUGIES

Les nouvelles bougies d'allumage conçues spécifiquement pour votre moto Indian Motorcycle garantissent des démarrages rapides, une meilleure cote de consommation et une performance de pointe.

PLAQUETTES DE FREIN

L'entretien ou le remplacement des freins est essentiel pour assurer la sécurité et le fonctionnement d'une motocyclette. Les plaquettes de frein doivent être inspectées pour vérifier l'usure ou une contamination causée par l'huile ou la graisse (produits à base de pétrole). Les disques de frein doivent être vérifiés pour détecter des fissures, une corrosion excessive ou un gauchissement.

PNEUS

L'inspection ou le remplacement des pneus, lorsque de cela est nécessaire, est essentiel pour assurer la sécurité et le fonctionnement d'une motocyclette.

FILTRE À HUILE

À chaque vidange d'huile, remplacez les filtres à huile afin d'assurer la meilleure protection pour votre moteur et d'obtenir une performance de pointe de votre moteur.

FILTRE À AIR

Un filtre à air colmaté peut limiter la circulation de l'air vers le moteur, ce qui réduira le rendement du moteur, sa durée utile ou peut entraîner une défaillance catastrophique.

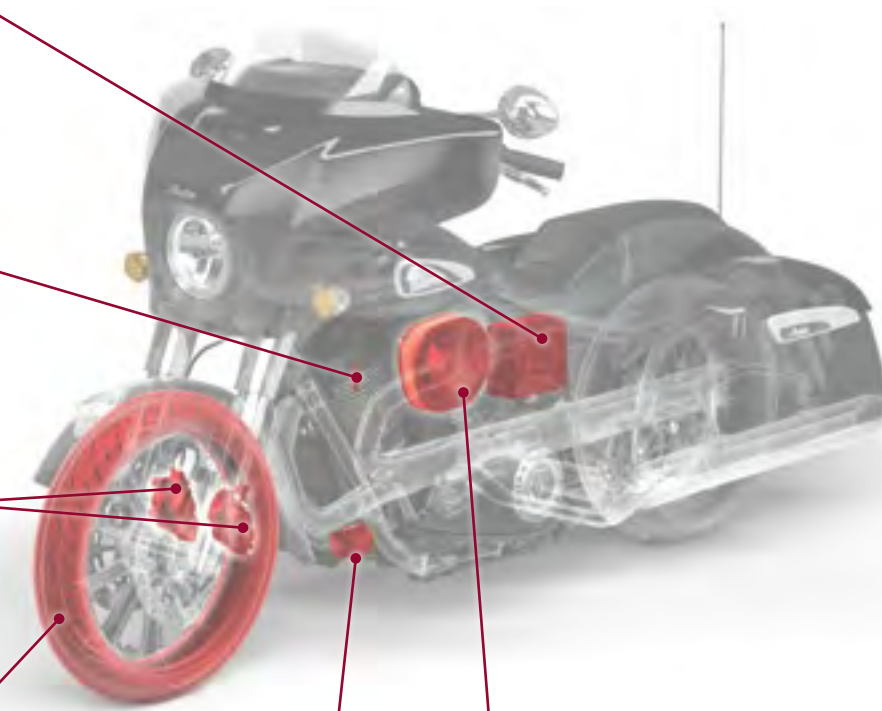

HOUSES INDIAN CHIEF

A. 2883886	Housse toute saison*	234,99 \$
B. 2883891	Housse pare-poussière	234,99 \$
C. 2883892	Demi-housse	89,99 \$
D. 2883893	Housse de voyage	89,99 \$

Convient aux modèles Indian Chief, Chief Classic, Vintage, Chief Dark Horse 2014 à 2021 et aux modèles Indian Springfield 2022.



LES PLUS VENDUS



B.



C.



D.

HOUSES DE TOURISME

A. 2883896	Demi-housse	99,99 \$
B. 2889367	Housse de voyage	109,99 \$
C. 2889365	Housse toute saison*	249,99 \$
D. 2889366	Housse souple	229,99 \$

Convient aux modèles Chieftain, Roadmaster et Indian Springfield 2014 à 2022. Compatible avec l'antenne montée sur le coffre (2889596), vendue séparément.



A.



B.



C.

LES PLUS VENDUS



D.

LES PLUS VENDUS

HOUSSE SCOUT

2883887	Housse toute saison*	234,99 \$
---------	----------------------	-----------

Convient aux modèles Scout 2014 à 2022.



HOUSES CHIEFTAIN

A. 2883888	Housse toute saison*	234,99 \$
B. 2883889	Housse pare-poussière**	234,99 \$
C. 2883890	Housse de voyage	114,99 \$

Convient aux modèles Chieftain 2014 à 2022.

** Compatible avec l'antenne montée sur le coffre (2889596), vendue séparément.



A.

LES PLUS VENDUS



B.



C.

HOUSES INDIAN CHALLENGER

A. 2884459	Housse de voyage*	105,99 \$
B. 2884460	Housse toute saison*	234,99 \$
C. 2883889	Housse pare-poussière	234,99 \$

Convient aux modèles Indian Challenger 2020 à 2022.



A.



B.

LES PLUS VENDUS



C.

HOUSSE POUR SELLE

2883894	59,99 \$
---------	----------

Convient aux années modèles 2014 à 2022.



LES PLUS VENDUS

OUVRE-PORTE DE GARAGE

2882132	224,99 \$
---------	-----------

Convient aux modèles Chieftain, Roadmaster et Indian Challenger 2017 à 2022.



ALIMENTATION PORTATIVE

BLOC D'ALIMENTATION POUR DÉMARRAGE DE SECOURS FLEX

2830530	121,99 \$
---------	-----------

Le bloc d'alimentation pour démarrage de secours Flex est le compagnon idéal pour toute randonnée en moto Indian Motorcycle. Le Flex est suffisamment petit pour être rangé dans votre sacoche et garde sa charge, de telle sorte que vous pouvez vous y fier lorsque son utilisation s'impose. De plus, il peut servir de lampe de poche.

Comprend :

- Rechargeur de batterie au lithium de 8 000 mAh
- Boîtier de transport thermoformé
- Câble de charge micro USB
- Câbles de démarrage
- Câble d'accumulateur de batterie

Convient à toutes les motos Indian Motorcycle, ainsi qu'à tout moteur allant jusqu'à 4,6 L.



PEINTURE À RETOUCHES INDIAN MOTORCYCLE

Stylo à peinture	2859080-XXXKI	16,49 à 59,99 \$
355 mL (12 oz)		
en aérosol	2859078-XXXKI	29,99 à 89,99 \$
946 mL (1 pte)	2859079-XXXKI	Consultez un concessionnaire.

Peinture à retouches d'usine originale. Toutes les troussees comprennent d'un à trois composants de peinture séparés. XXX dans les numéros de pièce correspond à un code de couleur de peinture. Consultez votre concessionnaire local ou allez à www.indianmotorcycle.com/accessories pour de plus amples renseignements.



ENTONNOIR POUR LIQUIDE

2830552	17,99 \$
---------	----------

Ajoutez de l'huile facilement et avec grande précision.



SERINGUE POUR LIQUIDE

2830553	39,99 \$
---------	----------

Ajoutez et retirez facilement du liquide de votre véhicule.



PLATEAU DE LIQUIDE

2830551	26,99 \$
---------	----------

Retient jusqu'à 7,6 L (8 pte) de liquide.



PLATEAU MAGNÉTIQUE POUR PIÈCES INDIAN MOTORCYCLE

2830433	7,39 \$
---------	---------



SOMMIER ROULANT À TROIS POSITIONS INDIAN MOTORCYCLE

2830456	179,99 \$
---------	-----------



2022

INTRODUCTION

2 à 11

FTR

12 à 27

SCOUT

28 à 51

INDIAN CHIEF

52 à 67

INDIAN SPRINGFIELD

68 à 91

CHIEFTAIN ET ROADMASTER

92 à 121

INDIAN CHALLENGER

122 à 135

POWERBAND AUDIO

136 à 139

ACCESSOIRES DE COULEUR ASSORTIE

140 à 143

GARAGE

144 à 151

eFTR

154 à 155



UN ENTRETIEN SANS SOUCI DE VOTRE MOTOCYCLETTE

Valide dans tous les établissements concessionnaires Indian Motorcycle participants au Canada et aux États-Unis.

Techniciens formés en usine et pièces d'origine Indian Motorcycle

Aucune franchise

Transférable au prochain propriétaire

Une solution simple qui permet de garder votre motocyclette en bon état de fonctionnement.

Préparez pour vous protéger contre la hausse des coûts.

VISITEZ LE SITE INDIANMOTORCYCLE.COM/PREMIUMCARE OU CONSULTEZ VOTRE CONCESSIONNAIRE POUR EN SAVOIR PLUS.



NIVEAUX DE COUVERTURE

ENTRETIEN SUPÉRIEUR

(Offert sur les motocyclettes Indian Motorcycle neuves -et d'occasion)

3 ANS/4 VISITES OU
5 ANS/6 VISITES

SERVICES COUVERTS :

- Vidange d'huile moteur et remplacement du filtre
- Inspection multipoints

AVANTAGES ADDITIONNELS :

- Assistance routière
- Remise de 5 % sur toutes les pièces et tous les accessoires

ENTRETIEN SUPÉRIEUR PLUS

3 ANS/5 VISITES/O à 24 000 km OU
5 ANS/7 VISITES/O à 40 000 km

SERVICES COUVERTS :

Tout entretien régulier figurant dans le manuel d'utilisation, y compris, mais sans s'y limiter :

- Vidange d'huile moteur et remplacement du filtre
- Vidange d'huile de fourche avant
- Remplacement du filtre à air
- Vidange de liquide de freins
- Essai de conduite pour vérifier le bon fonctionnement
- Inspection multipoints (incluant une inspection à 4 000 km)

AVANTAGES ADDITIONNELS :

- Assistance routière
- Remise de 10 % sur toutes les pièces et tous les accessoires

MODALITÉS

- Non résiliable après 60 jours.
- Valide dans tous les établissements concessionnaires Indian Motorcycle participants au Canada ou aux États-Unis.
- Assurez-vous de la participation du concessionnaire avant de planifier des entretiens.
- Ne couvre pas les composants d'usure. Ceci n'est pas un programme de garantie.

POUR DES QUESTIONS SUR LE PROGRAMME, TÉLÉPHONEZ À VOTRE CONCESSIONNAIRE INDIAN MOTORCYCLE OU COMPOSEZ LE 1-877-204-3697.

FOURNI ET ADMINISTRÉ PAR INDIAN MOTORCYCLE.



2022

INTRODUCTION
2 à 11

FTR
12 à 27

SCOUT
28 à 51

INDIAN CHIEF
52 à 67

INDIAN SPRINGFIELD
68 à 91

CHIEFTAIN ET
ROADMASTER
92 à 121

INDIAN
CHALLENGER
122 à 135

POWERBAND AUDIO
136 à 139

ACCESSOIRES DE
COULEUR ASSORTIE
140 à 143

GARAGE
144 à 151

eFTR
154 à 155

MOTOCYCLETTES ÉLECTRIQUES POUR JEUNES eFTR



2022

INTRODUCTION
2 à 11

FTR
12 à 27

SCOUT
28 à 51

INDIAN CHIEF
52 à 67

INDIAN SPRINGFIELD
68 à 91

CHIEFTAIN ET
ROADMASTER
92 à 121

INDIAN
CHALLENGER
122 à 135

POWERBAND AUDIO
136 à 139

ACCESSOIRES DE
COULEUR ASSORTIE
140 à 143

GARAGE
144 à 151

eFTR
154 à 155



NOUVEAU

eFTR MINI

2889573 | 639,99 \$

L'eFTR MINI est le moyen idéal d'initier les jeunes à la joie que procure la pratique de sports motorisés pendant que les adultes qui supervisent ont l'esprit tranquille sachant qu'ils contrôlent la puissance maximale de la motocyclette. Cette motocyclette électrique est dotée d'un commutateur de vitesse.

Un superviseur adulte peut effectuer des réglages de vitesse maximale entre 23 km/h (14 mi/h) et 16 km/h (10 mi/h). Il comprend aussi : une poignée tournante de commande d'accélérateur, un cadre tubulaire en acier durable, un commutateur de mode de vitesse, un frein arrière manuel pour avoir un contrôle qui inspire confiance et une batterie à longue autonomie. Cette motocyclette convient à des conducteurs de 8 ans et plus et dont le poids ne dépasse pas 63,5 kg (140 lb).

	eFTR MINI	eFTR JR
HAUTE VITESSE	23 km/h (14 mi/h) (13 ans et plus)	24 km/h (15 mi/h) (14 ans et plus)
BASSE VITESSE	16 km/h (10 mi/h) (8 ans et plus)	16 km/h (10 mi/h) (8 ans et plus)
HAUTEUR DE SELLE	468 mm (18,4 po)	589 mm (23,2 po)
SUSPENSION	Châssis rigide	Avant et arrière
FREINS	Arrière	Avant et arrière
MOTEUR	350 W	500 W
BATTERIE	24 V	36 V
TEMPS DE FONCTIONNEMENT	30 minutes	65 minutes

eFTR JR

2884726 | 1 034,99 \$

Les jeunes conducteurs peuvent profiter de l'expérience de conduite d'un véhicule de course sur piste plane sur cette motocyclette eFTR JR dont le style est conçu pour correspondre avec la motocyclette de course sur piste plane FTR750 Indian Motorcycle, la même motocyclette utilisée par l'Indian Wrecking Crew pour remporter des championnats. Conçu pour les conducteurs âgés de 8 ans et plus de 79 kg (175 lb) ou moins, l'eFTR JR est propulsé par un moteur électrique avec une batterie rechargeable. Cette moto possède un châssis durable avec une suspension à l'avant et à l'arrière, des repose-pieds en métal rabattables, un entraînement par chaîne, un guidon de type surélevé réglable, un accélérateur rotatif et des freins à disque double à commande manuelle.



CASQUE eFTR JR – NOIR
2860226 | P à TG
89,99 \$



T-SHIRT À MANCHES LONGUES DE COURSE eFTR JR – NOIR/ROUGE
2860225 | P à TG
39,99 \$



GANT eFTR JR – NOIR
2860224 | P à TG
32,99 \$



PROTECTION DE CORPS eFTR JR – NOIR
2860223 | P à TG
129,99 \$



OUTPOST

VÊTEMENTS, CADEAUX ET ÉQUIPEMENT

Visitez votre concessionnaire local ou [Indianmotorcycle.com/apparel](https://www.Indianmotorcycle.com/apparel) pour consulter la gamme complète de vêtements, cadeaux et équipement.



CASQUES



TENUE DÉCONTRACTÉE



BLOUSONS



CHAUSSURES



MAISON ET CADEAUX



2022

INTRODUCTION
2 à 11

FTR
12 à 27

SCOUT
28 à 51

INDIAN CHIEF
52 à 67

INDIAN SPRINGFIELD
68 à 91

CHIEFTAIN ET
ROADMASTER
92 à 121

INDIAN
CHALLENGER
122 à 135

POWERBAND AUDIO
136 à 139

ACCESSOIRES DE
COULEUR ASSORTIE
140 à 143

GARAGE
144 à 151

eFTR
154 à 155

TOUS LES DÉTAILS SUR LES VÊTEMENTS SONT ACCESSIBLES SUR LE SITE [INDIANMOTORCYCLE.COM/APPAREL](https://www.Indianmotorcycle.com/apparel).



2022

INTRODUCTION
2 à 11

FTR
12 à 27

SCOUT
28 à 51

INDIAN CHIEF
52 à 67

INDIAN SPRINGFIELD
68 à 91

CHIEFTAIN ET
ROADMASTER
92 à 121

INDIAN
CHALLENGER
122 à 135

POWERBAND AUDIO
136 à 139

ACCESSOIRES DE
COULEUR ASSORTIE
140 à 143

GARAGE
144 à 151

eFTR
154 à 155

CONSTRUISEZ LA MOTOCYCLETTE INDIAN MOTORCYCLE DE VOS RÊVES

VISITEZ INDIANMOTORCYCLE.COM/BUILD.

Des centaines d'accessoires offerts.

Explorez tous les modèles et toutes les couleurs.

Obtenez un devis personnalisé auprès de votre concessionnaire.

1 CHOISISSEZ UN MODÈLE.



2 CHOISISSEZ LA GARNITURE ET LA COULEUR.



3 CHOISISSEZ DES ACCESSOIRES.



Portez toujours un casque, une protection oculaire et des vêtements de protection et insistez pour que votre passager fasse de même. Conduisez en respectant la loi et les limites de vos propres capacités. Veuillez lire et comprendre votre manuel d'utilisation. Ne conduisez jamais sous l'effet de médicaments, de drogues ou d'alcool. Indian Motorcycle recommande fortement aux motocyclistes de suivre un cours de conduite auprès de la Motorcycle Safety Foundation®. Pour vous inscrire à un cours près de chez vous, composez le 1-800-446-9227. Protégez les droits des motocyclistes en devenant membre de l'American Motorcycle Association. Pour connaître le nom du concessionnaire Indian Motorcycle le plus proche, composez le 1-800-POLARIS ou visitez le site Web polarisindustries.com. Polaris Sales Inc. se réserve le droit, à tout moment, sans préavis et à sa discrétion, de ne plus offrir certains articles ou de modifier les spécifications ou la conception sans aucune obligation de sa part envers le client. Tous les articles sont offerts sous réserve de leur disponibilité et de leur mise en vente préalable par nos concessionnaires. Conception du catalogue par SAGA Marketing. Imprimé aux États-Unis.

À moins d'indications contraires, les marques de commerce sont la propriété d'Indian Motorcycle International, LLC. Akrapovič® est une marque déposée d'Igor Akrapovic. Apple CARPLAY®, Apple® et iPhone® sont des marques déposées d'Apple Inc. Bluetooth® est une marque déposée de Bluetooth Sig, Inc. Nacelle® est une marque déposée de Woven Technology LLC. FOX® est une marque déposée de Fox Factory Inc. NOCO® et NOCO GENIUS® sont des marques déposées de The Noco Company. Öhlins® est une marque déposée d'Öhlins Racing AB CORPORATION SWEDEN. ProTaper® est une marque déposée de Lacy Distribution, Inc. Razor® est une marque déposée de Razor USA LLC. RIZOMA® est une marque déposée de RIZOMA S.R.L. RoadLoK® est une marque déposée de New Hampton Technologies, LLC faisant affaire sous le nom de RoadLoK Security. Roland Sands Design® est une marque déposée de Roland Sands Design, Inc. SAE™ marque de service de Society

of Automotive Engineers, Inc. Pirelli®, Metzeler® et Scorpion® sont des marques déposées de PIRELLI TYRE S.P.A. Velcro® est une marque déposée de Velcro BVDA. X-GRIP® et RAM® sont des marques déposées de National Products, Inc. Les prix, la convenance et la disponibilité sont sujets à modification à tout moment. Droit d'auteur © 2021 Indian Motorcycle International, LLC. Tous droits réservés.

⚠ Les pièces de performance sont conformes à la réglementation relative aux émissions des 50 états. L'utilisation sur une route non destinée à la compétition sur des motocyclettes assujetties aux limites de bruit de l'USEPA peut violer les limites de bruit fédérales. Indian Motorcycle reconnaît l'importance des lois environnementales régissant les émissions d'échappement et de bruit et s'engage à développer des pièces de performance qui permettent aux enthousiastes du motocyclisme de modifier leur véhicule de manière sécuritaire et responsable. Émissions/sécurité : Les lois fédérales et de plusieurs états interdisent le retrait, la modification ou l'arrêt du fonctionnement de toutes les pièces installées sur les véhicules par Indian Motorcycle et qui affectent les émissions ou la sécurité des véhicules fabriqués pour circuler sur les voies publiques ou les grandes routes. Tout manquement pourrait entraîner des amendes. Pour les marchés internationaux, communiquez avec vos autorités locales pour en savoir plus. Bruit : Certaines pièces de performance Indian Motorcycle sont sous réserve de restrictions d'usage reliées au bruit. L'avertissement relatif à ces pièces comprend l'énoncé « L'utilisation sur une route de ce produit peut constituer une violation des lois fédérales. » Ces produits sont conçus pour être utilisés sur des motocyclettes sur des circuits fermés seulement et ne sont pas conformes aux normes des émissions de bruit américaines de l'EPA. L'usage sur des motocyclettes soumises à la réglementation contre le bruit de l'EPA constitue une altération frauduleuse et une violation de la loi fédérale, à moins qu'il soit démontré qu'un tel usage sur la motocyclette ne cause pas un dépassement des normes fédérales applicables.



ENTRETIEN SUPÉRIEUR

**LE SEUL PLAN
D'ENTRETIEN PRÉPAYÉ ET
AUTORISÉ EN USINE POUR
VOTRE MOTOCYCLETTE
INDIAN MOTORCYCLE**

POUR EN SAVOIR PLUS,
CONSULTEZ LA PAGE 152, VISITEZ
INDIANMOTORCYCLE.COM/PREMIUMCARE
OU RENDEZ-VOUS CHEZ VOTRE
CONCESSIONNAIRE LOCAL.



N° DE PIÈCE : 9952430
CATALOGUE D'ACCESSOIRES INDIAN 2022
VERSION FRANÇAISE – CANADA

© 2021 Indian Motorcycle International, LLC.