



NÉCESSAIRE DE MONTAGE DE TREUIL

POUR JOHN DEERE XUV 550-560-590/RSX 850-860

N° de pièce 25-8820

GUIDE D'ASSEMBLAGE/D'INSTALLATION

Possibilités d'utilisation

TREUIL N° 25-9xxx

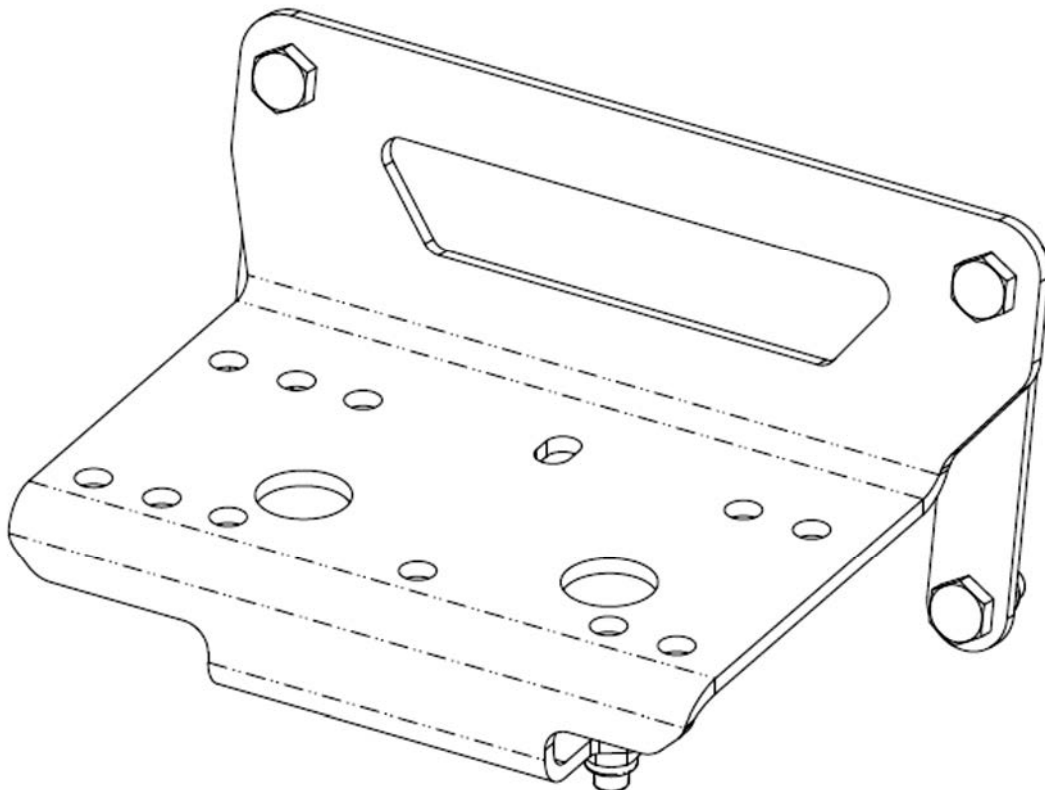

INSTRUCTIONS D'UTILISATION

Nous vous félicitons d'avoir acheté l'accessoire le plus durable de l'industrie. Nos accessoires fonctionnent parfaitement à longueur d'année. Avec un nettoyage et un entretien appropriés, votre accessoire Kolpin durera des années. Veuillez lire et vous assurer de bien comprendre les instructions d'assemblage, les avis et les mises en garde avant d'assembler et d'utiliser votre accessoire Kolpin.

Respectez les directives ci-dessous pour assurer une installation réussie et satisfaisante.

Lisez ce guide et assurez-vous de bien le comprendre avant d'entreprendre l'installation.

Vérifiez périodiquement l'usure et le serrage de toutes les fixations.

Remplacez ou resserrez les fixations au besoin.

CONSIGNES DE SÉCURITÉ ET INFORMATION SUR L'ACCESSOIRE

Les accessoires Kolpin sont conçus en fonction de votre sécurité.

Afin de vous protéger ainsi que votre véhicule, certaines pièces ou fixations de l'accessoire peuvent avoir été conçues pour céder ou pour se rompre en cas de surcharge.

Les nécessaires de montage de treuil Kolpin sont conçus pour être compatibles avec les treuils Kolpin et Cycle Country, de même que de nombreux autres modèles, mais ils pourraient ne pas être compatibles avec certains treuils. Les nécessaires de montage de treuil Kolpin offrent des caractéristiques qui facilitent l'utilisation d'un chasse-neige.



! DANGER ! ! AVERTISSEMENT ! ! ATTENTION !

Pour éviter les blessures corporelles ou les dommages au véhicule :

Lisez et assurez-vous de bien comprendre tous les avis portant ces mentions :

Attention

Avertissement

Danger

Suivez les instructions du véhicule, du treuil, du support de treuil et de toute pièce utilisée avec cet accessoire.

Ne soulevez jamais une charge non assujettie à l'aide d'un treuil.

Débranchez la batterie lors de l'installation ou de la réparation du treuil, afin de prévenir les décharges électriques.

Ne soulevez pas de charge en hauteur.

Ne dépassez pas la capacité de charge du treuil.

Portez toujours des gants pour manipuler un câble de treuil.

Ne vous servez pas d'un treuil ni d'un support de treuil pour le remorquage.

Ne chargez pas par à-coups un treuil, un câble ou un support de treuil.

Gardez vos doigts, vos mains et vos vêtements éloignés du guide-câble et du tambour du câble du treuil lorsque vous vous en servez.

Contenu du nécessaire :

N°	Qté	Description	Numéro de pièce
1	1	Support de montage de treuil	-
2	2	Plaque d'écartement	-
3	6	Boulon à tête hexagonale, zingué, M10-1.5 x 25 mm de longueur	-
4	6	Écrou hexagonal autofreiné, zingué, M10-1.5	-
5	1	Guide d'instructions (non illustré)	-

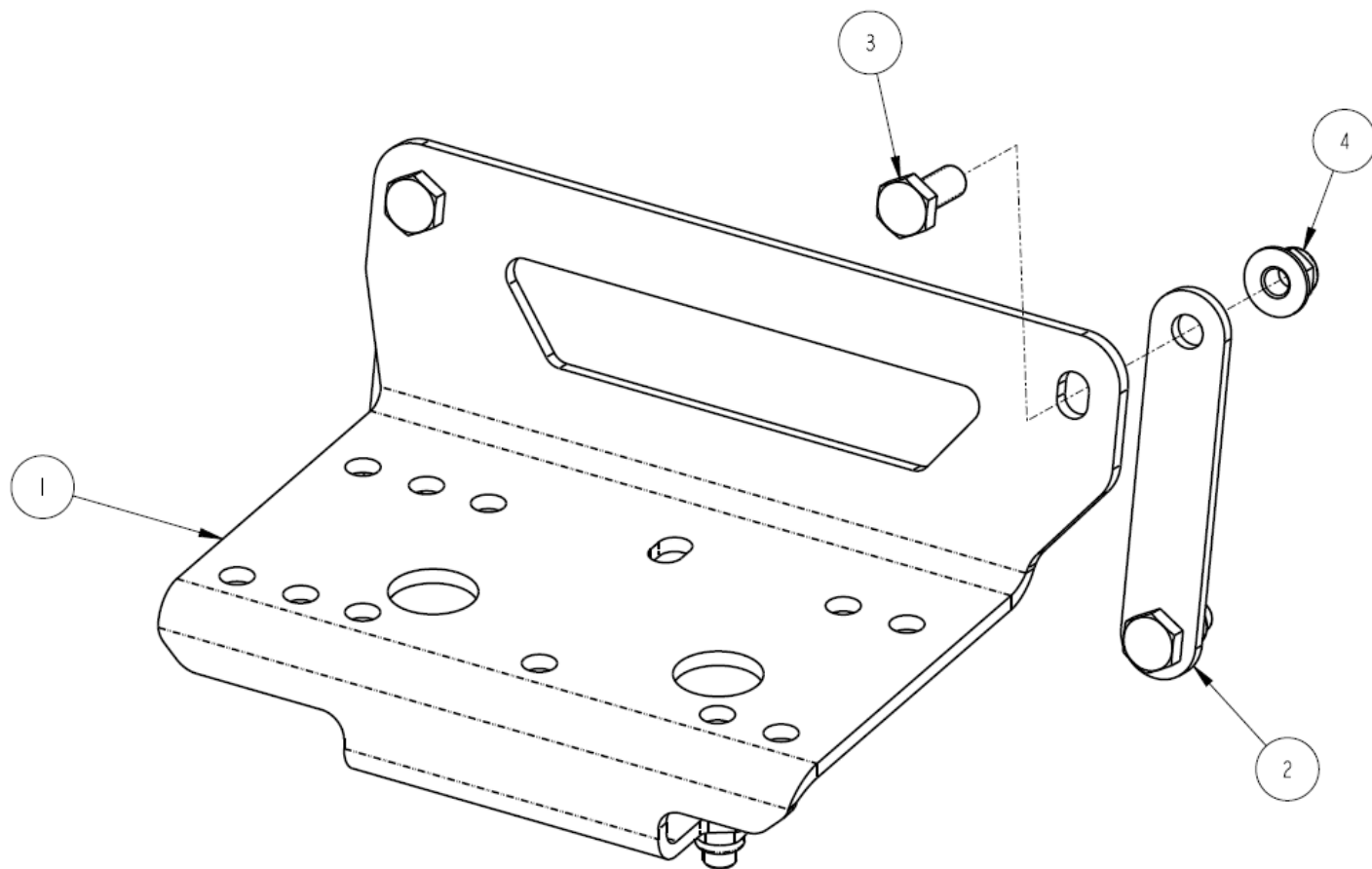

AVANT DE COMMENCER :

- Cet accessoire Kolpin a été conçu exclusivement pour le véhicule auquel il est destiné.
- Veuillez lire et vous assurer de bien comprendre toutes les instructions.
- Assurez-vous de disposer de la totalité des pièces et des outils.
- Pour assurer une installation satisfaisante, suivez correctement toutes les étapes dans la séquence définie.
- Conservez ces instructions pour référence ultérieure ou pour toute demande d'information.
- Pour faciliter l'installation, veillez à ce que le véhicule soit propre et exempt de débris.
- Toutes les indications du côté droit ou du côté gauche sont faites à partir du point de vue du conducteur au volant du véhicule.

OUTILS REQUIS :

- Jeu de clés et de douilles métriques
- Pince
- Ne vous servez pas d'outils à chocs pour poser les fixations.

TEMPS D'ASSEMBLAGE APPROXIMATIF : 30 minutes

Remarque : S'il manque une pièce, ne retournez pas l'accessoire au magasin. Téléphonez-nous sans frais pour obtenir de l'assistance au 1-877-956-5746.

Préparation à l'installation :

1. Placez la transmission du véhicule à la position de stationnement (PARK). Placez la clé de contact à la position d'arrêt (OFF) et retirez-la. Débranchez le câble noir négatif (-) de la batterie.
2. S'il y a lieu, enlevez le pare-broussaille avant et le carénage avant en plastique (modèle RSX). Mettez toutes les fixations de côté pour les réinstaller plus tard. (Voir l'illustration 1-2.) *Remarque : Selon le modèle de véhicule, il pourrait être possible d'installer le treuil et les supports sans enlever le carénage en plastique, mais il n'y aura alors pas beaucoup de jeu pour réaliser l'installation.*
3. Le support de montage et le treuil s'installent dans la cavité avant. (Voir l'illustration 1-1.)
4. Le véhicule pourrait être muni d'un support de montage de treuil d'origine avec crochets de remorquage. Enlevez-le du véhicule, comme le montre l'illustration. (Voir l'illustration 1-3.)

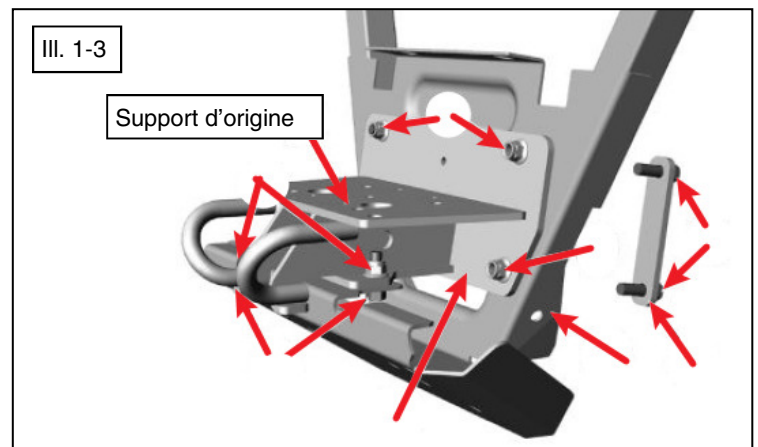

Assemblage du treuil :

- Le nécessaire de treuil devrait comprendre un guide-câble, un adaptateur universel de guide-câble et des fixations M8. Montez le guide-câble et son adaptateur universel au support de montage de treuil (1) en utilisant les fixations du nécessaire de treuil, comme le montre l'illustration. Faites passer le câble du treuil dans le guide-câble. Installez le treuil sur le support de montage de treuil (1) en utilisant les fixations du nécessaire de treuil. (Voir les illustrations 1-4, 1-5, 1-6 et 1-7.)
- Serrez les fixations M8 au couple prescrit.

 = T
COUPLE DES FIXATIONS DE 8 MM : 17 pi-lb (23 N m)

Options de montage du treuil :

- Le support de montage de treuil Kolpin 25-8820 offre trois options de montage de treuil : une série de trous pour les treuils de largeur standard et deux séries de trous pour les treuils à montage large (largeur XUV et largeur RSX). (Voir l'illustration 1-4.)
- Pour un treuil de largeur standard, installez le support de montage de treuil (1) comme le montre l'illustration. Assemblez le treuil au support de montage en utilisant les fixations M8 fournies dans le nécessaire de treuil. (Voir l'illustration 1-4.)

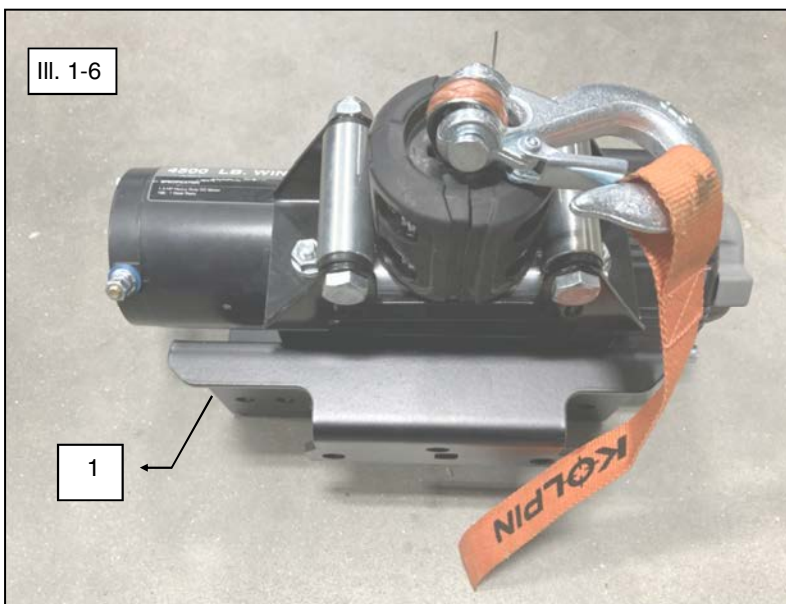
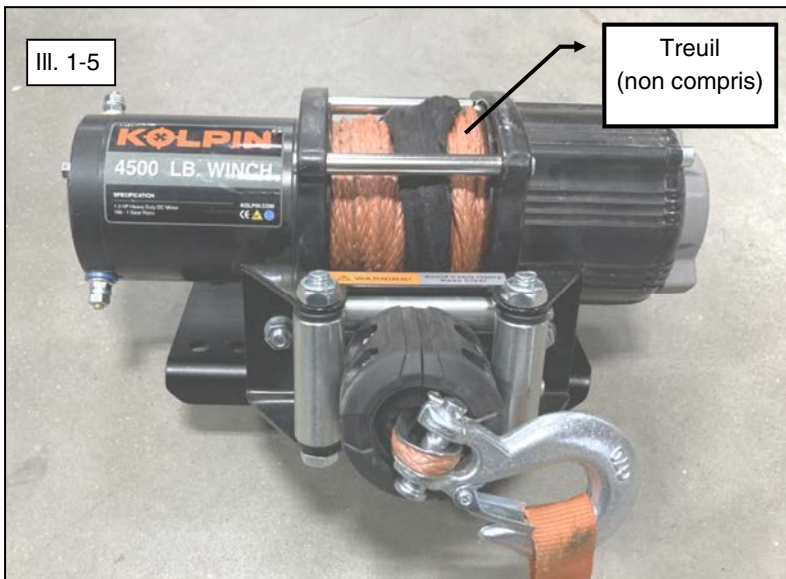
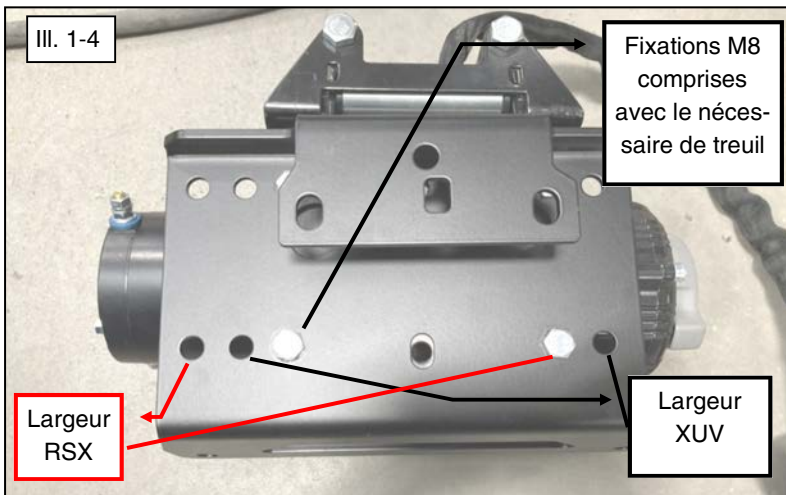

Montage du treuil au châssis :

9. Positionnez le treuil sur le véhicule. Installez le support de montage (1) sur le châssis en utilisant les boulons M10 (3). Les 4 boulons supérieurs seront soutenus par les plaques d'écartement (2), que vous devez installer à partir de l'arrière de la section avant du châssis. Fixez les 6 boulons en utilisant les écrous autofreinés M10 (4), comme le montre l'illustration. (Voir les illustrations 1-7, 1-8 et 1-9.)
10. Serrez les fixations M10 au couple prescrit.
11. S'il y a lieu, réinstallez le pare-chocs avant et le carénage en plastique en utilisant les fixations d'origine.

Installation du câble sur le tambour du treuil :

12. Le câble ou la corde du treuil doit être enroulé sur le tambour du treuil à partir du haut. Un tel enroulement du câble en prolongera la durée utile et rehaussera les performances du treuil. (Voir l'illustration 1-5.)
13. Reliez le crochet au câble ou à la corde en utilisant les fixations fournies dans le nécessaire de treuil.

Câblage et raccordement du treuil :

14. En fonction des instructions du treuil, acheminez et branchez les câbles électriques et les composants du treuil.
15. Fixez tous les faisceaux de fils avec des attaches autobloquantes (fournies avec le treuil) pour éviter tout contact avec des composants chauds, des rebords tranchants ou des pièces mobiles.
16. Rebranchez le câble noir négatif (-) à la batterie.

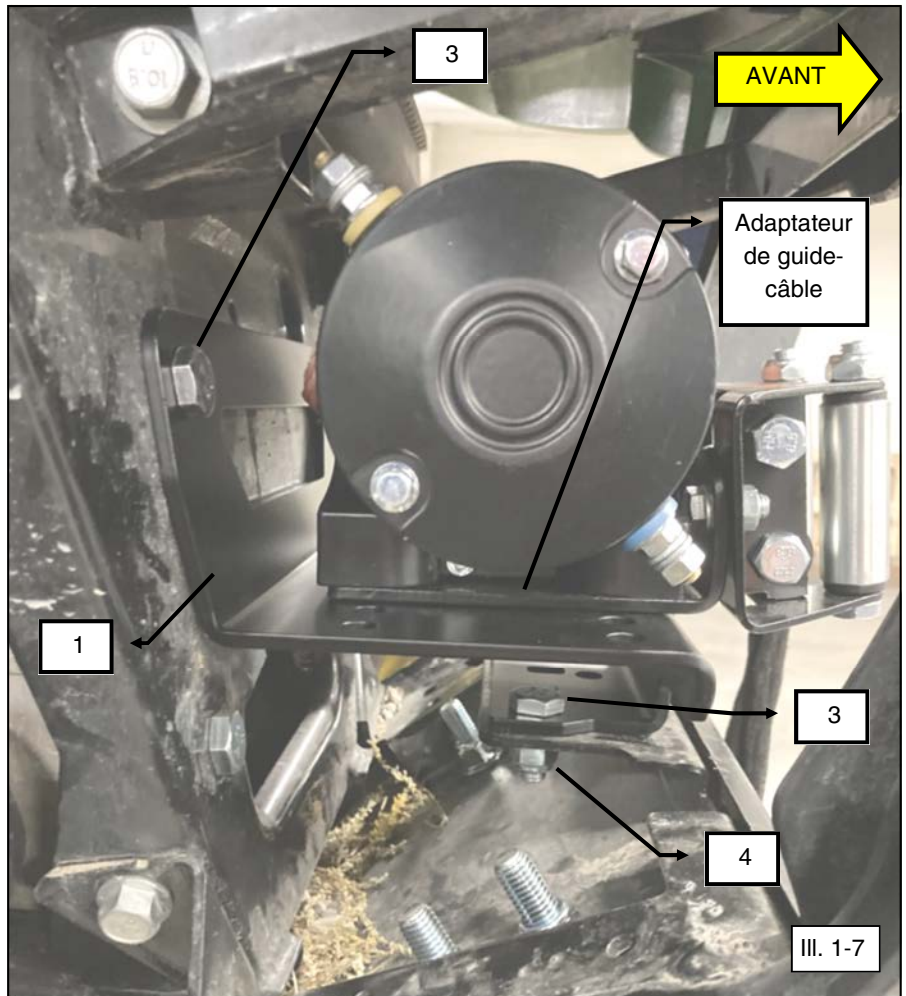

 = T
COUPLE DES FIXATIONS DE 10 MM : 34 pi-lb (46 N m)

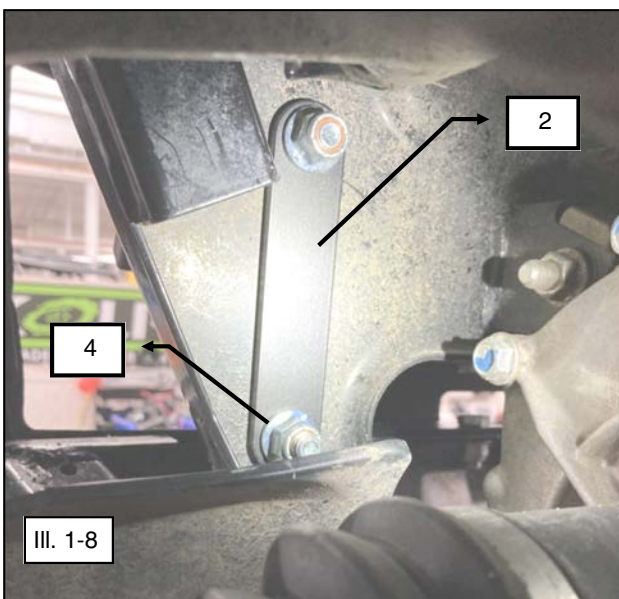



Garantie limitée d'un an

Durant une période d'un an à compter de la date d'achat, Kolpin remplacera à l'acheteur initial, sans frais, toute pièce qui, après examen par Kolpin, est jugée défectueuse du point de vue des matériaux, de la main-d'œuvre ou des deux.

Les coûts de transport visant à soumettre l'article à Kolpin pour un examen au titre de la garantie doivent être assumés en totalité par l'acheteur. Advenant que Kolpin détermine que l'article doit être retourné à l'usine pour obtenir un crédit, veuillez téléphoner au 1-877-956-5746 pour obtenir un numéro d'autorisation de retour de marchandise (ARM) et les directives d'expédition.

Cette garantie ne s'applique pas aux pièces ayant été endommagées par un accident, une modification, un abus, un entretien inadéquat, une usure normale ou toute autre cause échappant au contrôle du fabricant. Afin de vous protéger ainsi que votre VTT, certaines pièces ou fixations du chasse-neige ont été conçues pour se rompre en cas de tension excessive. Toute pièce perdue en raison d'un mauvais serrage ou d'un entretien inadéquat n'est pas couverte par cette garantie. La présente garantie ne couvre pas la main-d'œuvre pour enlever et remettre le chasse-neige et les composants connexes.

Certaines pièces accessoires, comme les moteurs ou les actionneurs, pourraient offrir une garantie du fabricant d'origine. La plupart des fixations sont de nature générale et peuvent être obtenues localement. Assurez-vous de les remplacer par des modèles répondant minimalement aux normes de la classe métrique 8.8.

Kolpin Outdoors, Inc.

Téléphone : 763-478-5800

Ligne sans frais : 1-877-956-5746

Télécopieur : 1-800-245-7569

www.kolpin.com

Courriel : customerservice@kolpin.com