

# Polaris Ranger intermédiaire - Lunette arrière

Instructions | N° de pièce : 2747

**Possibilités d'utilisation :** Visitez Kolpin.com pour vérifier les véhicules auxquels convient cet accessoire.

**Avant de commencer :** Veuillez lire ces instructions et vous assurer de disposer de la totalité des pièces. S'il manque une pièce, ne retournez pas l'article au magasin. Téléphonez-nous pour obtenir de l'assistance au 1 877 956-5746. Veuillez conserver ces instructions pour référence ultérieure et pour commander des pièces.

Le marchand doit remettre le guide d'utilisation au client lors de l'achat.

**Outils requis :** Clé hexagonale ou douille de 4 mm, tournevis Torx T30, ciseaux ou couteau.

## Contenu :

N°	Description	Qté	N° de pièce
1	Lunette arrière	1	
2	Support supérieur de lunette arrière	1	
3	Boulon à tête ronde M6 x 18 mm	6	K100172 (Qté : 3)
4	Rondelle de blocage M6	6	
5	Rondelle en dôme à épaulement M6	6	
6	Rondelle à épaulement M6	6	
7	Contre-écrou M6	6	
8	Douille-entretoise en nylon de 14 mm (non utilisé)	6	
9	Mousse auto-adhésive de 48 po	3	PUR3358

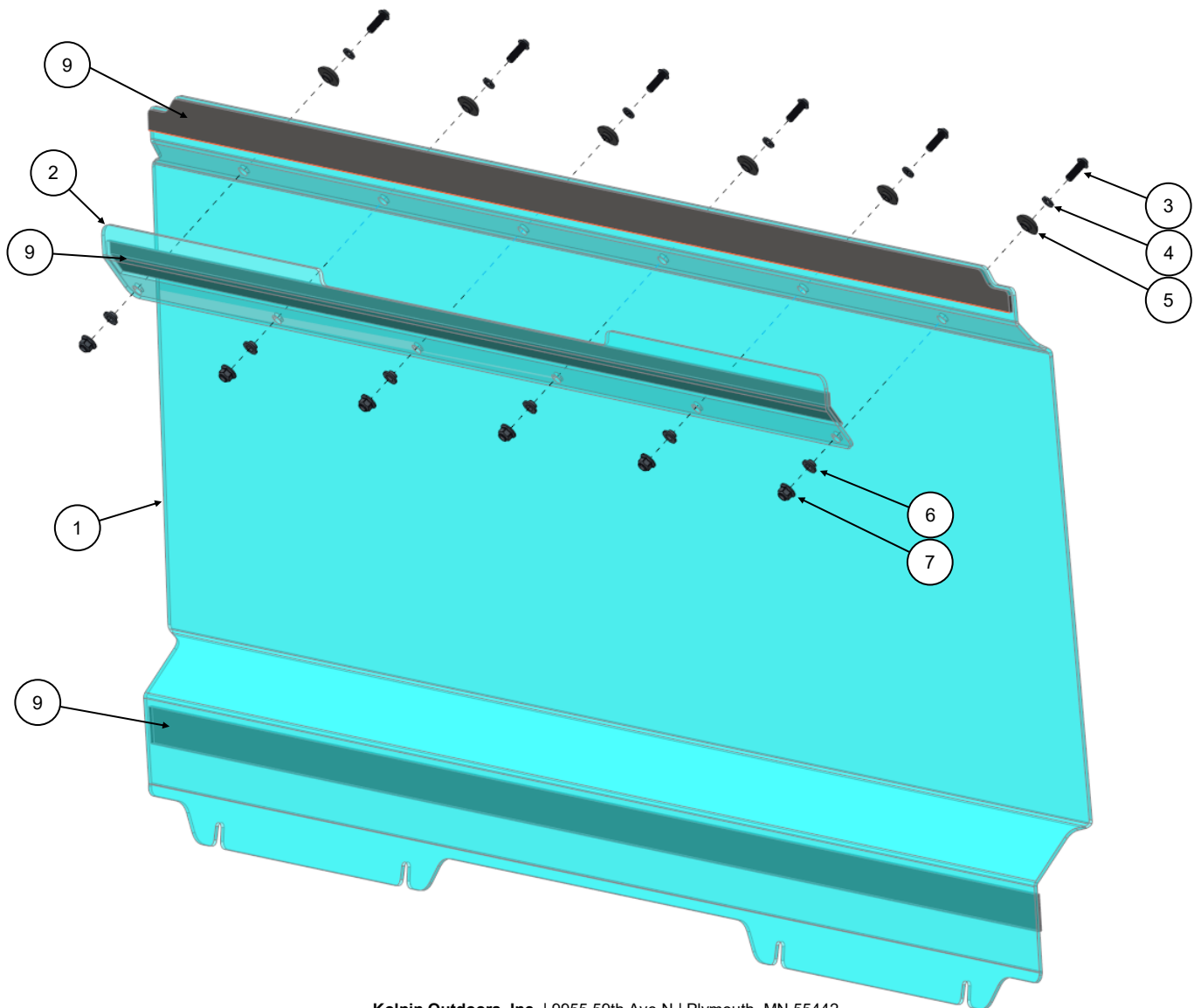

Kolpin Outdoors, Inc. | 9955 59th Ave N | Plymouth, MN 55442

877 956-5746 ou 763 478-5800 | [www.kolpin.com](http://www.kolpin.com) | [customerservice@kolpin.com](mailto:customerservice@kolpin.com)

**Temps d'assemblage :** Environ 15 minutes

**Important :** Cet article a été conçu exclusivement pour votre véhicule. Veuillez lire attentivement les instructions d'installation avant de commencer. Pour faciliter l'installation, veillez à ce que le véhicule soit propre et exempt de débris. Afin d'assurer votre sécurité et votre satisfaction, effectuez correctement et dans l'ordre indiqué toutes les étapes d'installation.

### Instructions d'installation :

1. Placez la transmission du véhicule à la position de stationnement (Park). Placez la clé de contact à la position de mise hors fonction (OFF) et retirez-la.
2. Sortez délicatement la lunette arrière de la boîte et placez-la sur une surface plane et propre qui ne rayera pas la lunette arrière. Afin de protéger la lunette arrière durant l'assemblage, retirez partiellement la pellicule protectrice aux endroits où les composants de montage sont posés ou aux endroits où la lunette arrière entre en contact avec le véhicule. Les deux côtés de la lunette arrière comportent une pellicule protectrice.
3. Apposez une des sections de mousse auto-adhésive (9) au support supérieur de lunette arrière (2) à l'endroit et du côté illustrés ci-dessous. Vous devez découper la section de mousse à la bonne longueur. Voir l'illustration 1-1.

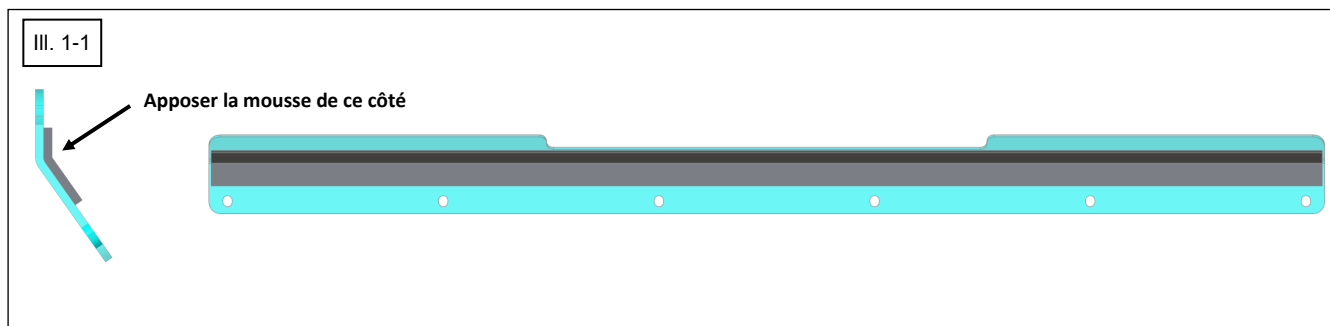

4. Apposez une des sections de mousse auto-adhésive (9) dans le haut de la lunette arrière (1) à l'endroit et du côté illustrés ci-dessous. Vous devez découper la section de mousse à la bonne longueur. Voir l'illustration 1-2.

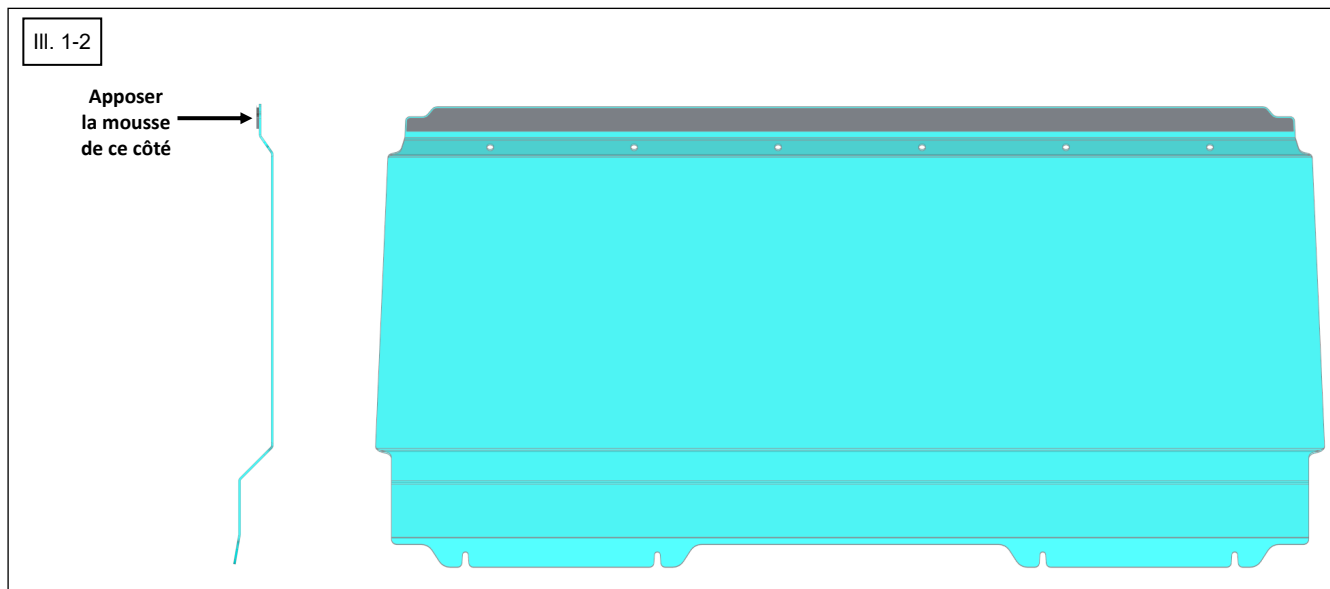

5. Apposez la section restante de mousse auto-adhésive (9) dans le bas de la lunette arrière (1) à l'endroit et du côté illustrés ci-dessous. Vous devez découper la section de mousse à la bonne longueur. Voir l'illustration 1-3.



6. Desserrez les quatre vis Torx d'origine qui retiennent le haut du dossier à l'armature de l'habitacle. Il n'est pas nécessaire d'enlever ces vis d'origine. Voir l'illustration 1-4.

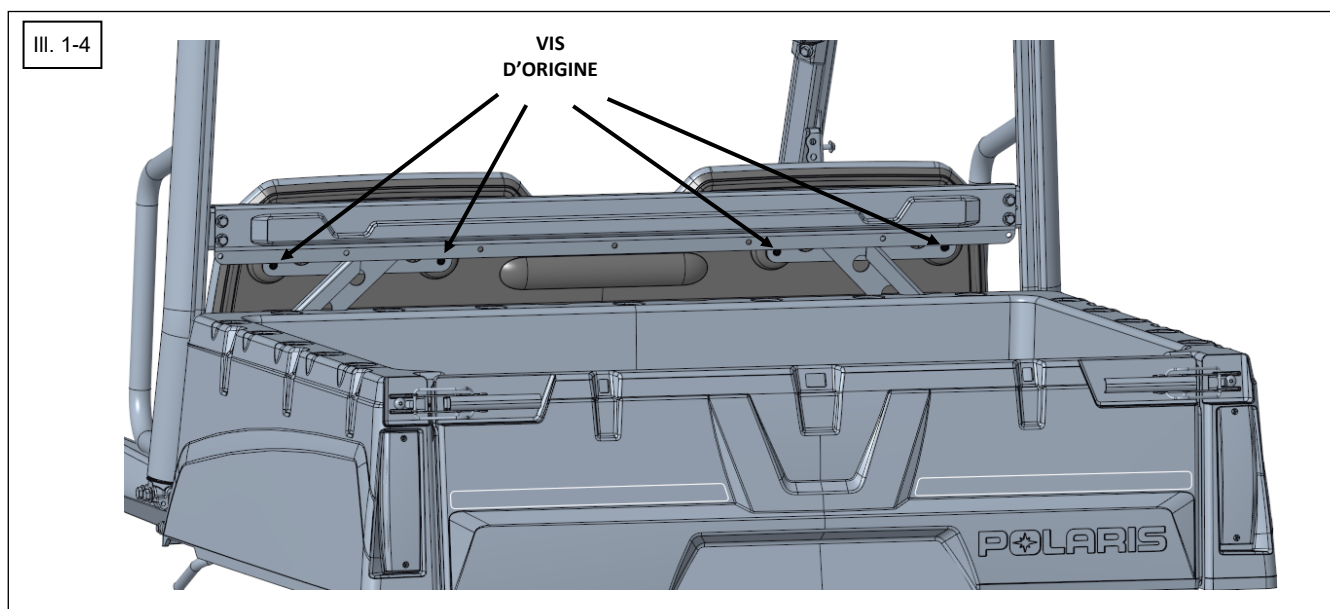

- Faites glisser délicatement le rebord inférieur de la lunette arrière (1) entre l'armature de l'habitacle et le haut du dossier comme le montre l'illustration ci-dessous. Les fentes pratiquées dans le bas de la lunette arrière s'inséreront sur les vis Torx d'origine desserrées à l'étape 6. Voir l'illustration 1-5.

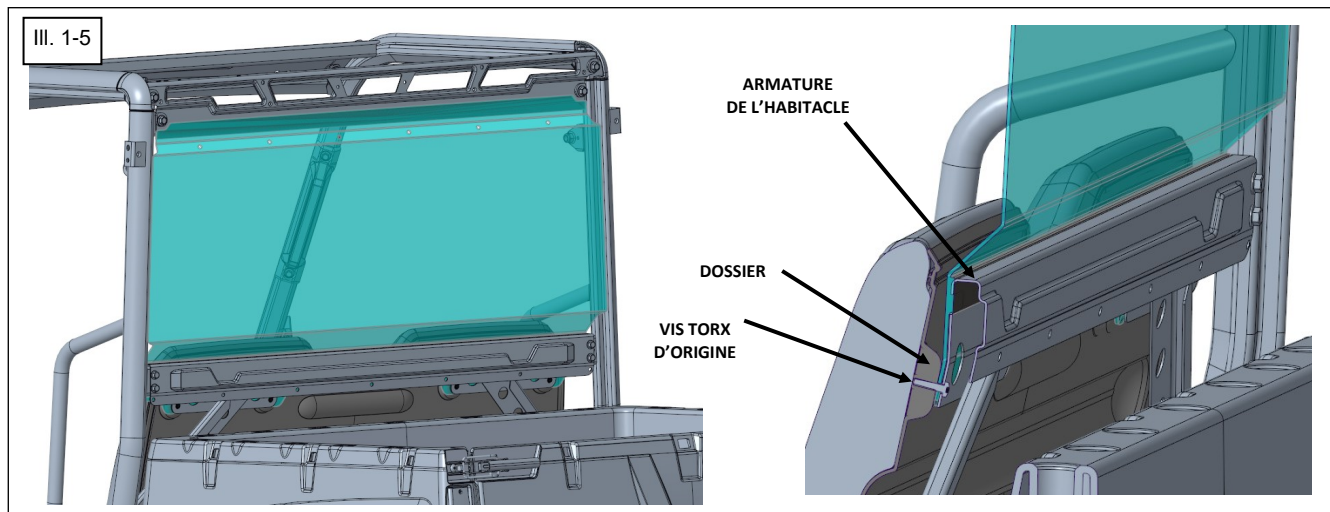

- Fixez le support supérieur de lunette arrière (2) à la lunette arrière (1). Voir l'illustration 1-6.

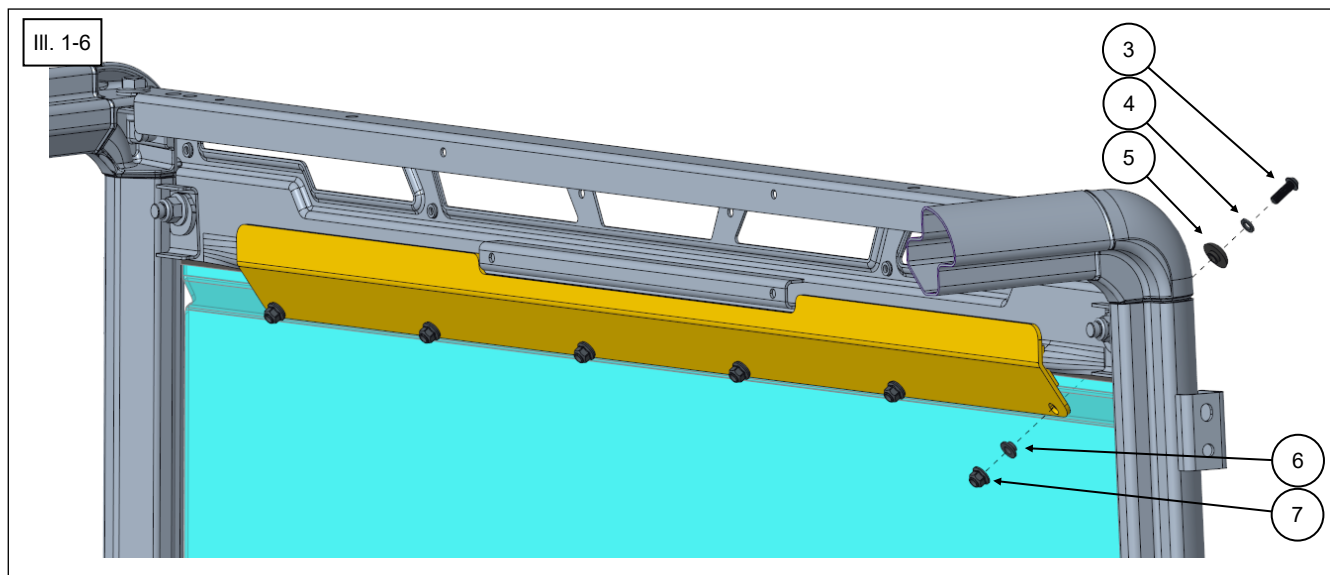

- Ajustez la position et l'alignement de la lunette arrière au besoin. Resserrez les vis d'origine de l'étape 6 et les fixations du support supérieur de lunette arrière de l'étape 8.
- Les fixations restantes (douilles-entretoises en nylon de 14 mm (8)) ne serviront pas et vous pouvez vous en débarrasser.
- Enlevez la pellicule protectrice des DEUX côtés de la lunette arrière. La pellicule protectrice peut être transparente, ce qui la rend difficile à voir.
- Vérifiez les fixations avant et après la randonnée ou le remorquage.



**DANGER**



**POUR ÉVITER LES BLESSURES GRAVES OU LA MORT :**

1. **NE REMORQUEZ PAS LE VÉHICULE FACE VERS L'ARRIÈRE LORSQU'IL EST MUNI D'UN PARE-BRISE. LE DÉBIT D'AIR RISQUE D'ARRACHER LE PARE-BRISE DU VÉHICULE ET D'ENTRAÎNER UN ACCIDENT, DES BLESSURES GRAVES OU LA MORT. ENLEVEZ PLUTÔT LE PARE-BRISE OU TRANSPORTEZ LE VÉHICULE DANS UNE REMORQUE FERMÉE**
2. **AFIN D'ASSURER UNE BONNE VISIBILITÉ, UN VUTT DOIT ÊTRE CONDUIT AVEC UN PARE-BRISE PROPRE. SI DE LA SALETÉ OU DES DÉBRIS S'ACCUMULENT SUR LE PARE-BRISE DURANT LA CONDUITE, IMMOBILISEZ LE VUTT DANS UN ENDROIT SÛR POUR EN DÉGAGER LE PARE-BRISE AVANT DE POURSUIVRE VOTRE ROUTE.**
3. **INSTALLEZ UNIQUEMENT UN PARE-BRISE CONÇU POUR LA MARQUE ET LE MODÈLE DU VUTT. L'INSTALLATION D'UN PARE-BRISE NON CONÇU POUR LA MARQUE ET LE MODÈLE DU VUTT PEUT NUIRE À LA DURABILITÉ ET AUX PERFORMANCES DU PARE-BRISE.**
4. **LISEZ ET ASSUREZ-VOUS DE BIEN COMPRENDRE LES INSTRUCTIONS POUR LE PARE-BRISE ET LE GUIDE D'UTILISATION DU VUTT AVANT D'INSTALLER LE PARE-BRISE OU D'UTILISER LE VÉHICULE.**
5. **VÉRIFIEZ PÉRIODIQUEMENT L'USURE ET LE SERRAGE DE TOUTES LES FIXATIONS. INSPECTEZ-LES TOUJOURS AVANT ET APRÈS CHAQUE RANDONNÉE ET CHAQUE TRANSPORT. REMPLACEZ OU RESSERREZ LES FIXATIONS AU BESOIN.**

**Nettoyage de la lunette arrière :**

- Utilisez de l'eau pour enlever la saleté, la boue, la poussière et les débris de la lunette arrière avant de la nettoyer.
- Servez-vous d'un savon doux ou de détergent à vaisselle et d'une éponge douce ou d'un chiffon en coton doux pour nettoyer la surface de la lunette arrière. Ne procédez pas au nettoyage en plein soleil. Rincez immédiatement la lunette arrière avec de l'eau et asséchez-la à l'aide d'un chiffon en coton doux ou d'un chamois.
- Testez toujours les produits de nettoyage sur une petite surface peu visible avant de nettoyer toute la lunette arrière.
- N'utilisez jamais de produits pour les vitres (409, Windex, etc.), d'essence, de nettoyeurs alcalins ou de solvants.
- N'utilisez jamais d'abrasifs, de brosses, de lames de rasoir, de grattoirs, de raclettes, de gants ou de chiffons souillés.

Pour obtenir de l'assistance, veuillez communiquer avec le service à la clientèle Kolpin au 877 956-5746 ou 763 478-5800 ou par courriel à [customerservice@kolpin.com](mailto:customerservice@kolpin.com).

**Garantie limitée d'un an**

Durant une période d'un an à compter de la date d'achat, Kolpin remplacera à l'acheteur initial, sans frais, toute pièce qui, après examen par Kolpin, est jugée défectueuse du point de vue des matériaux, de la main-d'œuvre ou des deux.

Les coûts de transport visant à soumettre l'article à Kolpin pour un examen au titre de la garantie doivent être assumés en totalité par l'acheteur. Advenant que Kolpin détermine que l'article doit être retourné à l'usine pour obtenir un crédit, veuillez téléphoner au 877 956-5746 pour obtenir un numéro d'autorisation de retour de marchandise (ARM) et les directives d'expédition.

Cette garantie ne s'applique pas aux pièces ayant été endommagées par un accident, une modification, un abus, un entretien inadéquat, une usure normale ou toute autre cause échappant au contrôle du fabricant. Afin de vous protéger ainsi que votre VTT, certaines pièces ou fixations de l'accessoire ont été conçues pour se rompre en cas de tension excessive. Toute pièce perdue en raison d'un mauvais serrage ou d'un entretien inadéquat n'est pas couverte par cette garantie. La présente garantie ne couvre pas la main-d'œuvre pour enlever et remettre le chasse-neige et les composants connexes.

Certaines pièces accessoires, comme les moteurs ou les actionneurs, pourraient offrir une garantie du fabricant d'origine. La plupart des fixations sont de nature générale et peuvent être obtenues localement. Assurez-vous de les remplacer par des modèles répondant minimalement aux normes de la classe métrique 8.8.