

Pare-brise intégral pour Polaris Ranger intermédiaire

Instructions | N° de pièce : 2774

Possibilités d'utilisation : Visitez Kolpin.com pour vérifier les véhicules auxquels convient cet accessoire.

Avant de commencer : Veuillez lire ces instructions et vous assurer de disposer de la totalité des pièces. S'il manque une pièce, ne retournez pas l'article au magasin. Téléphonez-nous pour obtenir de l'assistance au 1-877-956-5746. Veuillez conserver ces instructions pour référence ultérieure et pour commander des pièces.

Le marchand doit remettre le guide d'utilisation au client lors de l'achat.

Outils requis : Clé ou douille hexagonale de 4 mm

Contenu :

N°	Description	Qté	N° de pièce
1	Pare-brise	1	
2	Pince profilée	4	K100156 (Qté : 2)
3	Boulon à tête ronde - M6 x 18 mm	4	
4	Rondelle de blocage - M6	4	
5	Rondelle en dôme à épaulement - M6	4	
6	Joint à bourrelet	1	PUR3392R

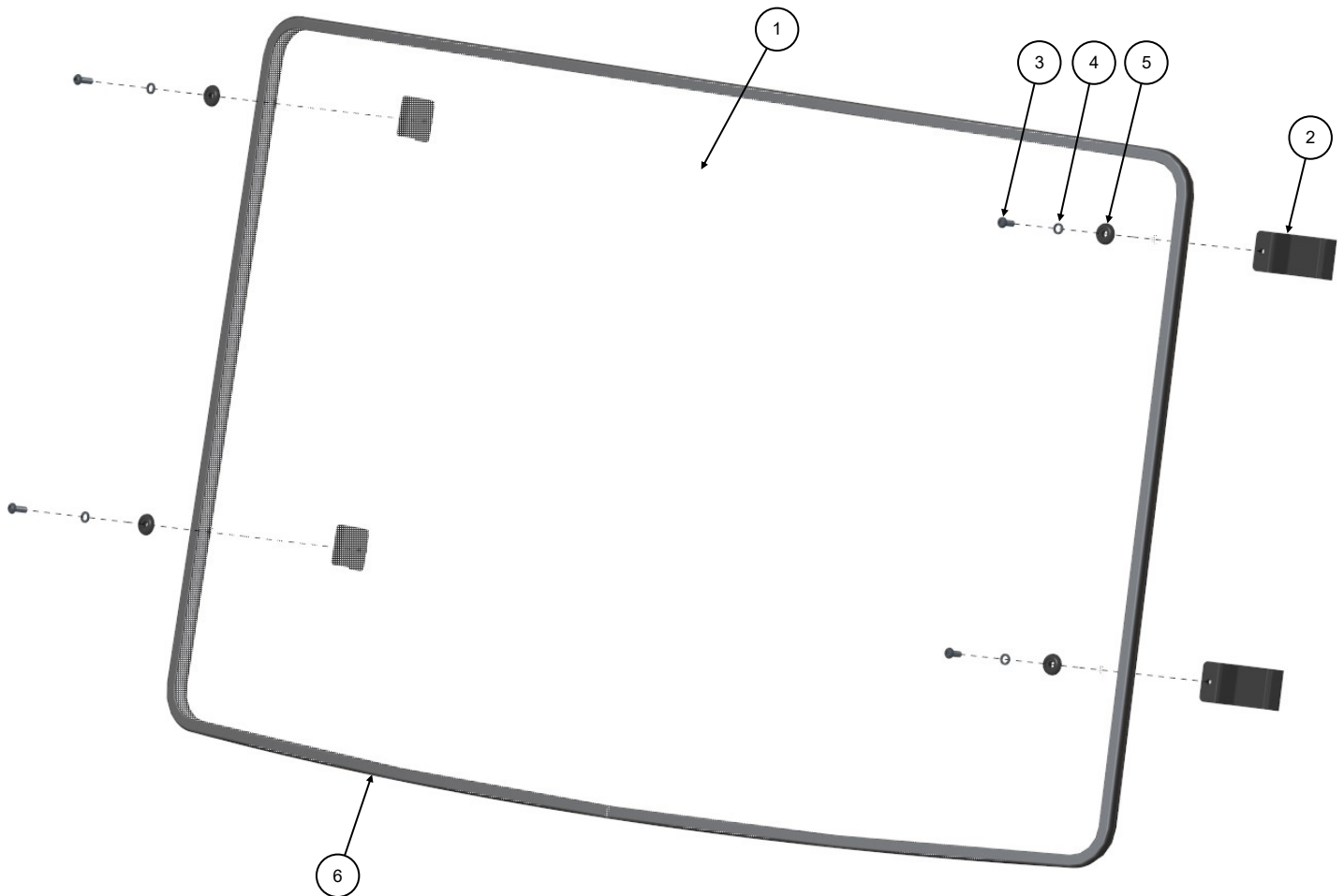

Temps d'assemblage : Environ 20 minutes

Important : Cet article a été conçu exclusivement pour votre véhicule. Veuillez lire attentivement les instructions d'installation avant de commencer. Pour faciliter l'installation, veillez à ce que le véhicule soit propre et exempt de débris. Afin d'assurer votre sécurité et votre satisfaction, effectuez correctement et dans l'ordre indiqué toutes les étapes d'installation.

Instructions d'installation :

1. Placez la transmission du véhicule à la position de stationnement (PARK). Placez la clé de contact à la position de mise hors fonction (OFF) et retirez-la.
2. Pelez partiellement la pellicule protectrice jusqu'à environ 2 po du rebord des deux côtés du pare-brise. Laissez le reste de la pellicule en place pour protéger le pare-brise durant l'installation.
3. En commençant en bas au centre du pare-brise (1), posez le joint à bourrelet (6) en appuyant fermement dessus sur tout le pourtour du pare-brise. Si le joint à bourrelet est trop long, découpez-le. Voir l'illustration 1-1.
4. Placez le pare-brise sur le véhicule en orientant le joint à bourrelet vers la cage de retournement. Voir l'illustration 1-2.

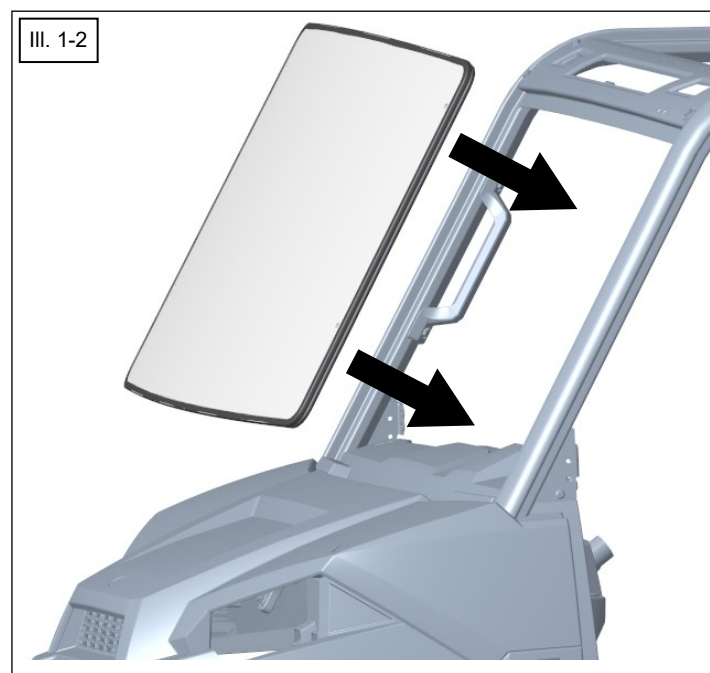
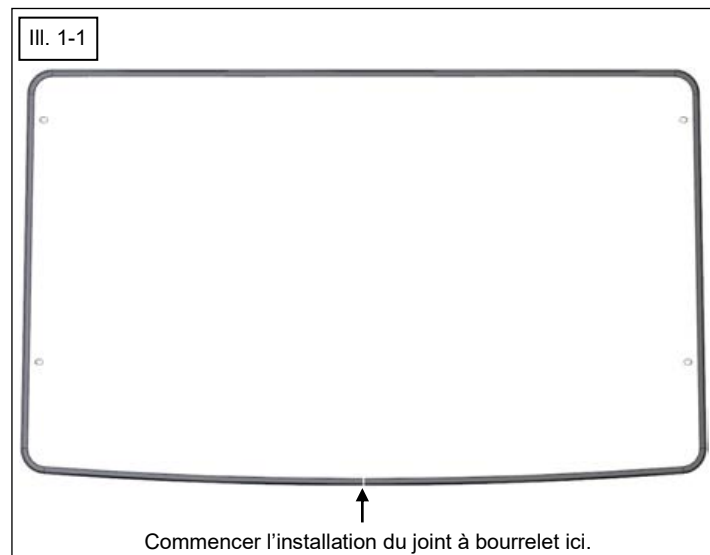

5. Fixez les 4 pinces profilées (2) à l'arrière du pare-brise en utilisant 1 rondelle en dôme à épaulement (5), 1 rondelle de blocage (4) et 1 boulon à tête ronde (3) pour chaque pince. Il faudra pousser sur le pare-brise et le joint à bourrelet pour les placer dans la rainure de la cage de retournement, afin de pouvoir poser les fixations dans les pinces. Ne serrez pas les fixations pour l'instant. Voir l'illustration 1-3.

6. Assurez-vous que le pare-brise est bien aligné sur la cage de retournement et le tableau de bord.

7. Serrez tous les boulons à tête ronde (3).

8. Enlevez la pellicule protectrice des DEUX côtés du pare-brise. La pellicule protectrice peut être transparente, ce qui la rend difficile à voir.

9. Vérifiez les fixations avant et après la randonnée ou le remorquage.

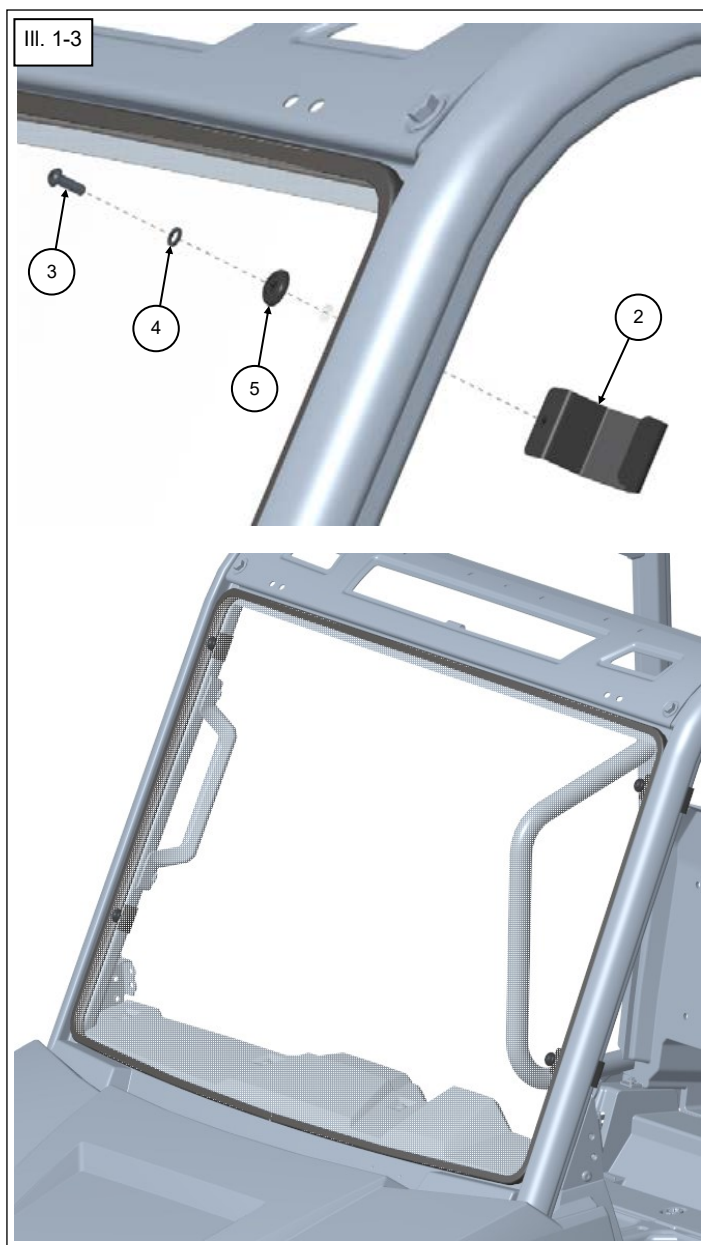

DANGER

POUR ÉVITER LES BLESSURES GRAVES OU LA MORT :

1. **NE REMORQUEZ PAS LE VÉHICULE FACE VERS L'ARRIÈRE LORSQU'IL EST MUNI D'UN PARE-BRISE. LE DÉBIT D'AIR RISQUE D'ARRACHER LE PARE-BRISE DU VÉHICULE ET D'ENTRAÎNER UN ACCIDENT, DES BLESSURES GRAVES OU LA MORT. ENLEVEZ PLUTÔT LE PARE-BRISE OU TRANSPORTEZ LE VÉHICULE DANS UNE REMORQUE FERMÉE.**
2. **AFIN D'ASSURER UNE BONNE VISIBILITÉ, UN VUTT DOIT ÊTRE CONDUIT AVEC UN PARE-BRISE PROPRE. SI DE LA SALETÉ OU DES DÉBRIS S'ACCUMULENT SUR LE PARE-BRISE DURANT LA CONDUITE, IMMOBILISEZ LE VUTT DANS UN ENDROIT SÛR POUR EN DÉGAGER LE PARE-BRISE AVANT DE POURSUIVRE VOTRE ROUTE.**
3. **INSTALLEZ UNIQUEMENT UN PARE-BRISE CONÇU POUR LA MARQUE ET LE MODÈLE DU VUTT. L'INSTALLATION D'UN PARE-BRISE NON CONÇU POUR LA MARQUE ET LE MODÈLE DU VUTT PEUT NUIRE À LA DURABILITÉ ET AUX PERFORMANCES DU PARE-BRISE.**
4. **LISEZ ET ASSUREZ-VOUS DE BIEN COMPRENDRE LES INSTRUCTIONS POUR LE PARE-BRISE ET LE GUIDE D'UTILISATION DU VUTT AVANT D'INSTALLER LE PARE-BRISE OU D'UTILISER LE VÉHICULE.**
5. **VÉRIFIEZ PÉRIODIQUEMENT L'USURE ET LE SERRAGE DE TOUTES LES FIXATIONS. INSPECTEZ-LES TOUJOURS AVANT ET APRÈS CHAQUE RANDONNÉE ET CHAQUE TRANSPORT. REMPLACEZ OU RESSERREZ LES FIXATIONS AU BESOIN.**

Nettoyage du pare-brise :

- Utilisez de l'eau pour enlever la saleté, la boue, la poussière et les débris du pare-brise avant de le nettoyer.
- Servez-vous d'un savon doux ou de détergent à vaisselle et d'une éponge douce ou d'un chiffon en coton doux pour nettoyer la surface du pare-brise. Ne procédez pas au nettoyage en plein soleil. Rincez immédiatement le pare-brise avec de l'eau et asséchez-le à l'aide d'un chiffon en coton doux ou d'un chamois.
- Testez toujours les produits de nettoyage sur une petite surface peu visible avant de nettoyer tout le pare-brise.
- N'utilisez jamais de produits pour les vitres (409, Windex, etc.), d'essence, de nettoyeurs alcalins ou de solvants.
- N'utilisez jamais d'abrasifs, de brosses, de lames de rasoir, de grattoirs, de raclettes, de gants ou de chiffons souillés.

GARANTIE LIMITÉE D'UN AN

Durant une période d'un an à compter de la date d'achat, Kolpin remplacera à l'acheteur initial, sans frais, toute pièce qui, après examen par Kolpin, est jugée défectueuse du point de vue des matériaux, de la main-d'œuvre ou des deux.

Les coûts de transport visant à soumettre l'article à Kolpin pour un examen au titre de la garantie doivent être assumés en totalité par l'acheteur. Advenant que Kolpin détermine que l'article doit être retourné à l'usine pour obtenir un crédit, veuillez téléphoner au 1-877-956-5746 pour obtenir un numéro d'autorisation de retour de marchandise (ARM) et les directives d'expédition.

Cette garantie ne s'applique pas aux pièces ayant été endommagées par un accident, une modification, un abus, un entretien inadéquat, une usure normale ou toute autre cause échappant au contrôle du fabricant. Afin de vous protéger ainsi que votre VTT, certaines pièces ou fixations de l'accessoire ont été conçues pour se rompre en cas de tension excessive. Toute pièce perdue en raison d'un mauvais serrage ou d'un entretien inadéquat n'est pas couverte par cette garantie. La présente garantie ne couvre pas la main-d'œuvre pour enlever et remettre l'accessoire et les composants connexes. La plupart des fixations sont de nature générale et peuvent être obtenues localement. Assurez-vous de les remplacer par des modèles répondant minimalement aux normes de la classe métrique 8.8.

Kolpin Outdoors, Inc.

Téléphone : 763-478-5800

Ligne sans frais : 1-877-956-5746

Télécopieur : 1-800-245-7569

www.kolpin.com

Courriel : customerservice@kolpin.com