

Pare-brise en verre pour Honda Pioneer 1000



Instructions | N° de pièce : 28200

Possibilités d'utilisation : Honda Pioneer 1000. Visitez Kolpin.com pour vérifier les véhicules auxquels convient cet accessoire.

Avant de commencer : Veuillez lire ces instructions et vous assurer de disposer de la totalité des pièces et des outils. Veuillez conserver ces instructions pour référence ultérieure et pour commander des pièces.

Remarque : *S'il manque une pièce, ne retournez pas l'article au magasin. Téléphonnez-nous sans frais pour obtenir de l'assistance au 1 877 956-5746.*

Remarque : *L'installation de ce pare-brise doit être réalisée à deux personnes.*

Les pièces marquées d'un astérisque (*) sont comprises dans l'ensemble 28201.

Les pièces marquées de deux astérisques (**) sont comprises dans l'ensemble 28091.

Contenu :

N°	Qté	Description
1	1	Pare-brise en verre pour Pioneer 1000
2*	4	Vis bouton zinguée M6 x 1.25 - 20 mm de longueur
3*	4	Rondelle plate zinguée M6
4*	4	Écrou autofreiné à embase zingué M6-1.25
5*	4	Pince peinte de 1,75 po de diamètre
6**	2	Vis à serrage à main M6-1.0
7*	2	Bande en mousse courte
8*	1	Bande en mousse longue
9*	1	Joint à bourrelet
10**	2	Petite rondelle de blocage zinguée
11**	2	Petite rondelle plate zinguée
12	1	Guide d'instructions (non illustré)

Outils requis :

- Jeu de douilles métriques
- Jeu de clés métriques
- Jeu d'embouts Torx
- Clé dynamométrique
- Couteau à lame rétractable ou outil coupant
- Cisailles à métaux ou cisaille de ferblantier

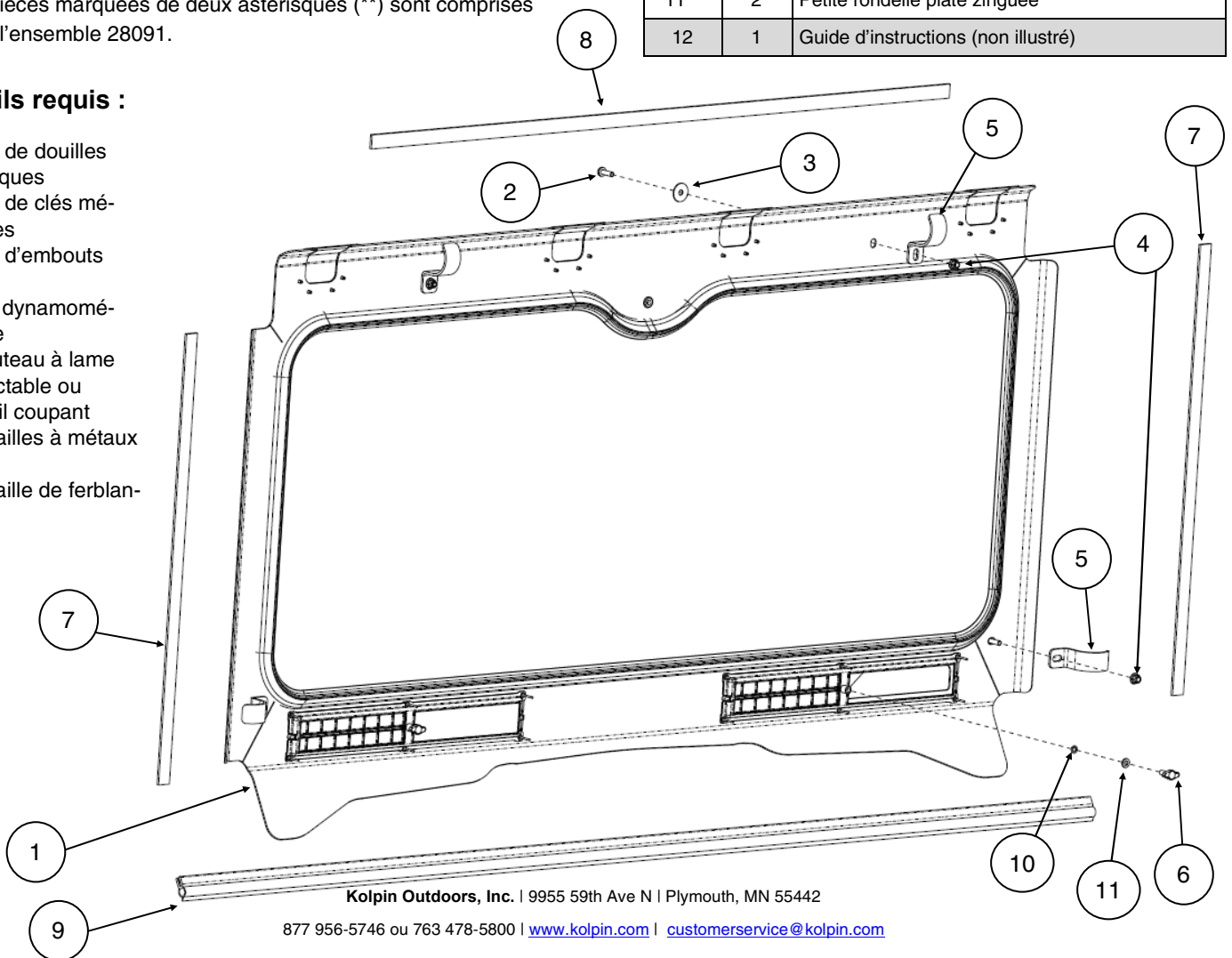

Kolpin Outdoors, Inc. | 9955 59th Ave N | Plymouth, MN 55442

877 956-5746 ou 763 478-5800 | www.kolpin.com | customerservice@kolpin.com

Temps d'assemblage : Environ 24 minutes

Important : Ce pare-brise en verre Kolpin a été conçu exclusivement pour votre véhicule. Veuillez lire attentivement les instructions d'installation avant de commencer. Pour faciliter l'installation, veillez à ce que le véhicule soit propre et exempt de débris. Afin d'assurer votre sécurité et votre satisfaction, effectuez correctement et dans l'ordre indiqué toutes les étapes d'installation. Pour faciliter l'assemblage d'une cabine, installez les pièces dans l'ordre suivant : pare-brise, lunette arrière et toit.

Instructions d'installation :

1. Placez la transmission du véhicule à la position de stationnement (Park). Placez la clé de contact à la position de mise hors fonction (Off) et retirez-la.
2. Au besoin, nettoyez la surface arrière du pare-brise en verre (1), puis posez les bandes en mousse courtes (7) et les bandes en mousse longues (8) comme le montre l'illustration. Découpez-les au besoin. (Voir l'illustration 1-1.) **Remarque :** Vous pouvez positionner le pare-brise sur les montants avant de l'armature de la cabine en alignant le rebord supérieur avec le pare-soleil, puis en marquant à l'aide de ruban ou d'un crayon les endroits où les tubes de l'armature de la cabine entrent en contact avec la surface arrière du pare-brise en verre. Ces repères d'alignement vous aideront à savoir où placer les bandes en mousse.
3. En appuyant fermement avec vos mains, installez le joint à bourrelet (9) sur la surface inférieure avant du pare-brise en verre (1) comme le montre l'illustration. Découpez les extrémités du joint comme le montre l'illustration. (Voir les illustrations 1-2 et 1-3.) **Remarque :** Étant donné que le joint à bourrelet est pourvu d'une bande de soutien en métal, nous vous recommandons d'utiliser des cisailles à métaux ou une cisaille de ferblantier pour le découper.

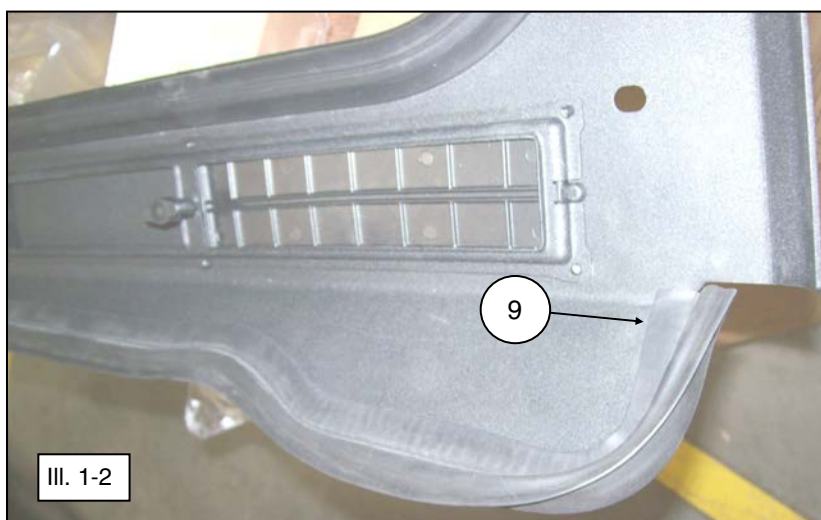
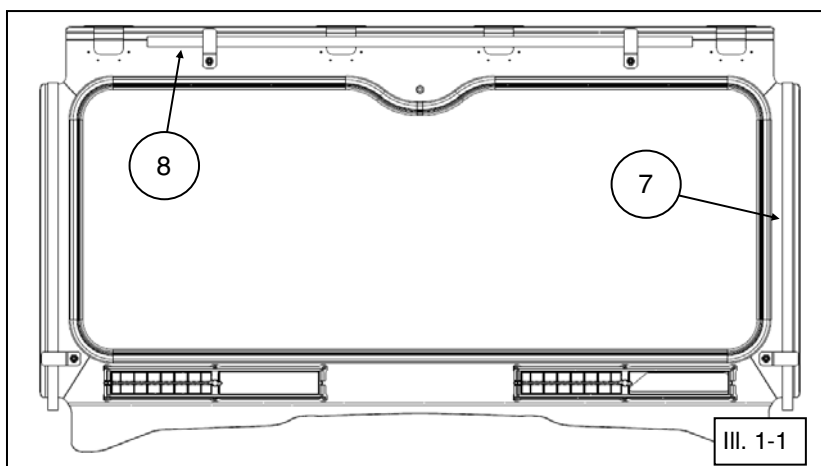

AVIS
Si vous installez le pare-brise sur un véhicule équipé d'un toit rigide en poly Honda, retirez les quatre plaques de recouvrement. (Voir illustration 1-4)

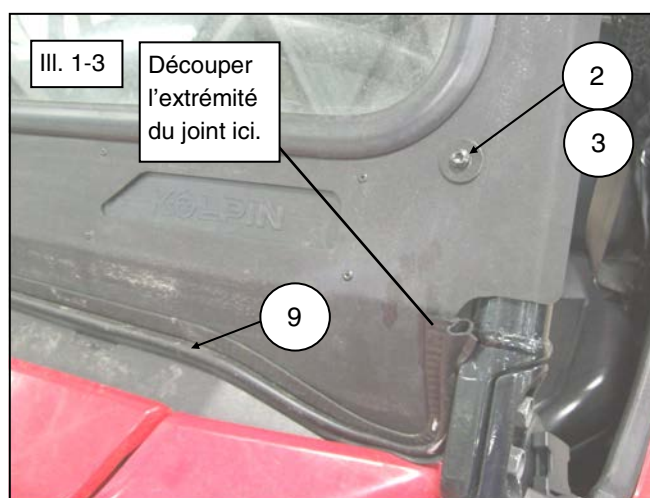
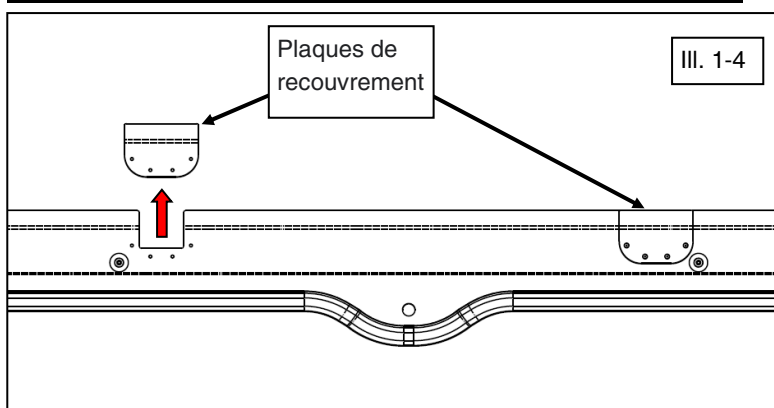

Instructions d'installation (suite) :

4. Placez le pare-brise sur le véhicule en alignant le rebord supérieur avec la traverse supérieure de l'armature de la cabine et le rebord inférieur avec le tableau de bord comme le montre l'illustration. (Voir l'illustration 1-5.)

5. À partir de la surface avant du pare-brise, insérez des vis M6 (2) dans des rondelles M6 (3), puis dans chacun des quatre trous oblongs comme le montre l'illustration. (Voir les illustrations 1-3 et 1-5.)

6. Centrez le pare-brise sur l'armature de la cabine puis, à partir de la surface arrière du pare-brise, placez les pinces (5) sur les tubes de l'armature de la cabine et fixez-les avec des écrous autofreinés M6 (4) comme le montre l'illustration. (Voir les illustrations 1-5 et 1-6.)

7. Serrez toutes les fixations au couple prescrit.

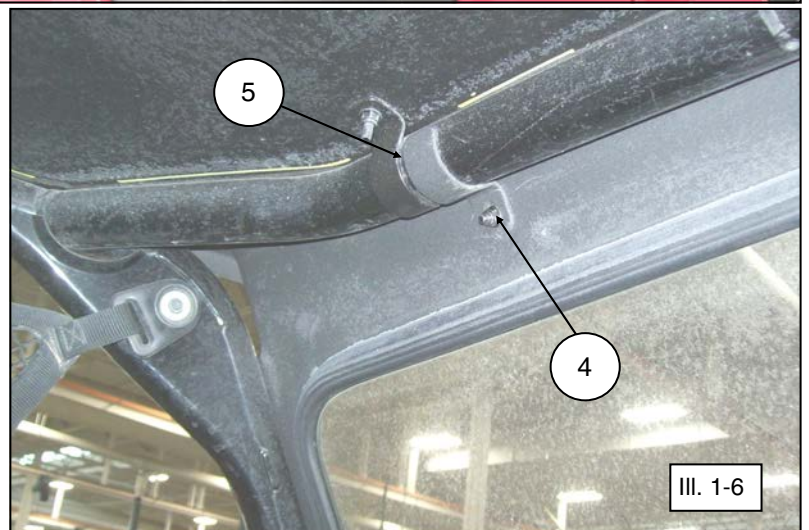
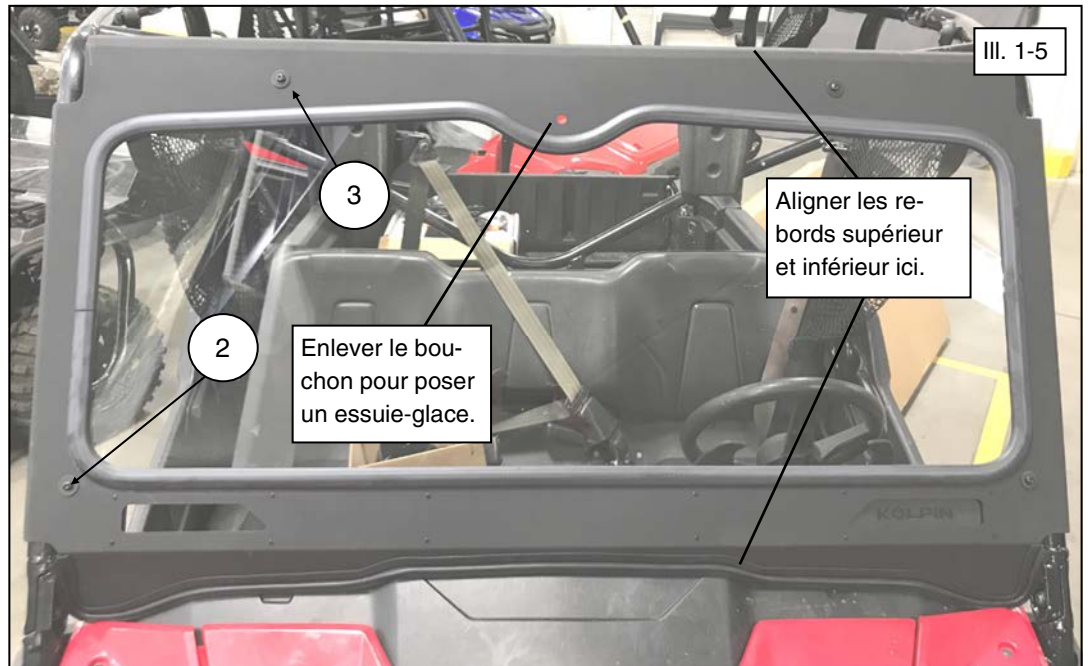

 = T
COUPLE DES FIXATIONS DE 6 MM :
7 pi-lb (9,5 N m)

Utilisation de l'évent coulissant :

8. Pour ouvrir l'évent coulissant, desserrez légèrement la vis à serrage à main (6) et déplacez la pièce coulissante en plastique dans la direction indiquée jusqu'à l'endroit voulu, puis resserrez la vis à serrage à main. (Voir l'illustration 1-8.) **Remarque : Veillez à toujours bien serrer la vis à serrage à main en évitant toutefois de trop la serrer.**

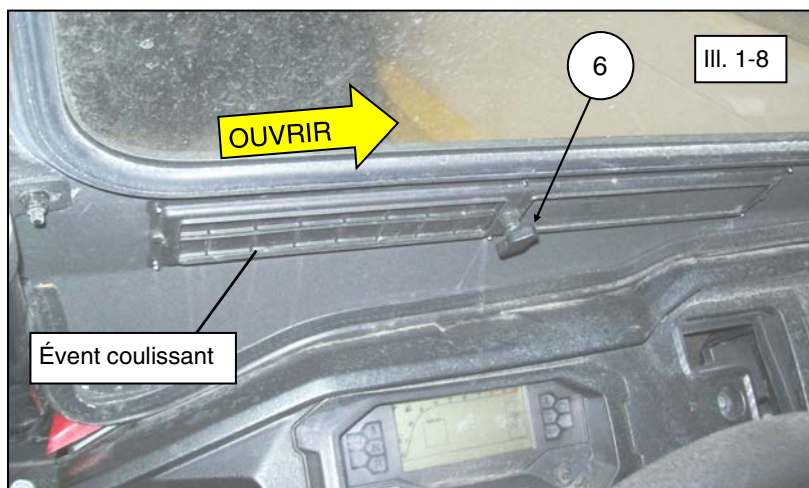

AVERTISSEMENT : Pour transporter le véhicule dans une remorque non fermée, le véhicule doit être orienté VERS L'AVANT ou le pare-brise doit être enlevé.

Le non-respect de cette consigne pourrait permettre au débit d'air, aux vibrations ou à d'autres éléments d'arracher le pare-brise du véhicule et de causer un accident entraînant des blessures graves ou la mort.

Utilisation et entretien :

- Vérifiez fréquemment les supports de l'accessoire et resserrez-les au besoin.
- Remplacez cet accessoire s'il est endommagé.
- N'utilisez jamais de solvants pétroliers comme de l'essence, du diluant, du benzène ou des nettoyants acides ou alcalins.

Pour obtenir de l'assistance, veuillez communiquer avec le service à la clientèle Kolpin au 877 956-5746 ou 763 478-5800 ou par courriel à customerservice@kolpin.com.

N° de pièce 28090 : Évent coulissant de pare-brise — simple

(Comprend : Pièce coulissante en plastique, cadre en métal, vis à serrage à main, rondelle plate, rondelle de blocage et six rivets)

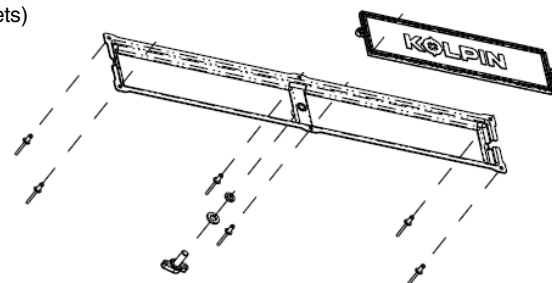

Garantie limitée d'un an

Durant une période d'un an à compter de la date d'achat, Kolpin remplacera à l'acheteur initial, sans frais, toute pièce qui, après examen par Kolpin, est jugée défectueuse du point de vue des matériaux, de la main-d'œuvre ou des deux.

Les coûts de transport visant à soumettre l'article à Kolpin pour un examen au titre de la garantie doivent être assumés en totalité par l'acheteur. Advenant que Kolpin détermine que l'article doit être retourné à l'usine pour obtenir un crédit, veuillez téléphoner au 877 956-5746 pour obtenir un numéro d'autorisation de retour de marchandise (ARM) et les directives d'expédition.

Cette garantie ne s'applique pas aux pièces ayant été endommagées par un accident, une modification, un abus, un entretien inadéquat, une usure normale ou toute autre cause échappant au contrôle du fabricant. Afin de vous protéger ainsi que votre VTT, certaines pièces ou fixations de l'accessoire ont été conçues pour se rompre en cas de tension excessive. Toute pièce perdue en raison d'un mauvais serrage ou d'un entretien inadéquat n'est pas couverte par cette garantie. La présente garantie ne couvre pas la main-d'œuvre pour enlever et remettre le chasse-neige et les composants connexes.

Certaines pièces accessoires, comme les moteurs ou les actionneurs, pourraient offrir une garantie du fabricant d'origine. La plupart des fixations sont de nature générale et peuvent être obtenues localement. Assurez-vous de les remplacer par des modèles répondant minimalement aux normes de la classe métrique 8.8.