

# Garniture de pavillon en mousse isolante pour Polaris Ranger XP Crew



Instructions | N° de pièce : 29020

**POSSIBILITÉS D'UTILISATION :** Polaris Ranger XP Crew 900/1000. Visitez Kolpin.com pour vérifier les véhicules auxquels convient cet accessoire.

**AVANT DE COMMENCER :** Veuillez lire ces instructions et vous assurer de disposer de la totalité des pièces et des outils. Veuillez conserver ces instructions pour référence ultérieure et pour commander des pièces.

**Remarque :** *S'il manque une pièce, ne retournez pas l'article au magasin. Téléphonnez-nous sans frais pour obtenir de l'assistance au 1-877-956-5746.*

## MATÉRIEL REQUIS :

- Solution nettoyante (99 % d'eau + 1 % de détergent à vaisselle doux)
- Chiffon non abrasif (étamine ou équivalent)
- Alcool isopropylique

**TEMPS D'ASSEMBLAGE :** Environ 18 minutes

**IMPORTANT :** Cette garniture de pavillon en mousse Kolpin a été conçue exclusivement pour votre véhicule. Veuillez lire attentivement les instructions d'installation avant de commencer. Pour faciliter l'installation, veillez à ce que le véhicule soit propre et exempt de débris. Afin d'assurer votre sécurité et votre satisfaction, effectuez correctement et dans l'ordre indiqué toutes les étapes d'installation.

## INSTRUCTIONS D'INSTALLATION

1. Placez la transmission du véhicule à la position de stationnement (PARK). Placez la clé de contact à la position de mise hors fonction (OFF) et retirez-la.
2. Placez le toit sur une surface souple. Nettoyez les surfaces intérieures (inférieures) du toit avec une solution de nettoyage douce, puis frottez-les avec de l'alcool isopropylique. **Remarque :** *Si le toit est déjà installé sur le véhicule, enlevez-le pour faciliter l'installation de la garniture de pavillon en mousse.*

## CONTENU :

N°	Qté	Description
1	1	Garniture de pavillon en mousse avant pour Ranger XP Crew
2	1	Garniture de pavillon en mousse arrière pour Ranger XP Crew
3	1	Guide d'instructions (non illustré)

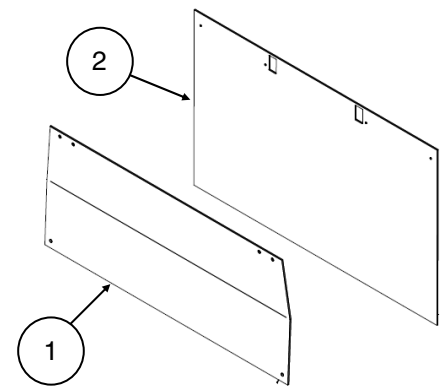

Contenu : Ce nécessaire contient uniquement une garniture de pavillon en mousse. Un toit en acier 29120 ou en plastique 27105 (vendu séparément) est également requis.



### AVERTISSEMENT

L'alcool isopropylique pose un risque pour la santé. Consultez l'emballage du produit pour connaître les consignes de manipulation et l'équipement de protection individuelle recommandé, comme des lunettes de sécurité ou des gants résistant aux produits chimiques.

Kolpin Outdoors, Inc. | 9955 59th Ave N | Plymouth, MN 55442

1-877-956-5746 ou 763-478-5800 | [www.kolpin.com](http://www.kolpin.com) | [customerservice@kolpin.com](mailto:customerservice@kolpin.com)

## INSTRUCTIONS D'INSTALLATION

3. Appliquez les garnitures de pavillon en mousse (1 et 2) sur les surfaces intérieures des panneaux de toit avant et arrière, comme le montre l'illustration. Alignez les trous déjà perforés avec ceux du toit. (Voir les illustrations 1-1, 1-2 et 1-3.) **Remarque :** *Retirez délicatement la pellicule en papier en l'éloignant de l'adhésif.*

### CONSEIL

Avant l'installation, vérifiez l'ajustement de la garniture en mousse sur le toit et l'armature du véhicule pour en déterminer le bon emplacement.

4. Placez le toit sur l'armature de la cabine du véhicule et poursuivez l'installation en suivant les instructions fournies avec le toit.

### IMPORTANT

- Vérifiez fréquemment les supports de l'accessoire et resserrez-les au besoin.
- Remplacez cet accessoire s'il est endommagé.
- N'utilisez jamais de solvants pétroliers comme de l'essence, du diluant, du benzène ou des nettoyants acides ou alcalins.

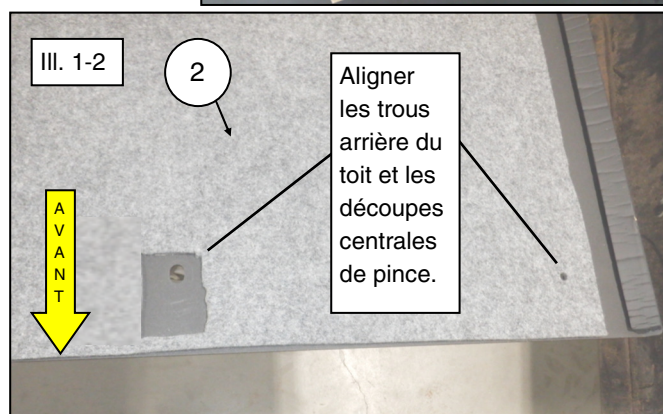
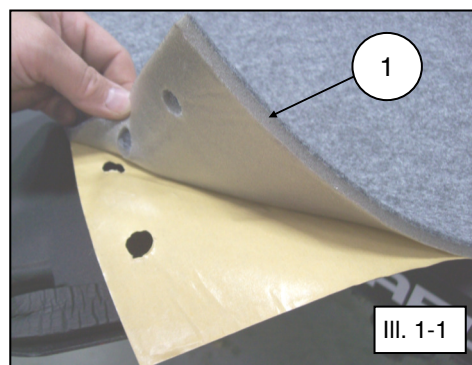

Pour obtenir de l'assistance, veuillez communiquer avec le service à la clientèle Kolpin au 1-877-956-5746 ou 763-478-5800, ou par courriel à [customerservice@kolpin.com](mailto:customerservice@kolpin.com).

### Garantie limitée d'un an

Durant une période d'un an à compter de la date d'achat, Kolpin remplacera à l'acheteur initial, sans frais, toute pièce qui, après examen par Kolpin, est jugée défectueuse du point de vue des matériaux, de la main-d'œuvre ou des deux.

Les coûts de transport visant à soumettre l'article à Kolpin pour un examen au titre de la garantie doivent être assumés en totalité par l'acheteur. Advenant que Kolpin détermine que l'article doit être retourné à l'usine pour obtenir un crédit, veuillez téléphoner au 1-877-956-5746 pour obtenir un numéro d'autorisation de retour de marchandise (ARM) et les directives d'expédition.

Cette garantie ne s'applique pas aux pièces ayant été endommagées par un accident, une modification, un abus, un entretien inadéquat, une usure normale ou toute autre cause échappant au contrôle du fabricant. Afin de vous protéger ainsi que votre VTT, certaines pièces ou fixations de l'accessoire ont été conçues pour se rompre en cas de tension excessive. Toute pièce perdue en raison d'un mauvais serrage ou d'un entretien inadéquat n'est pas couverte par cette garantie. La présente garantie ne couvre pas la main-d'œuvre pour enlever et remettre le chasse-neige et les composants connexes.

Certaines pièces accessoires, comme les moteurs ou les actionneurs, pourraient offrir une garantie du fabricant d'origine. La plupart des fixations sont de nature générale et peuvent être obtenues localement. Assurez-vous de les remplacer par des modèles répondant minimalement aux normes de la classe métrique 8.8.