

Demi-portes avant en acier pour Polaris Ranger XP 1000

KOLPIN[®] OUTDOORS

Instructions | N° de pièce : 32000

Possibilités d'utilisation : Polaris Ranger XP 1000/Ranger 1000. Visitez Kolpin.com pour vérifier les véhicules auxquels convient cet accessoire.

Avant de commencer : Veuillez lire ces instructions et vous assurer de disposer de la totalité des pièces et des outils. Veuillez conserver ces instructions pour référence ultérieure et pour commander des pièces.

Remarque : S'il manque une pièce, ne retournez pas l'article au magasin. Téléphonez-nous sans frais pour obtenir de l'assistance au 1-877-956-5746.

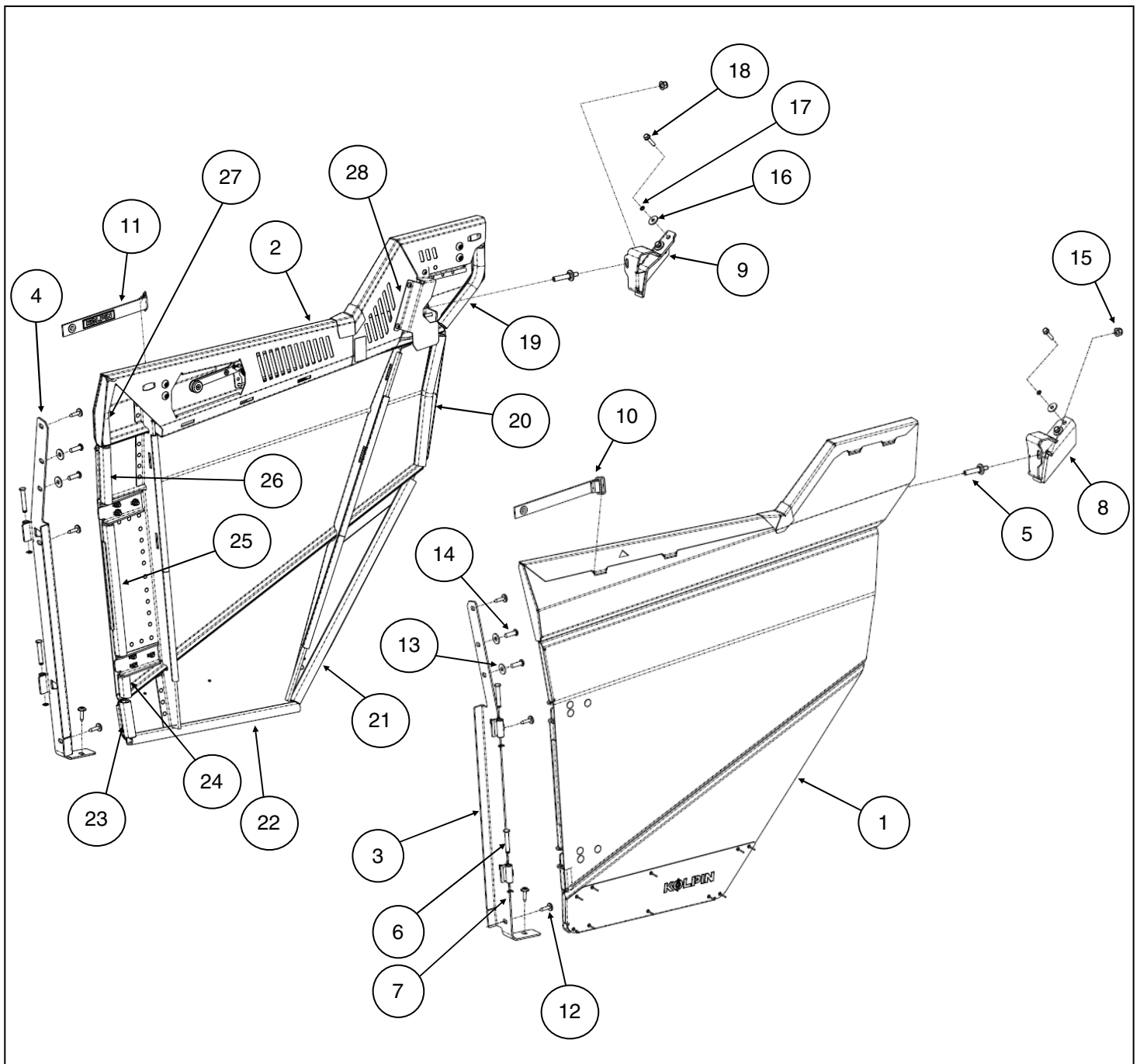

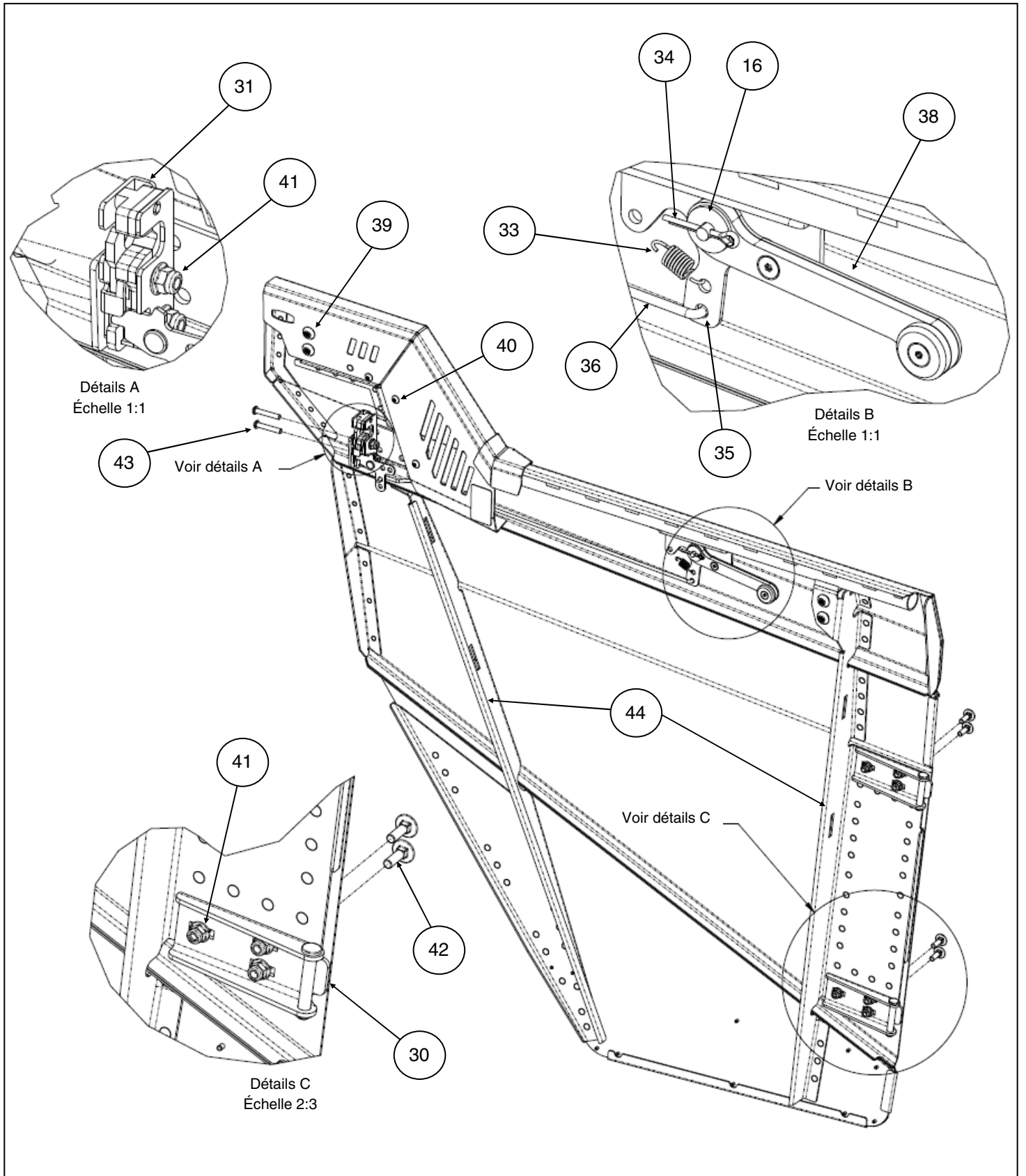

N°	Qté	Description	Numéro de pièce
1	1	Porte gauche pour Ranger	-
2	1	Porte droite pour Ranger	-
3	1	Support de charnières gauche côté véhicule	32000-CP05
4	1	Support de charnières droit côté véhicule	32000-CP16
5	2	Pêne de porte zingué	32000-CP20
6	4	Gond de porte zingué	32000-CP01
7	4	Pince en E pour gond, M6, DIN 6799	32000-CP01
8	1	Gâche de porte gauche	-
9	1	Gâche de porte droite	-
10	1	Sangle d'ouverture limite de porte gauche	32000-CP24
11	1	Sangle d'ouverture limite de porte droite	32000-CP24
12	8	Vis autotaraudeuse zinguée, M6 x 1,0 - 25 mm de longueur, filets T40	7519650
13	4	Rondelle plate zinguée, M8	7555960
14	4	Vis à tête ronde Torx zinguée, M8 x 1,25 - 25 mm de longueur	7519728
15	2	Écrou autofreiné hexagonal à embase, zingué, M8 x 1,25	7547332
16	6	Rondelle plate zinguée, M6	7556386
17	4	Rondelle de sécurité zinguée, M6	-
18	4	Vis à tête hexagonale à embase, zingué, M6 - 1,0 x 25 mm de longueur	7516823
19	2	Bourrelet de porte en D, 200 mm de longueur	32000-CP04
20	2	Bourrelet de porte en D, 285 mm de longueur	32000-CP04
21	2	Bourrelet de porte en D, 525 mm de longueur	32000-CP04
22	2	Bourrelet de porte en D, 416 mm de longueur	32000-CP04
23	2	Bourrelet de porte en D, 76 mm de longueur	32000-CP04
24	2	Bourrelet de porte en D, 48 mm de longueur	32000-CP04
25	2	Bourrelet de porte en D, 290 mm de longueur	32000-CP04
26	2	Bourrelet de porte en D, 132 mm de longueur	32000-CP04
27	2	Bourrelet de porte en D, 165 mm de longueur	32000-CP04
28	1	Couvre-gâche de porte droite	-
29	1	Couvre-gâche de porte gauche (non illustré)	-
30	4	Charnière de porte zinguée	32000-CP02
31	1	Loquet intérieur de porte gauche, zingué, R4-10	32000-CP03
32	1	Loquet intérieur de porte droite, zingué, R4-10 (non illustré)	32000-CP03
33	2	Ressort de levier de porte, zingué	-
34	2	Goupille fendue zinguée	-
35	4	Support de tringle, noir	32002
36	2	Tringle zinguée	-
37	1	Poignée intérieure de porte droite (non illustrée)	32000-CP18
38	1	Poignée intérieure de porte gauche	32000-CP08
39	8	Vis à tête ronde Torx zinguée, M8 x 1,25 - 15 mm de longueur	7520311
40	6	Vis à tête ronde Torx zinguée, M6 x 1,0 - 12 mm de longueur	7518330
41	16	Écrou autofreiné hexagonal à embase, zingué, M6 - 1,0	7548027
42	12	Boulon de carrosserie, zingué, M6 - 1,0 x 20 mm de longueur	7518994
43	4	Vis à tête ronde, zingué, M6 - 1,0 x 35 mm de longueur	-
44	4	Joint de rebord en caoutchouc, 550 mm de longueur	32000-CP04

Outils requis :

- Lunettes de sécurité
- Jeu de douilles à lame Torx
- Jeu de douilles métriques
- Clé dynamométrique
- Jeu de clés métriques

Temps d'assemblage : Environ 30 minutes

Remarque : Le nécessaire 32000 est majoritairement assemblé à l'usine. Un certain assemblage est toutefois requis.

Important : Les demi-portes Kolpin pour Ranger XP 1000 ont été conçues exclusivement pour votre véhicule. Veuillez lire attentivement les instructions d'installation avant de commencer. Pour faciliter l'installation, veillez à ce que le véhicule soit propre et exempt de débris. Afin d'assurer votre sécurité et votre satisfaction, effectuez correctement et dans l'ordre indiqué toutes les étapes d'installation. Si d'autres accessoires sont

AVIS

Kolpin recommande que cette installation se fasse à deux personnes.

PRÉPARATION DU VÉHICULE RANGER :

1. Placez la transmission du véhicule à la position de stationnement (PARK). Placez la clé de contact à la position de mise hors fonction (OFF) et retirez-la,
2. À l'aide d'outils à main (pas d'outils électriques), enlevez le filet gauche, la pince supérieure de filet sur l'encadrement de porte et le support inférieur de filet sur le plancher. Enlevez les autres boulons Torx T40 de l'encadrement de porte, comme le montre l'illustration. (Voir les illustrations 1-1 et 1-2.) **Remarque :** **Remettez les vis indiquées pour fixer la barre de soutien et l'aile inférieure droite.**
3. Sortez la porte gauche de l'emballage.

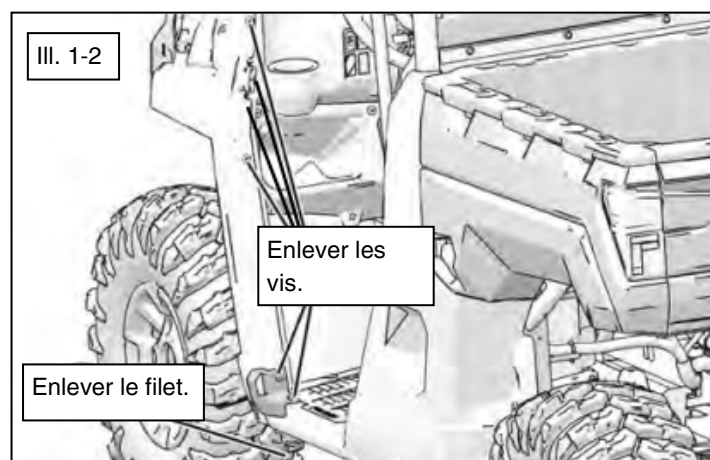
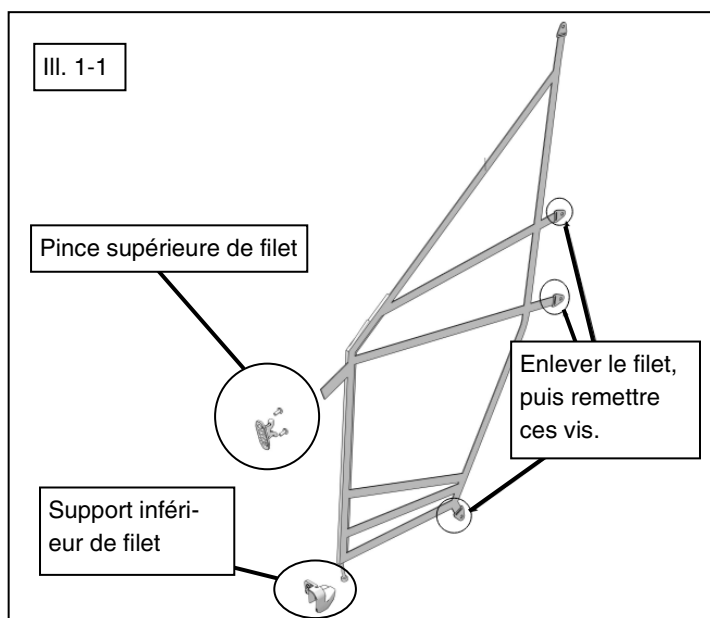

INSTALLATION DE LA PORTE :

4. Installez d'abord la charnière gauche côté véhicule (3) en utilisant deux vis M8 (14) avec deux rondelles M8 (13) et quatre vis M6 (12), comme le montre l'illustration. (Voir les illustrations 1-3, 1-4 et 1-5.) **Remarque : Certains éléments ne sont pas illustrés pour faciliter la compréhension. Commencez à poser les vis M8 à la main, puis serrez-les avec un outil.**

AVIS

La porte gauche est préassemblée à la charnière gauche côté véhicule.

5. Serrez les fixations au couple prescrit.



COUPLE DES FIXATIONS M6 (12) :
3,5 pi-lb (4,7 N m)



COUPLE DES FIXATIONS M8 (14) :
17 pi-lb (23,0 N m)

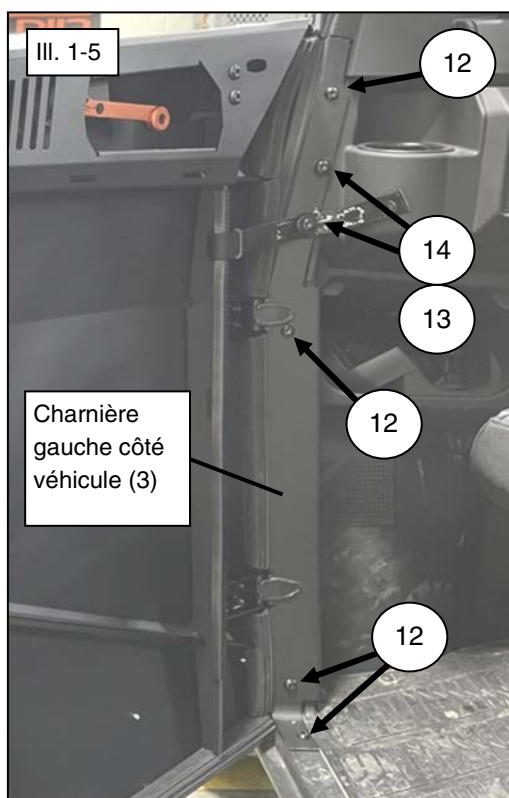
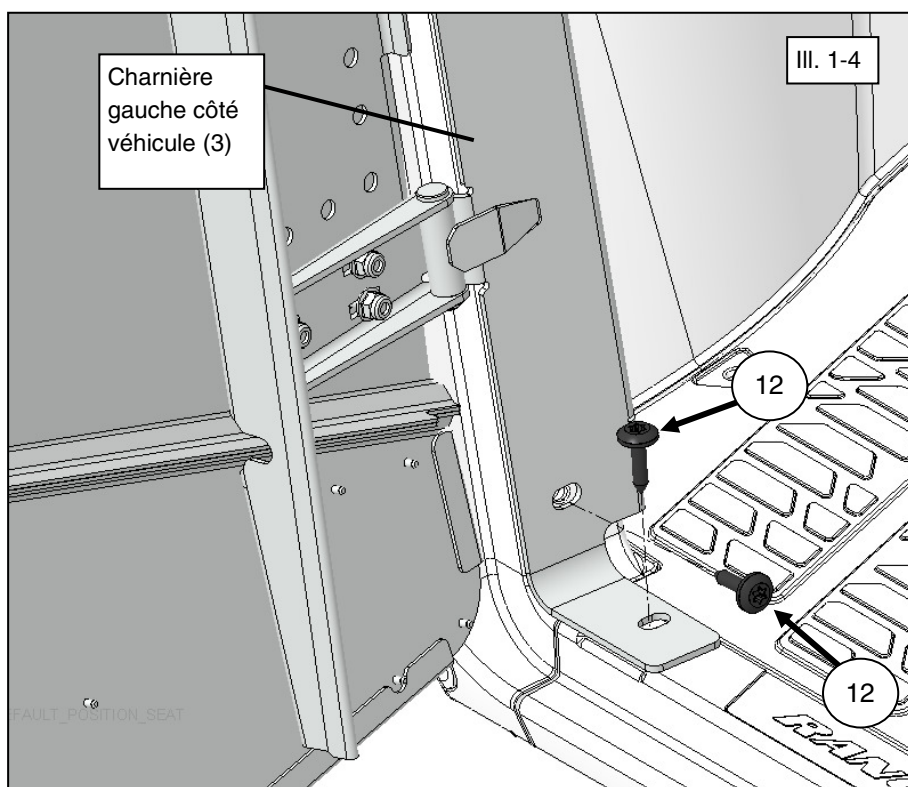
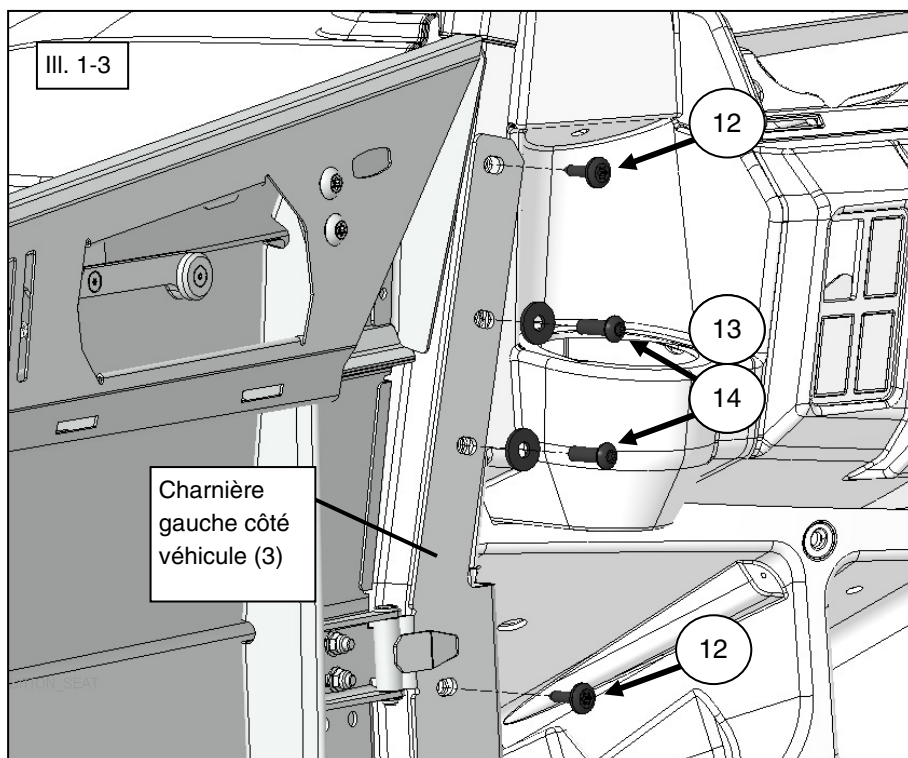

INSTALLATION DE LA PORTE (suite) :

- Desserrez légèrement les charnières de porte gauche (30) en desserrant les six écrous autofreinés hexagonaux à embase M6 (41). (Voir l'illustration 1-6.)
- Fermez la porte. Poussez la porte vers l'intérieur en la centrant dans l'ouverture du cadre de protection/châssis et en vérifiant l'ajustement avant-arrière, puis serrez les écrous autofreinés au couple prescrit. (Voir les illustrations 1-6 et 1-9.)

CONSEIL

Une personne peut pousser et centrer la porte pendant que l'autre serre les écrous.

- Installez la gâche de porte gauche (8) en utilisant deux vis à tête hexagonale à embase M6 (18) avec deux rondelles de sécurité M6 (17) et deux rondelles plates M6 (16), comme le montre l'illustration. (Voir l'illustration 1-7.)



COUPLE DES ÉCROUS AUTOFREINÉS M6 (41) DE LA CHARNIÈRE ET DES VIS M6 (18) DE LA GÂCHE :
7 pi-lb (9,5 N m)

AVIS

Le pêne de porte (5) et son écrou autofreiné (15) sont pré-assemblés à la gâche de porte gauche.

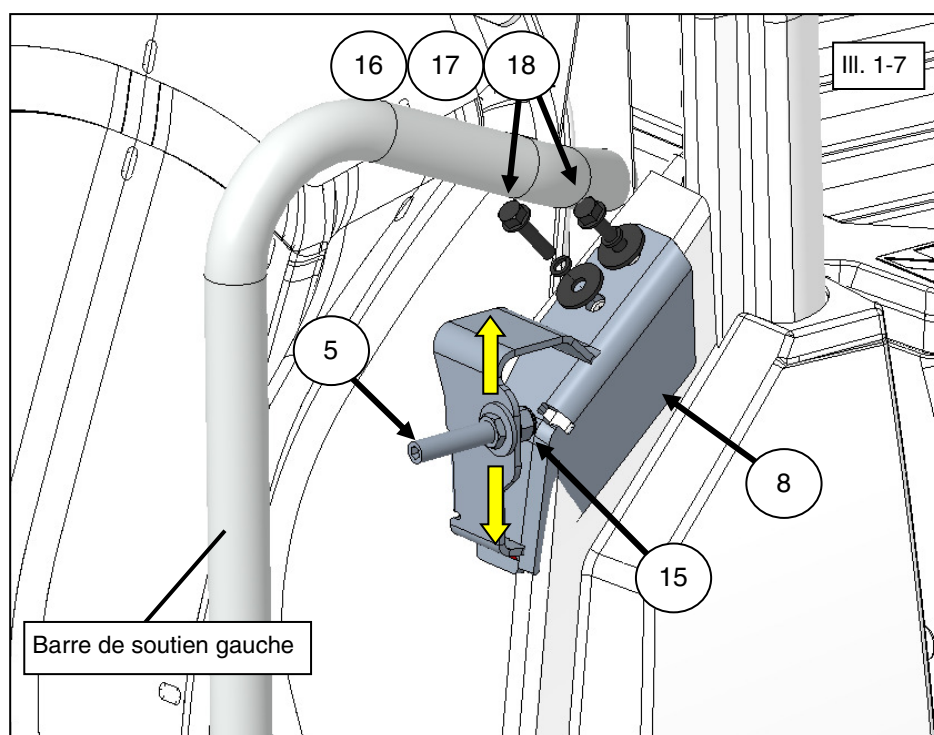
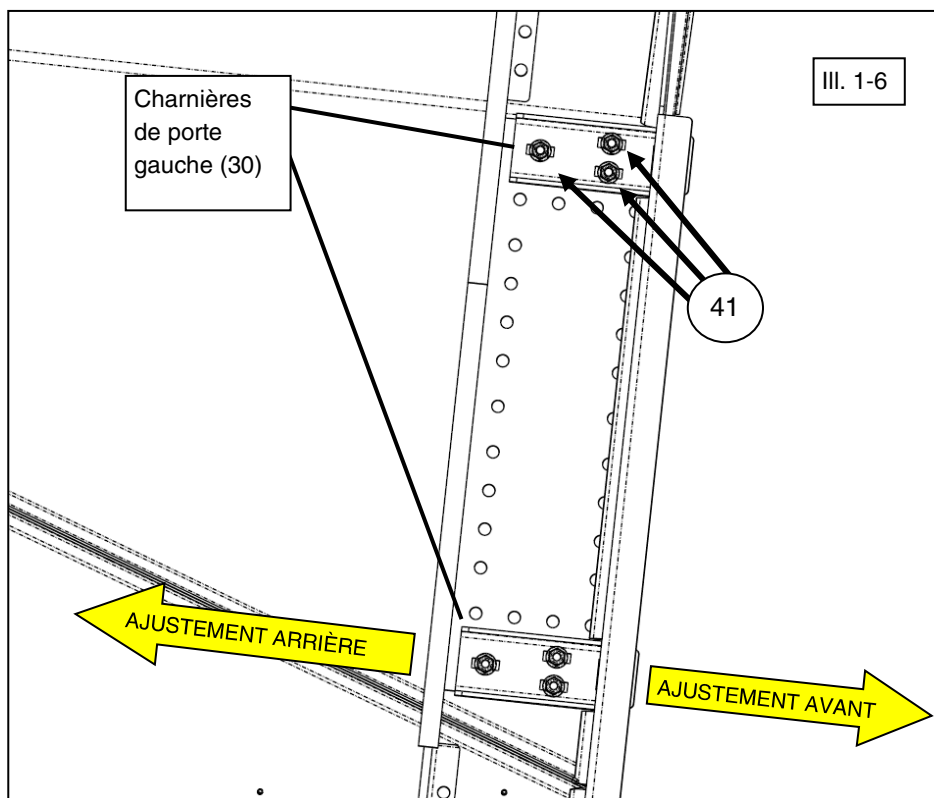

- Serrez les fixations au couple prescrit.

INSTALLATION DE LA PORTE (suite) :

10. Actionnez la poignée de porte (en soulevant la pièce orange), puis fermez lentement la porte en observant l'insertion du pêne dans le loquet de porte.

11. Ajustez le pêne comme suit :

HAUTEUR : Le pêne doit être centré à la verticale entre le haut et le bas de l'ouverture. Pour l'ajuster, desserrez l'écrou autofreiné M8 (15) du pêne, remontez ou abaissez le pêne au besoin, puis resserrez l'écrou autofreiné M8 du pêne au couple prescrit. (Voir les illustrations 1-7 et 1-8.).

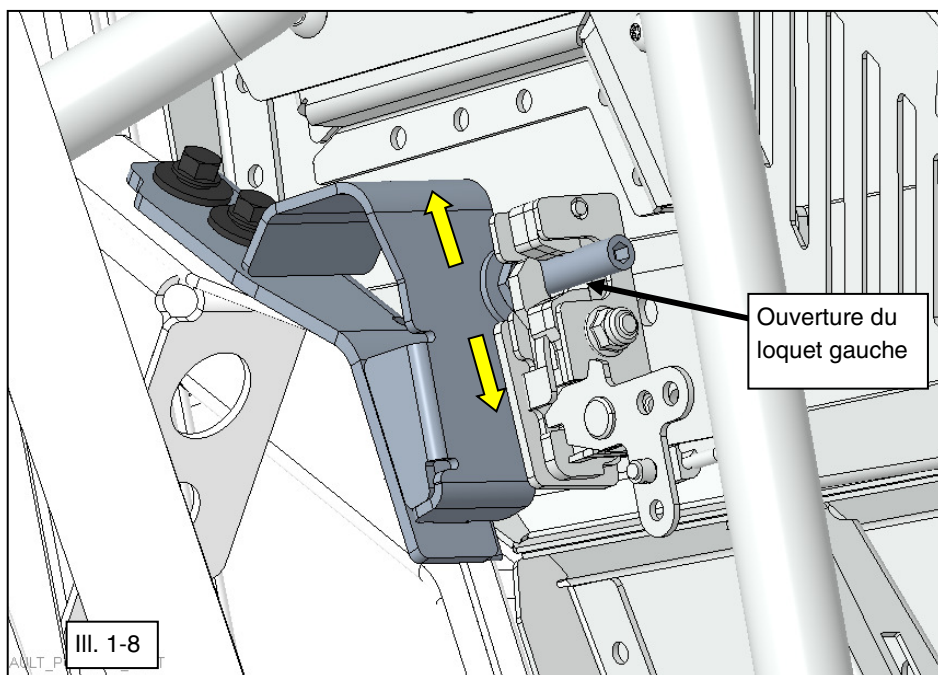

 = T
COUPLE DE L'ÉCROU AUTOFREINÉ M8 (15) DU PÊNE : 12 pi-lb (16,3 N m)

 = T
COUPLE DE LA VIS M6 (43) DU LOQUET : 4 pi-lb (5,4 N m)

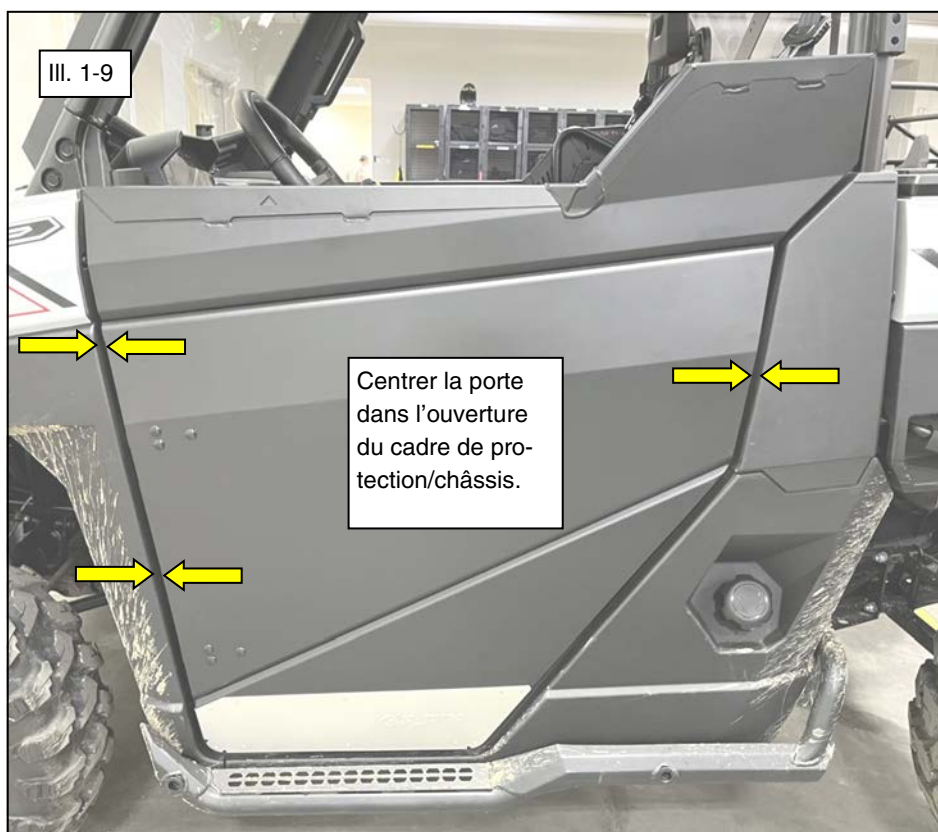

INSTALLATION DE LA PORTE (suite) :

12. Ajustez la charnière ou le pêne comme suit :

PROFONDEUR : Il doit y avoir un jeu entre le dessus de la porte et la barre de soutien. Pour l'ajuster, desserrez les deux boulons de la gâche et faites-la glisser à gauche ou à droite. Pour accroître la profondeur, desserrez les six vis de la charnière et faites-la glisser à gauche ou à droite. (Voir les illustrations 1-10 et 1-11.)

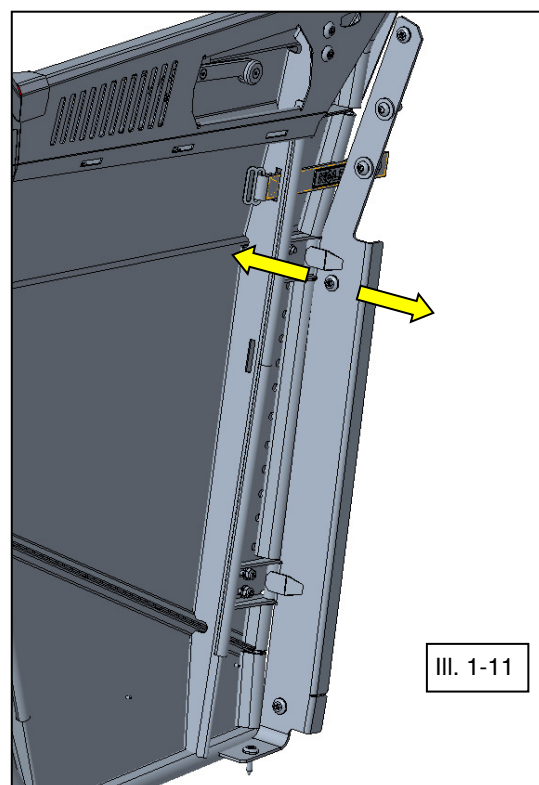
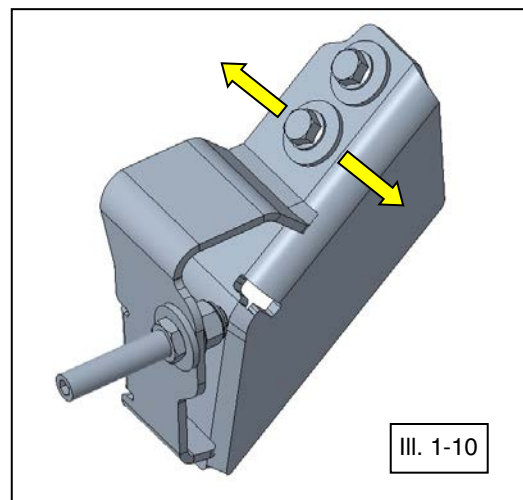

INSTALLATION DE LA PORTE (suite) :

13. Installez la sangle d'ouverture limite de porte gauche (10) en l'acheminant dans la fente d'ouverture de l'encadrement de la porte et en la passant autour de la tige en métal. Enlevez ensuite la vis M8, puis remettez-la en l'insérant dans l'œillet de la sangle, comme le montre l'illustration. (Voir l'illustration 1-12.)



COUPLE DE LA VIS M8 (14) :
17 pi-lb (23,0 N m)

14. Répétez les étapes 2 à 12 pour la charnière du côté droit du véhicule, la porte droite et la gâche de porte droite.

Remarque : La gâche de porte droite (9) doit être installée sous la barre de soutien droite, comme le montre l'illustration. (Voir l'illustration 1-13.)

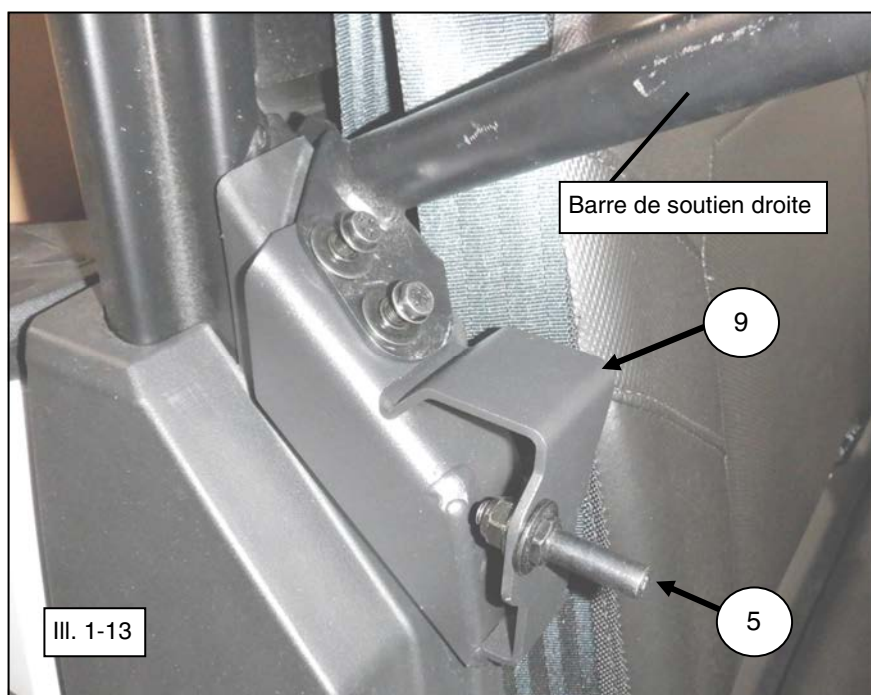
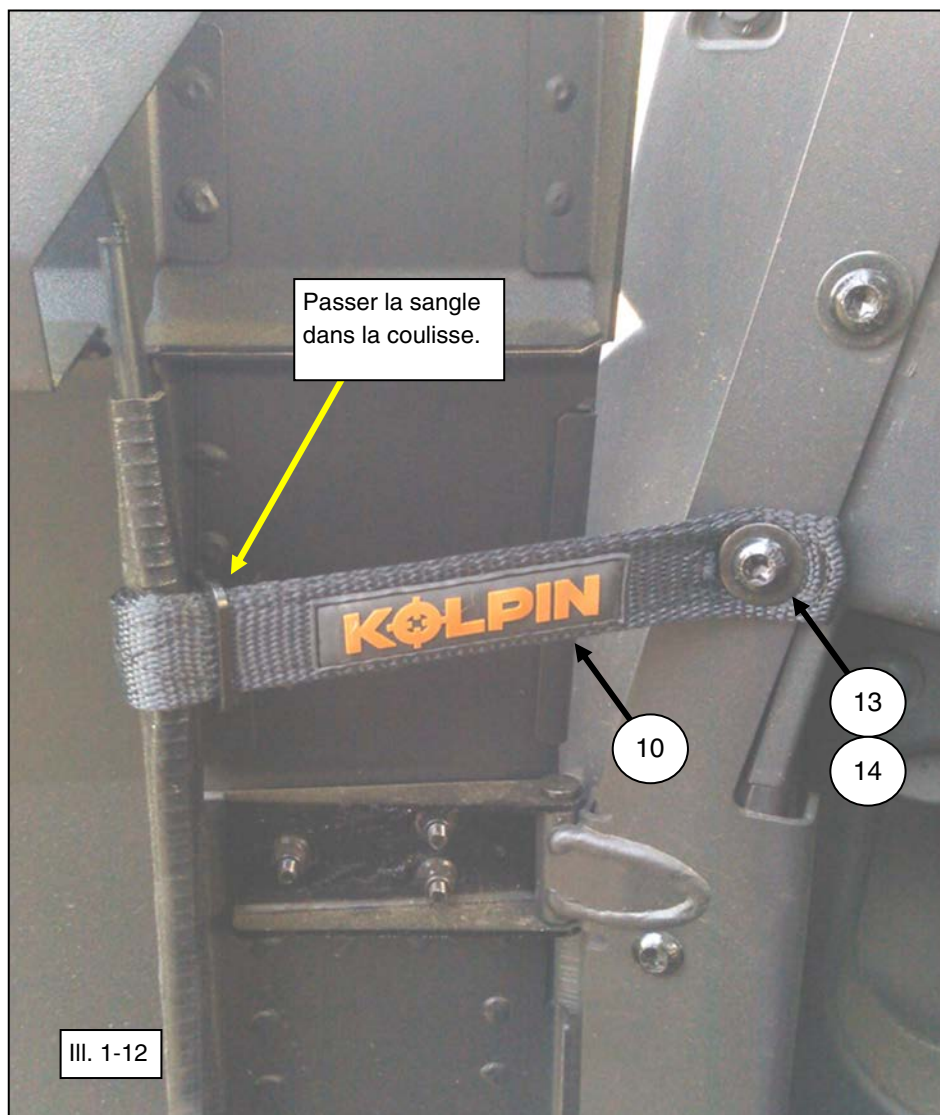

ENSEMBLES DE RÉPARATION

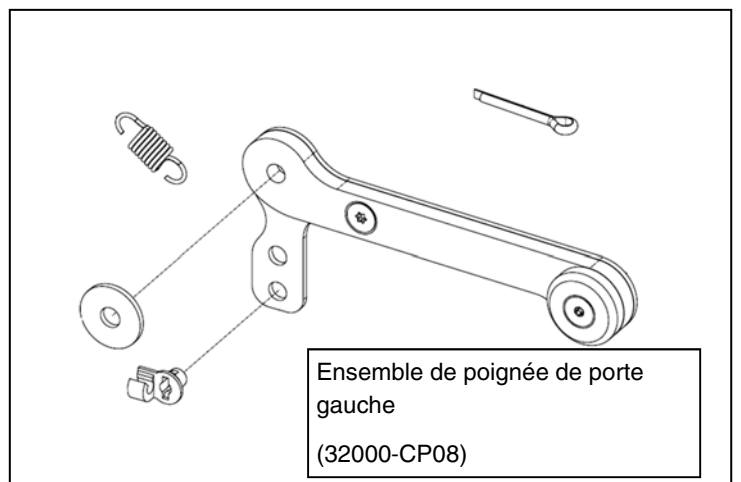
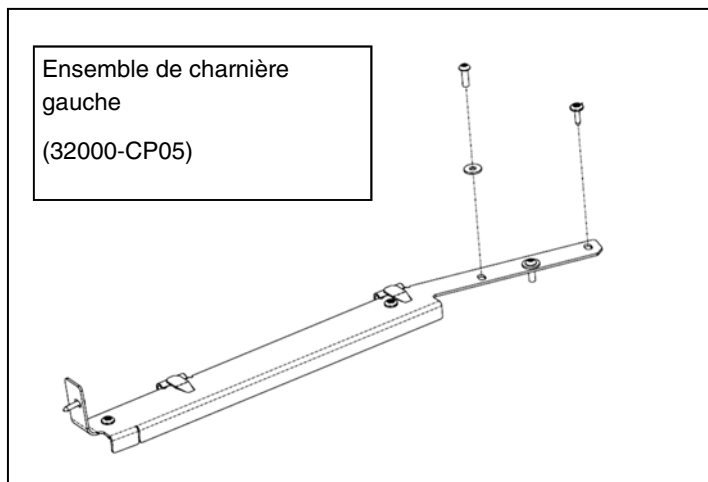
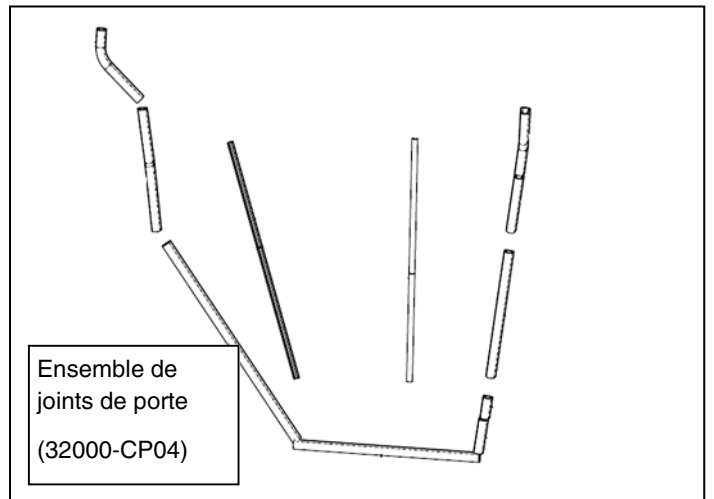
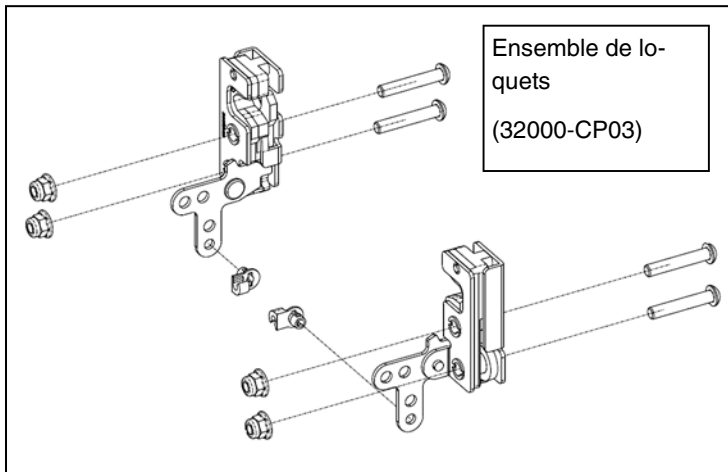
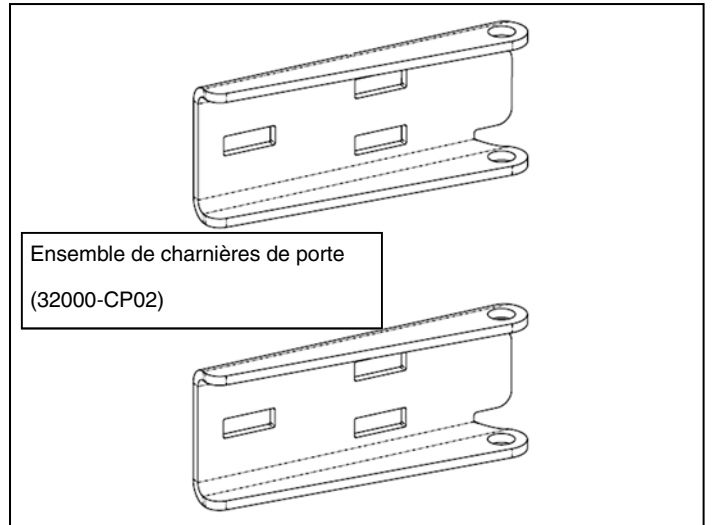
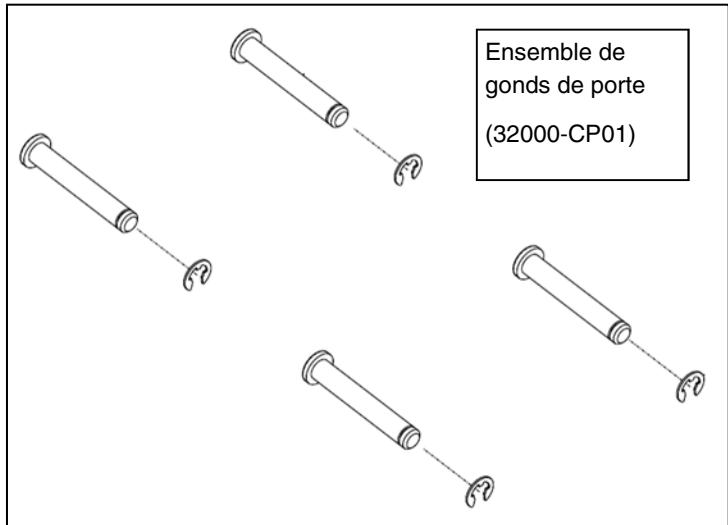

ENSEMBLES DE RÉPARATION

(suite)

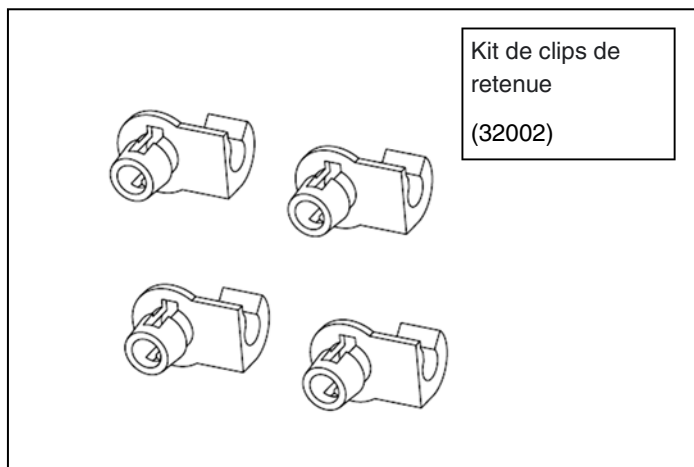
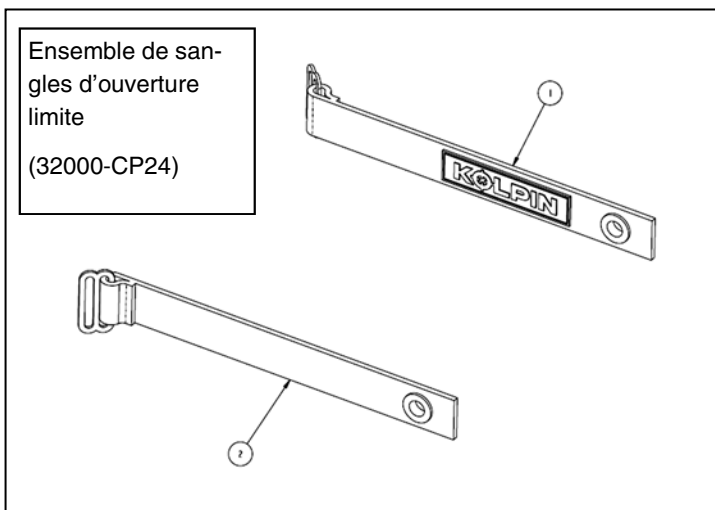
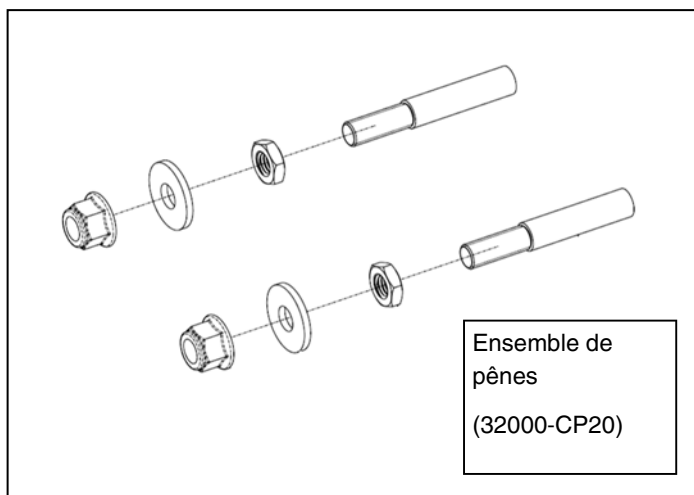
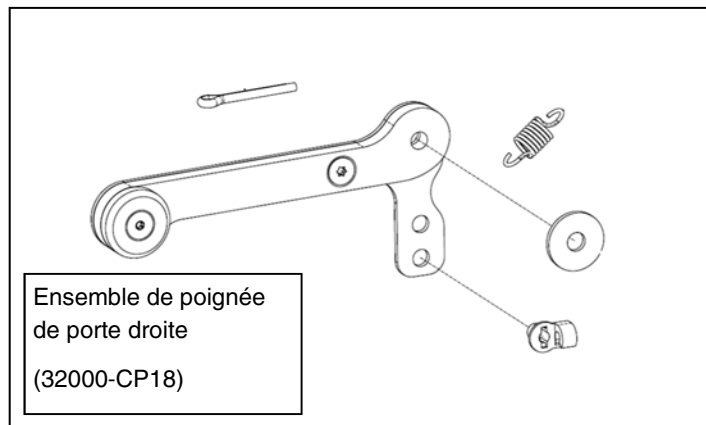
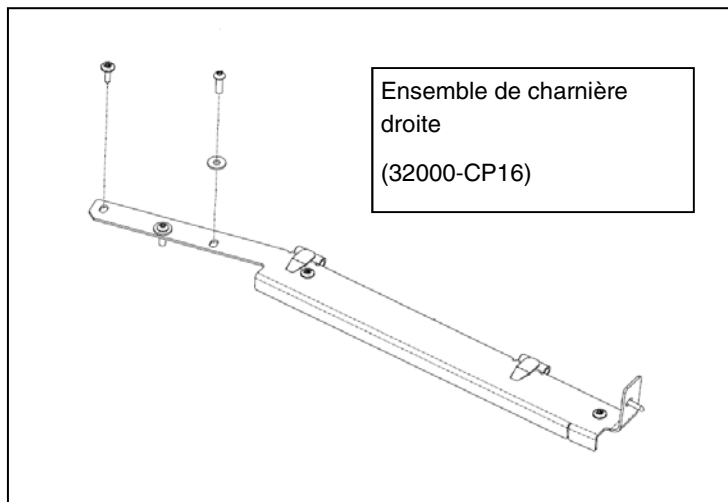

Utilisation et entretien :

- Graissez les goupilles des charnières supérieures et inférieures à l'aide de la graisse toutes saisons Polaris (ou équivalente).
- Vérifiez fréquemment les supports de l'accessoire et resserrez-les au besoin.
- Remplacez cet accessoire s'il est endommagé.
- N'utilisez jamais de solvants pétroliers comme de l'essence, du diluant, du benzène ou des nettoyants acides ou alcalins.

Pour obtenir de l'assistance, veuillez communiquer avec le service à la clientèle Kolpin au 1-877-956-5746 ou 763-478-5800, ou par courriel à customerservice@kolpin.com.

Garantie limitée d'un an

Durant une période d'un an à compter de la date d'achat, Kolpin remplacera à l'acheteur initial, sans frais, toute pièce qui, après examen par Kolpin, est jugée défectueuse du point de vue des matériaux, de la main-d'œuvre ou des deux.

Les coûts de transport visant à soumettre l'article à Kolpin pour un examen au titre de la garantie doivent être assumés en totalité par l'acheteur. Advenant que Kolpin détermine que l'article doit être retourné à l'usine pour obtenir un crédit, veuillez téléphoner au 1-877-956-5746 pour obtenir un numéro d'autorisation de retour de marchandise (ARM) et les directives d'expédition.

Cette garantie ne s'applique pas aux pièces ayant été endommagées par un accident, une modification, un abus, un entretien inadéquat, une usure normale ou toute autre cause échappant au contrôle du fabricant. Afin de vous protéger ainsi que votre VTT, certaines pièces ou fixations de l'accessoire ont été conçues pour se rompre en cas de tension excessive. Toute pièce perdue en raison d'un mauvais serrage ou d'un entretien inadéquat n'est pas couverte par cette garantie. La présente garantie ne couvre pas la main-d'œuvre pour enlever et remettre les portes et les composants connexes.

Certaines pièces accessoires, comme les moteurs ou les actionneurs, pourraient offrir une garantie du fabricant d'origine. La plupart des fixations sont de nature générale et peuvent être obtenues localement. Assurez-vous de les remplacer par des modèles répondant minimalement aux normes de la classe métrique 8.8.