

CONTENU

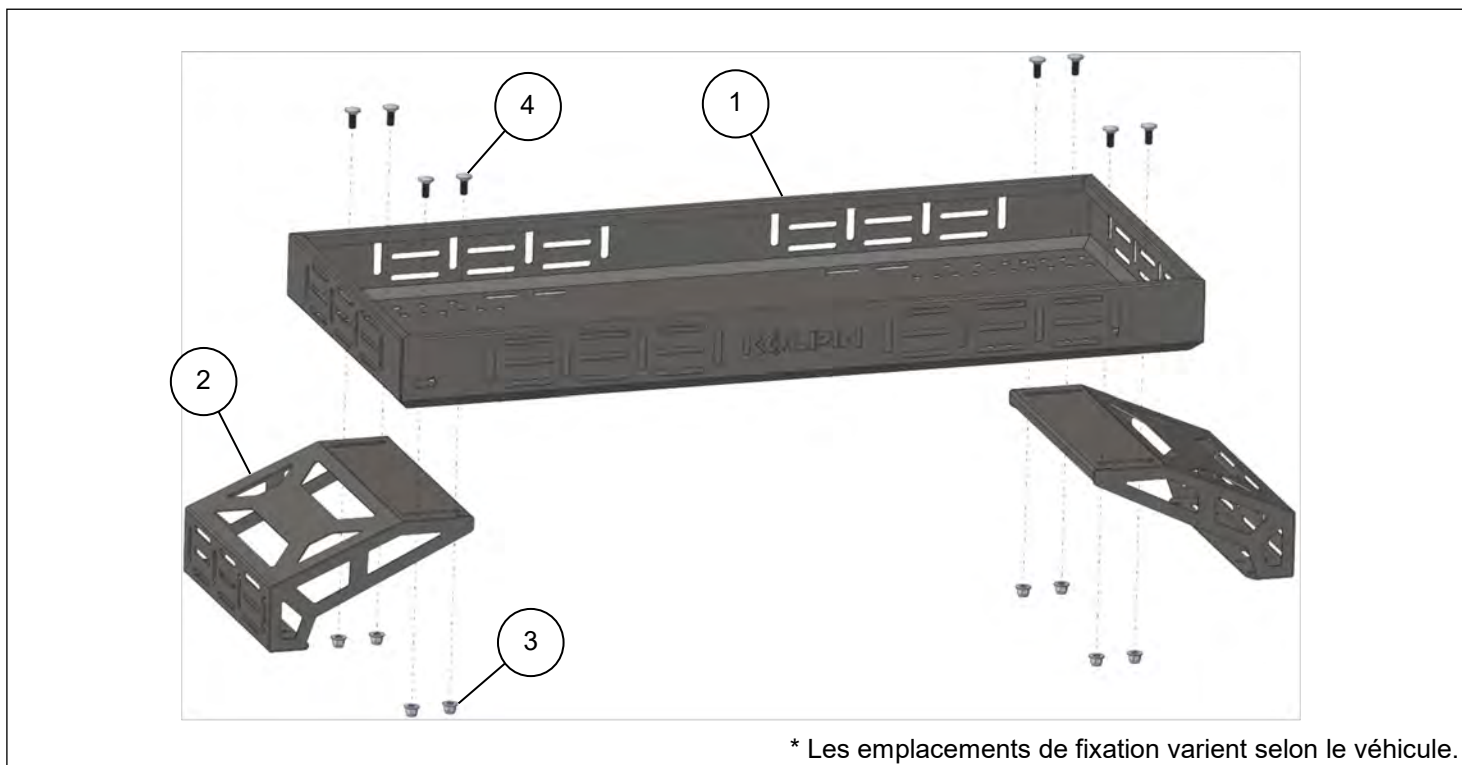

* Les emplacements de fixation varient selon le véhicule.

N°	QTÉ	DESCRIPTION	N° DE PIÈCE
1	1	Panier	-
2	2	Support de montage	-
3	8	Écrou autofreiné - M10 x 1,5 mm, fileté	K100411
4	8	Boulon de carrosserie - M10 x 1,5 mm x 25 mm	

* Nécessaires de montage adaptés vendus séparément.

AVANT DE COMMENCER

- Visitez kolpin.com pour obtenir les instructions, les mises en garde et les possibilités d'utilisation.
- Assurez-vous de disposer de la totalité des pièces et des outils. S'il manque une pièce, ne retournez pas l'article au magasin. Communiquez avec le service à la clientèle de Kolpin au 1 877 956-5746 ou au 763-478-5800, ou à customerservice@kolpin.com.
- Effectuez correctement et dans l'ordre indiqué toutes les étapes d'installation.
- Veuillez conserver ces instructions pour référence ultérieure et pour toute demande d'information.
- Pour faciliter l'installation, veillez à ce que le véhicule soit propre et exempt de débris.

AVERTISSEMENT

- Ne dépassez pas la charge nominale de la caisse ou du rail du véhicule. Consultez le manuel du propriétaire du véhicule pour en savoir plus à ce sujet.
- Ne dépassez pas la capacité maximum de 150 lb (68 kg). Le dépassement de la capacité maximum risquerait de provoquer une défaillance du porte-bagages et d'entraîner la mort, des blessures graves ou des dommages au véhicule ou à la propriété.
- Veillez à assujettir adéquatement le chargement sur le porte-bagages, au risque de provoquer une perte de maîtrise du véhicule et d'entraîner la mort, des blessures graves ou des dommages au véhicule ou à la propriété.

INSTRUCTIONS DE MONTAGE

Remarque : Vous trouverez les instructions de montage adaptées au véhicule dans le nécessaire de montage correspondant (vendu séparément). Visitez kolpin.com pour obtenir la liste des pièces de montage disponibles et les guides d'instructions.

1. Déterminez la largeur de montage appropriée et repérez les trous qui serviront à fixer les supports de montage au panier, selon le véhicule. La largeur intérieure des supports de montage peut être réglée entre 39,7 et 56,6 po. Voir l'illustration 1-1.

Voir l'illustration 1-2 pour connaître certains emplacements de montage adaptés au véhicule.

Remarque: Pour les véhicules larges, utilisez les trous de montage se trouvant vers l'arrière du panier, qui permettent de placer le panier plus en arrière des supports de montage. Cela procure un dégagement supplémentaire par rapport à l'habitacle du véhicule.

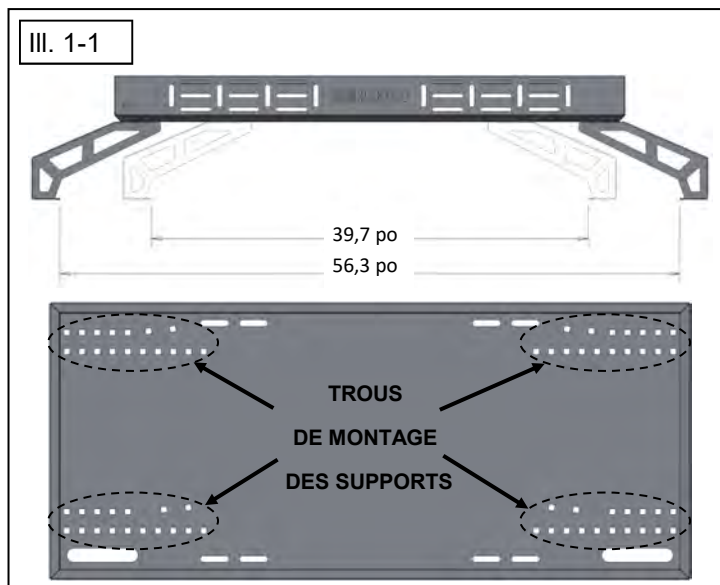

III. 1-2

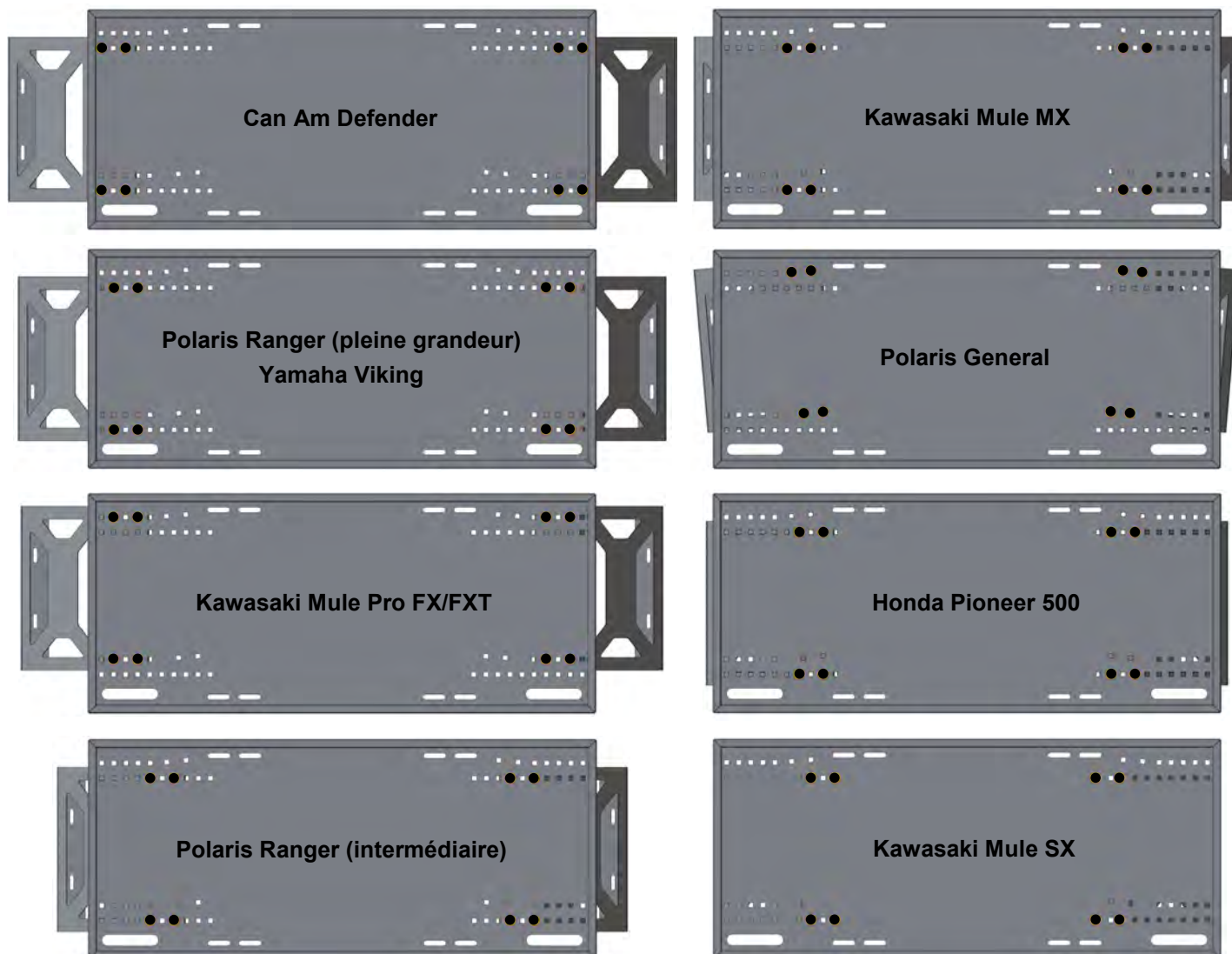

2. Posez les supports de montage au panier en utilisant les fixations fournies. Voir l'illustration 1-3.
3. Serrez les huit écrous autofreinés M10 au couple prescrit.

COUPLE DE SERRAGE DES FIXATIONS :
40 pi-lb (54 N m)

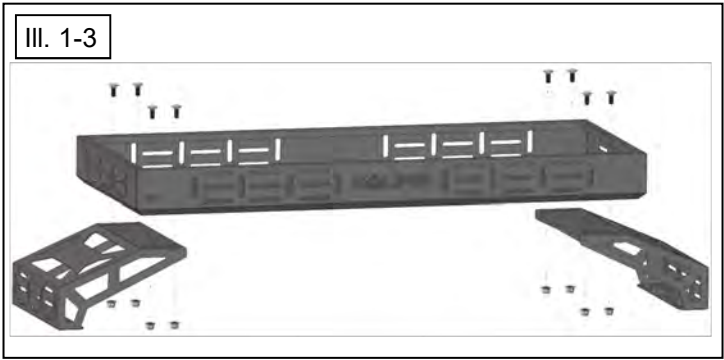

4. Installez délicatement le porte-bagages surélevé pour caisse de VUTT sur les rails de la caisse du véhicule. Voir l'illustration 1-4.

ATTENTION : Il est recommandé d'installer le porte-bagages surélevé pour caisse de VUTT à deux personnes. Cet accessoire est large, et il pourrait s'avérer difficile à manipuler pour une seule personne. L'absence d'une deuxième personne pour l'installation risquerait d'entraîner des dommages au véhicule ou au porte-bagages, ou des blessures corporelles.

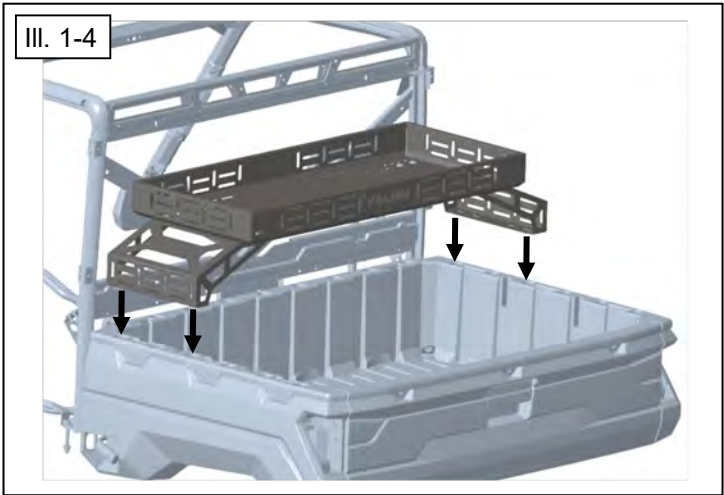

5. Voir l'illustration 1-5 pour connaître les emplacements de montage adaptés au véhicule sur le support de montage. Pour réaliser l'installation, suivez les instructions fournies avec le nécessaire de montage adapté au véhicule (vendu séparément).

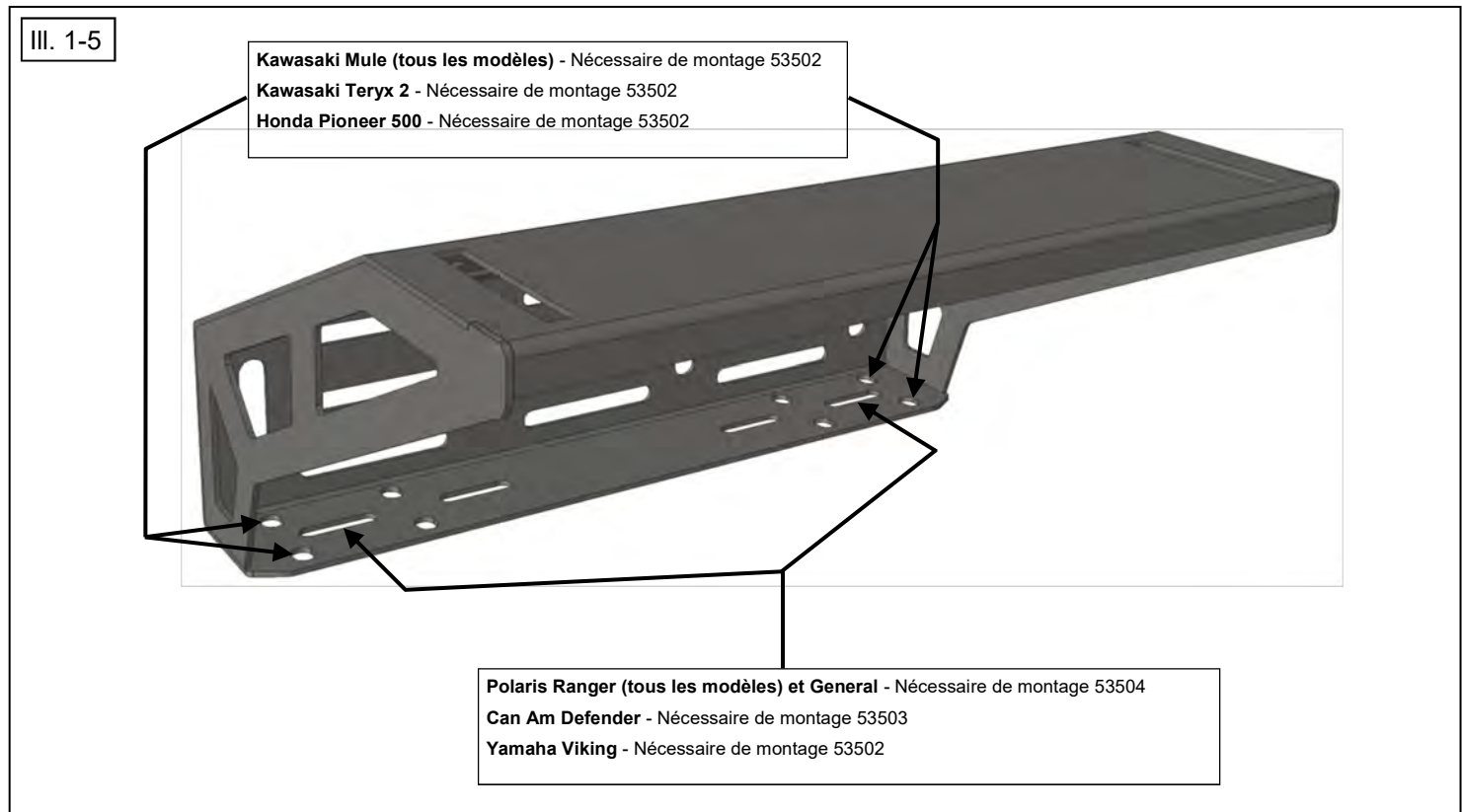

MONTAGE D'ACCESSOIRES EN OPTION (VENDUS SÉPARÉMENT) :

Les trous de montage modulaires pratiqués sur les côtés du panier et des supports de montage sont compatibles avec divers accessoires Kolpin.

Accessoires Kolpin compatibles :

Accessoire	Numéro de pièce
Rhino Grip Pro	21560
Rhino Grip XLR	21550, 21551
Rhino Grip XL	21510, 21515, 21535
Rhino Grip à cliquet	21540
Rhino Grip Flex	21570, 21571
Support à auto-enclenchement Kolpin Stronghold	30816

Exemples d'emplacements de montage pour les accessoires :

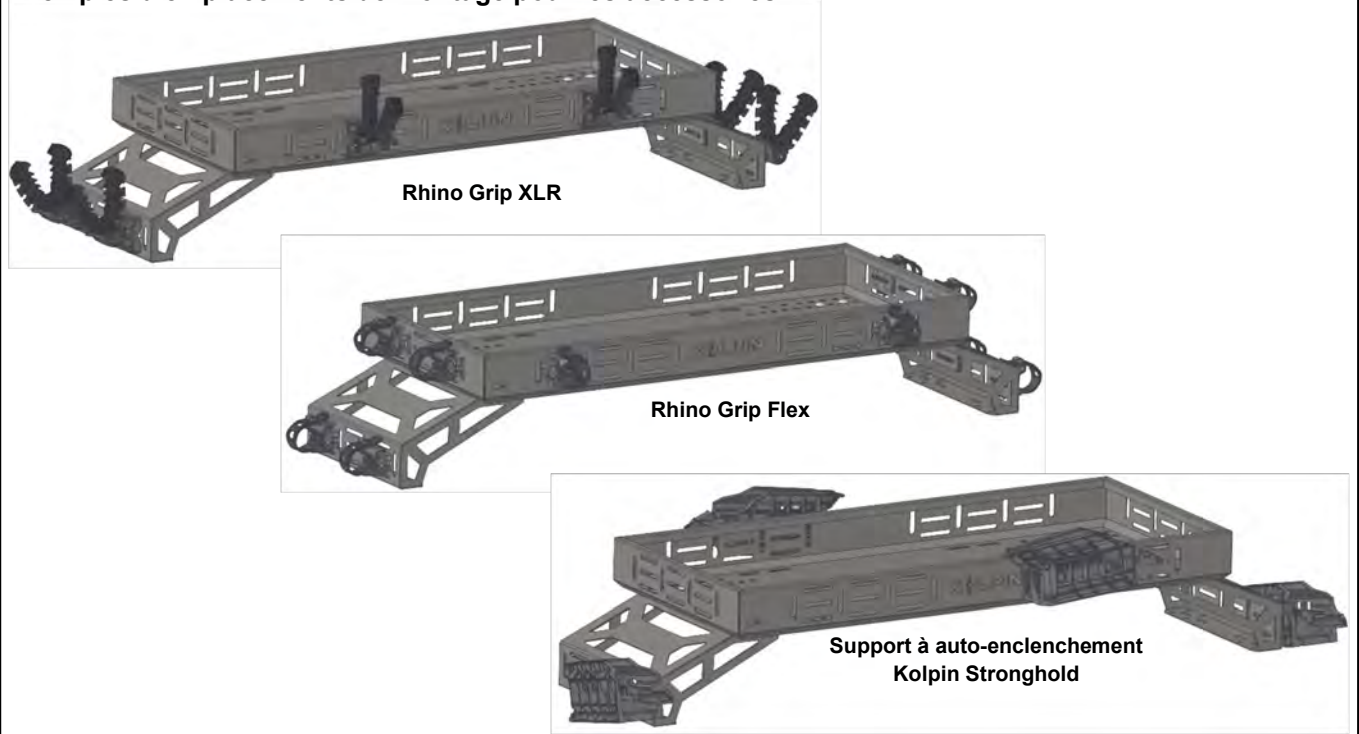

UTILISATION ET ENTRETIEN :

- Vérifiez fréquemment les supports de l'accessoire et resserrez-les au besoin.
- Lorsque cet accessoire devient sale, rincez-le abondamment à l'eau fraîche pour enlever la saleté, puis essuyez-le avec un linge ou une éponge propre.
- N'utilisez jamais de solvants pétroliers comme de l'essence, du diluant, du benzène ou des nettoyants acides ou alcalins.
- Pour obtenir de l'aide, veuillez communiquer avec le service à la clientèle de Kolpin au 1 877 956-5746 ou 763-478-5800, ou à customerservice@kolpin.com.

GARANTIE LIMITÉE D'UN AN

Durant une période d'un an à compter de la date d'achat, Kolpin remplacera à l'acheteur initial, sans frais, toute pièce qui, après examen par Kolpin, est jugée défectueuse du point de vue des matériaux, de la main-d'oeuvre ou des deux.

Les coûts de transport visant à soumettre l'article à Kolpin pour un examen au titre de la garantie doivent être assumés en totalité par l'acheteur. Advenant que Kolpin détermine que l'article doit être retourné à l'usine pour obtenir un crédit, veuillez téléphoner au 877 956-5746 pour obtenir un numéro d'autorisation de retour de marchandise (ARM) et les directives d'expédition.

Cette garantie ne s'applique pas aux pièces ayant été endommagées par un accident, une modification, un abus, un entretien inadéquat, une usure normale ou toute autre cause échappant au contrôle du fabricant. Afin de vous protéger ainsi que votre VTT, certaines pièces ou fixations de l'accessoire ont été conçues pour se rompre en cas de tension excessive. Toute pièce perdue en raison d'un mauvais serrage ou d'un entretien inadéquat n'est pas couverte par cette garantie. La présente garantie ne couvre pas la main-d'oeuvre pour enlever et remettre l'accessoire et les composants connexes. La plupart des fixations sont de nature générale et peuvent être obtenues localement. Assurez-vous de les remplacer par des modèles répondant minimalement aux normes de la classe métrique 8.8.