

Attelage avant de 2 po pour Polaris Xpedition



Instructions | N° de pièce : 85715

Possibilités d'utilisation : Polaris Xpedition XP/ Xpedition ADV. Visitez Kolpin.com pour vérifier les véhicules auxquels convient cet accessoire.

Avant de commencer : Veuillez lire ces instructions et vous assurer de disposer de la totalité des pièces et des outils. Veuillez conserver ces instructions pour référence ultérieure et pour commander des pièces.

Remarque : *S'il manque une pièce, ne retournez pas l'article au magasin. Téléphonez-nous sans frais pour obtenir de l'assistance au 1-877-956-5746.*

Contenu :

N°	Qté	Description
1	1	Attelage avant pour Xpedition
2	4	Vis à embase à tête hexagonale, zingué, M10-1,5 x 25 mm de longueur
3	1	Guide d'instructions (non illustré)

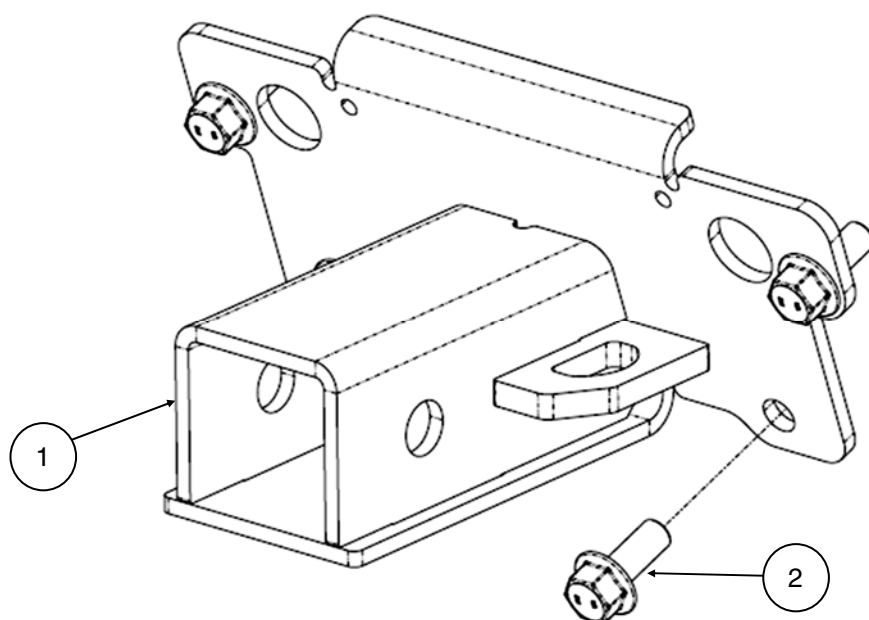

Outils requis :

- Lunettes de sécurité
- Jeu de douilles métriques
- Jeu de clés métriques
- Clé dynamométrique

Temps d'assemblage : Environ 18 minutes

Important : Cet attelage avant Kolpin a été conçu exclusivement pour votre véhicule. Veuillez lire attentivement les instructions d'installation avant de commencer. Pour faciliter l'installation, veillez à ce que le véhicule soit propre et exempt de débris.

Afin d'assurer votre sécurité et votre satisfaction, effectuez correctement et dans l'ordre indiqué toutes les étapes d'installation.

Avertissement : Lorsque cet accessoire est utilisé avec un panier de transport, limitez la vitesse à 24 km/h (15 mi/h) et la charge à 22 kg (50 lb).

Kolpin Outdoors, Inc. | 9955 59th Ave N | Plymouth, MN 55442

1-877-956-5746 ou 763-478-5800 | www.kolpin.com | customerservice@kolpin.com

Instructions d'installation :

AVERTISSEMENT

N'excédez pas la capacité maximale, au risque de provoquer la défaillance de l'attelage et d'entraîner la mort, des blessures graves ou des dommages importants au véhicule ou à la propriété.

Poids maximum au timon : 100 lb (45 kg)

Capacité maximum de remorquage : 1 200 lb (540 kg)

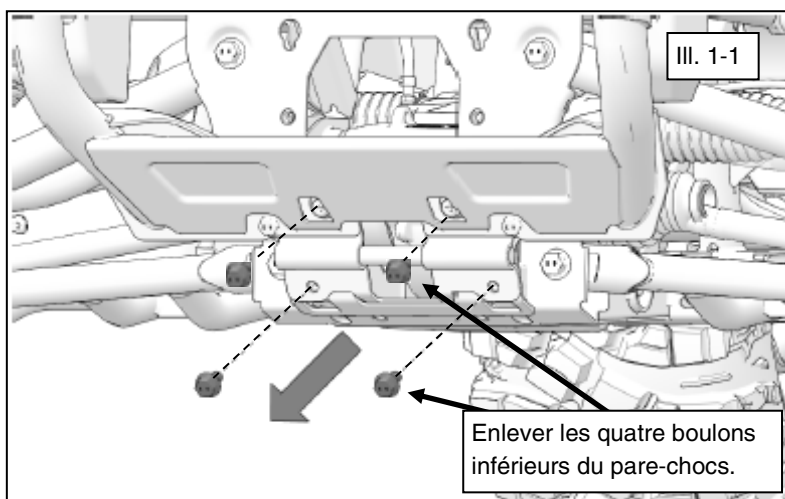

1. Placez la transmission du véhicule à la position de stationnement (PARK). Placez la clé de contact à la position de mise hors fonction (OFF) et retirez-la.

AVIS

Si l'attelage avant 85715 est utilisé avec un support de chasse-neige Kolpin, installez l'attelage en premier et le support de chasse-neige ensuite.

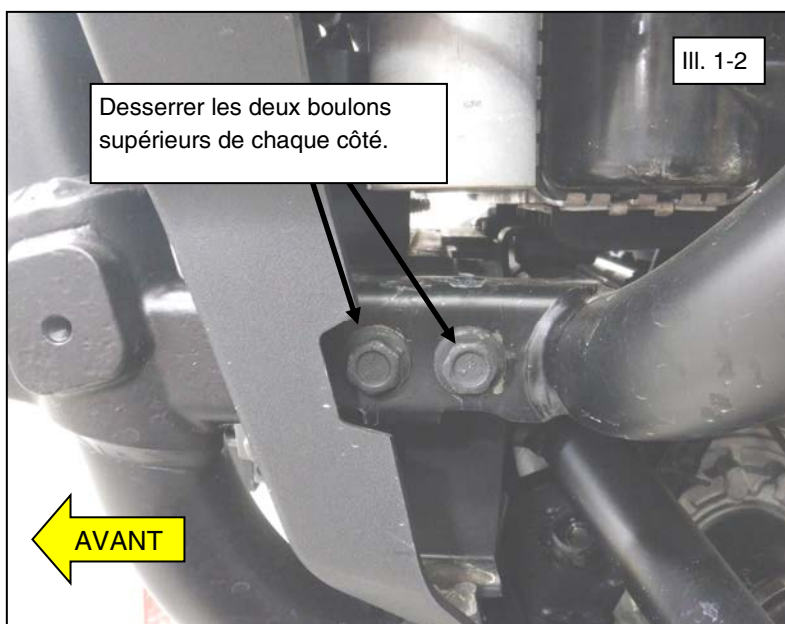

2. Enlevez les quatre boulons inférieurs dans le bas du pare-chocs avant. (Voir l'illustration 1-1.)

Remarque : L'attelage 85715 convient au pare-chocs avant Bull ou HD.

3. Desserrez les boulons de montage supérieurs du pare-chocs (deux de chaque côté) en laissant les boulons du dessus sur le pare-chocs afin de pouvoir le faire pivoter vers le haut pour permettre d'installer l'attelage à partir du dessous du pare-chocs. Laissez les boulons supérieurs en place, que vous resserrerez à une autre étape. (Voir les illustrations 1-2, 1-3 et 1-4.)

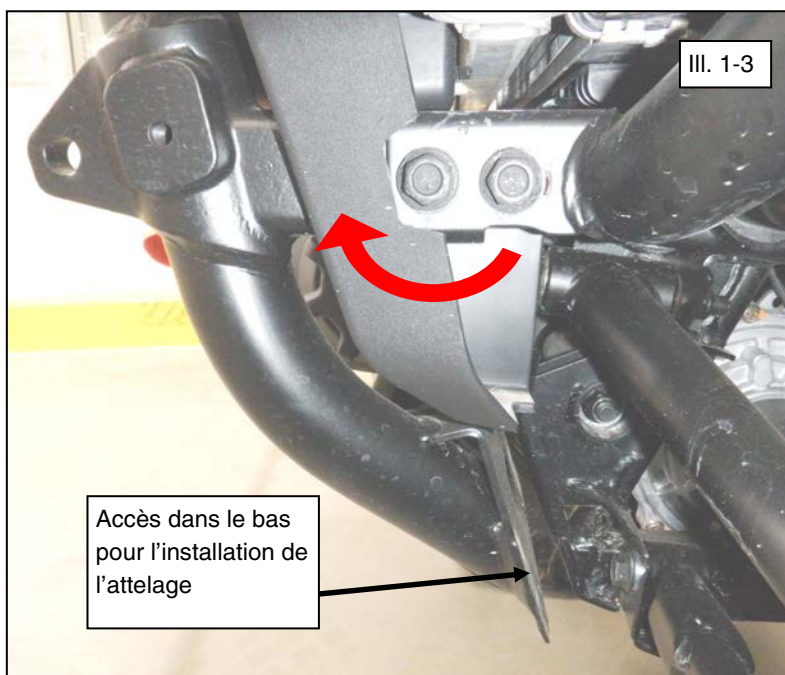

Instructions d'installation (suite) :

4. Installez temporairement l'attelage avant (1) sur le véhicule en utilisant les quatre vis M10 (2), comme le montre l'illustration. (Voir l'illustration 1-5.)
5. Serrez toutes les fixations au couple prescrit. (Voir l'illustration 1-6.)

 = T
COUPLE DES FIXATIONS DE 10 MM :
34 pi-lb (46 N m)

6. Resserrez les quatre boulons de montage supérieurs du pare-chocs.

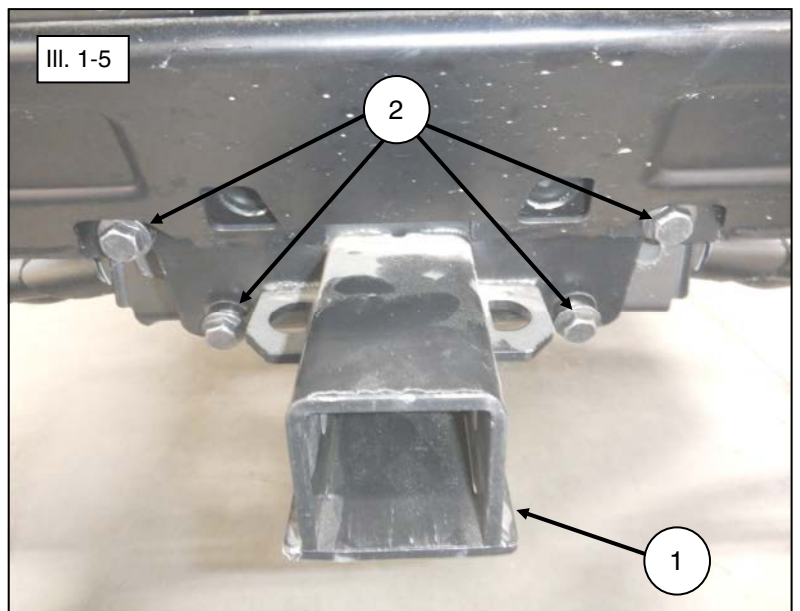
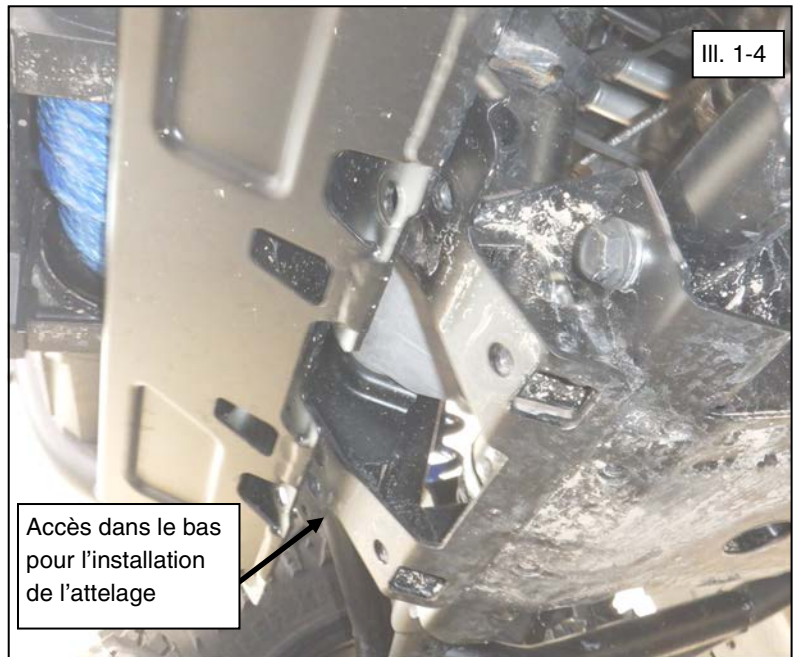



Utilisation et entretien :

- Vérifiez fréquemment les supports de l'accessoire et resserrez-les au besoin.
- Remplacez cet accessoire s'il est endommagé.
- N'utilisez jamais de solvants pétroliers comme de l'essence, du diluant, du benzène ou des nettoyeurs acides ou alcalins.

Pour obtenir de l'assistance, veuillez communiquer avec le service à la clientèle Kolpin au 1-877-956-5746 ou 763-478-5800, ou par courriel à customerservice@kolpin.com.

Garantie limitée d'un an

Durant une période d'un an à compter de la date d'achat, Kolpin remplacera à l'acheteur initial, sans frais, toute pièce qui, après examen par Kolpin, est jugée défectueuse du point de vue des matériaux, de la main-d'œuvre ou des deux.

Les coûts de transport visant à soumettre l'article à Kolpin pour un examen au titre de la garantie doivent être assumés en totalité par l'acheteur. Advenant que Kolpin détermine que l'article doit être retourné à l'usine pour obtenir un crédit, veuillez téléphoner au 1-877-956-5746 pour obtenir un numéro d'autorisation de retour de marchandise (ARM) et les directives d'expédition.

Cette garantie ne s'applique pas aux pièces ayant été endommagées par un accident, une modification, un abus, un entretien inadéquat, une usure normale ou toute autre cause échappant au contrôle du fabricant. Afin de vous protéger ainsi que votre VTT, certaines pièces ou fixations de l'accessoire ont été conçues pour se rompre en cas de tension excessive. Toute pièce perdue en raison d'un mauvais serrage ou d'un entretien inadéquat n'est pas couverte par cette garantie. La présente garantie ne couvre pas la main-d'œuvre pour enlever et remettre le chasse-neige et les composants connexes.

Certaines pièces accessoires, comme les moteurs ou les actionneurs, pourraient offrir une garantie du fabricant d'origine. La plupart des fixations sont de nature générale et peuvent être obtenues localement. Assurez-vous de les remplacer par des modèles répondant minimalement aux normes de la classe métrique 8.8.