

# Ensemble de rétroviseurs latéraux à l'horizontale et de rétroviseur intérieur pour VUTT

Instructions | N° de pièce : 98327

Avant de commencer, veuillez lire ces instructions et vous assurer de disposer de toutes les pièces et de tous les outils requis.

Veuillez conserver ces instructions pour référence ultérieure et pour commander des pièces.

Remarque : S'il manque une pièce, ne rapportez pas l'article au magasin. Téléphonez-nous sans frais au 1-877-956-5746 pour obtenir de l'aide.

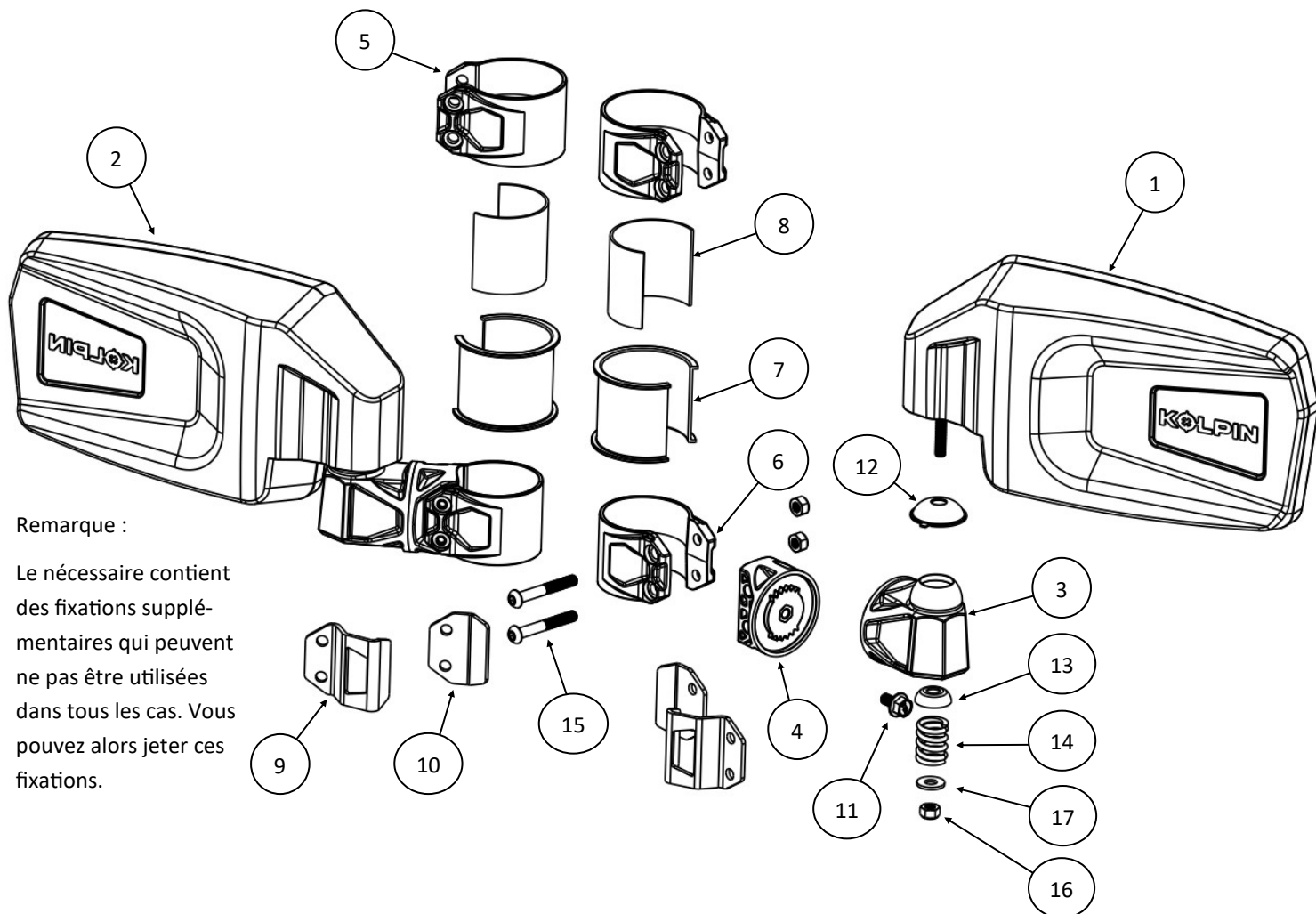

Remarque :

Le nécessaire contient des fixations supplémentaires qui peuvent ne pas être utilisées dans tous les cas. Vous pouvez alors jeter ces fixations.

## Contenu pour les rétroviseurs latéraux :

N°	Qté	Description	N°	Qté	Description
1	1	Rétroviseur latéral gauche	10	2	Pince arrière en métal
2	1	Rétroviseur latéral droit	11	2	Vis à tête hexagonale à épaulement zinguée M6-1.0 x 12 mm
3	2	Pivot de rétroviseur	12	2	Grande rondelle en dôme zinguée
4	2	Adaptateur de collier de serrage	13	2	Petite rondelle en dôme zinguée
5	2	Collier de serrage, diam. ext. de 1,75 po	14	2	Ressort de compression zingué
6	2	Collier de serrage, diam. ext. de 2 po	15	4	Vis à tête bombée zinguée M6-1.0 x 45 mm
7	2	Encart en U en caoutchouc	16	6	Écrou autofreiné hexagonal zingué M6-1.0
8	2	Encart plat en caoutchouc	17	2	Rondelle large zinguée M6
9	2	Pince avant en métal			

Kolpin Outdoors, Inc. | 9955 59th Ave N | Plymouth, MN 55442

1-877-956-5746 ou 763-478-5800 | [www.kolpin.com](http://www.kolpin.com) | [customerservice@kolpin.com](mailto:customerservice@kolpin.com)

Ces rétroviseurs sont conçus pour se monter facilement et rapidement à toute tubulure, notamment celle des cages de retournement des VUTT. Ils conviennent à une tubulure de 1 5/8 po à 2 po de diamètre, ainsi qu'à la tubulure profilée des véhicules Ranger et Defender. Le collier de serrage peut être utilisé à la verticale ou à l'horizontale.

*Remarque : L'installation pourrait s'avérer plus facile si certaines pièces sont d'abord démontées du véhicule.*

### Préparation à la pose des rétroviseurs latéraux :

1. Sortez les rétroviseurs de l'emballage. Assurez-vous que les rétroviseurs sont en bon état et qu'il ne manque aucune fixation. Les pièces 1 à 4, 11 à 14 ainsi que 16 et 17 sont déjà assemblées. Cet ensemble contient des pinces supplémentaires convenant à des tubulures de formes/tailles variées, qui ne seront pas toutes utilisées selon le véhicule.
2. Pour l'installation sur une tubulure ronde de 2 po, utilisez le collier de serrage de 2 po (6) et l'encart en U en caoutchouc (7). Cet encart en U s'insère entre le collier de serrage et la tubulure du véhicule pour augmenter la friction et amortir les vibrations comme le montre l'illustration (1-1). *Remarque : Orientez les extrémités de l'encart en U (7) pour permettre à l'adaptateur de collier de serrage (4) d'entrer en contact avec la tubulure comme le montre l'illustration (1-2).*
3. Pour l'installation sur une tubulure ronde de 1,75 po, utilisez le collier de serrage de 1,75 po (5) et l'encart en U en caoutchouc (7). Cet encart en U s'insère entre le collier de serrage et la tubulure du véhicule pour augmenter la friction et amortir les vibrations comme le montre l'illustration (1-1). *Remarque : Orientez les extrémités de l'encart en U (7) et de l'encart plat (8) pour permettre à l'adaptateur de collier de serrage (4) d'entrer en contact avec la tubulure comme le montre l'illustration (1-2).*
4. Pour l'installation sur une tubulure ronde de 1 7/8 po, utilisez le collier de serrage de 2 po (6), l'encart en U en caoutchouc (7) et l'encart plat en caoutchouc (8). Cet encart en U s'insère entre le collier de serrage et l'encart plat pour augmenter la friction et amortir les vibrations comme le montre l'illustration. L'encart plat se place entre l'encart en U et la tubulure du véhicule comme le montre l'illustration (1-2). *Remarque : L'encart en U doit être découpé à l'aide de ciseaux ou d'un couteau pour s'ajuster à la tubulure ronde de 1,75 po. Coupez une section de 1 po à l'extrémité de l'encart comme le montre l'illustration (1-5). Orientez les extrémités de l'encart en U (7) pour permettre à l'adaptateur de collier de serrage (4) d'entrer en contact avec la tubulure comme le montre l'illustration (1-2).*
5. Pour l'installation sur une tubulure ronde de 1 5/8 po, utilisez le collier de serrage de 1,75 po (5), l'encart en U en caoutchouc (7) et l'encart plat en caoutchouc (8). Cet encart en U s'insère entre le collier de serrage et l'encart plat pour augmenter la friction et amortir les vibrations comme le montre l'illustration. L'encart plat se place entre l'encart en U et la tubulure du véhicule comme le montre l'illustration (1-2). *Remarque : Les deux encarts doivent être découpés à l'aide de ciseaux ou d'un couteau pour s'ajuster à la tubulure ronde de 1,63 po. Coupez une section de 1 po à l'extrémité de l'encart comme le montre l'illustration (1-5). Orientez les extrémités de l'encart en U (7) pour permettre à l'adaptateur de collier de serrage (4) d'entrer en contact avec la tubulure comme le montre l'illustration (1-2).*
6. Pour la tubulure profilée des modèles Polaris Ranger et Can-Am Defender, utilisez la pince avant en métal (9) et la pince arrière en métal (10) comme le montrent les illustrations (1-3 et 1-4).

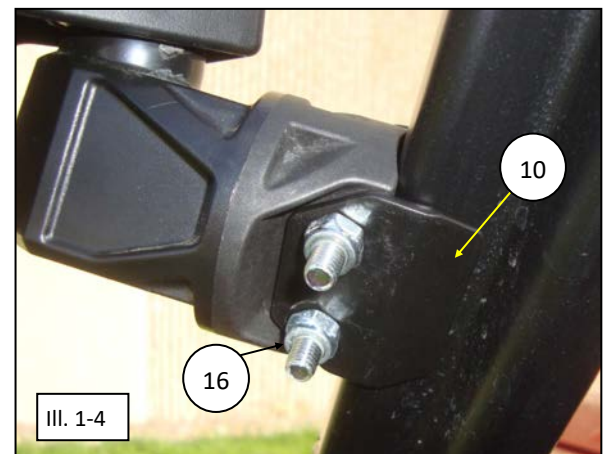
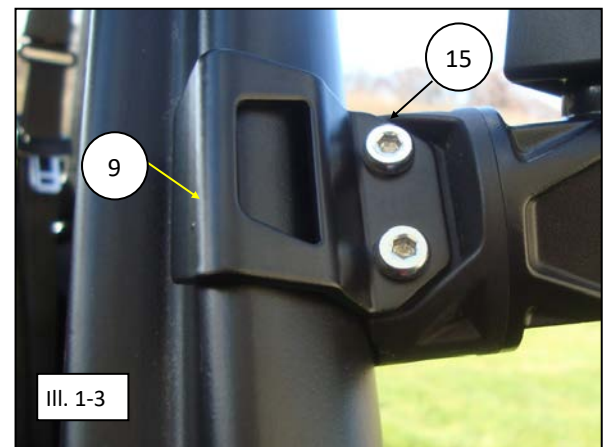
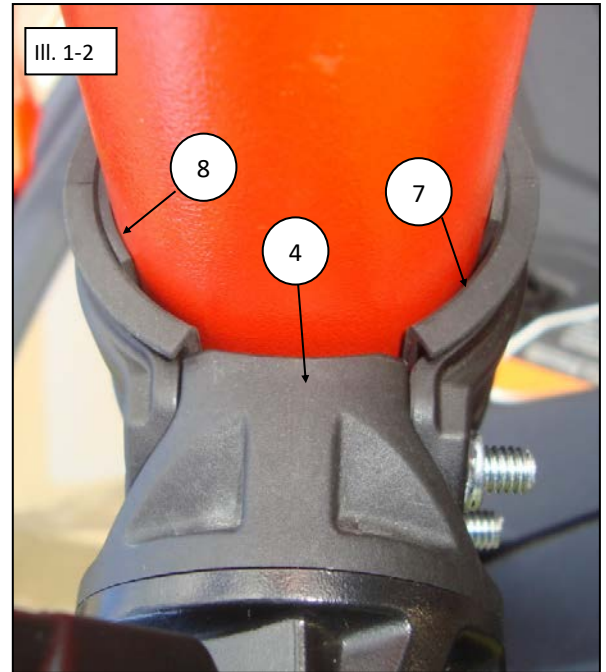
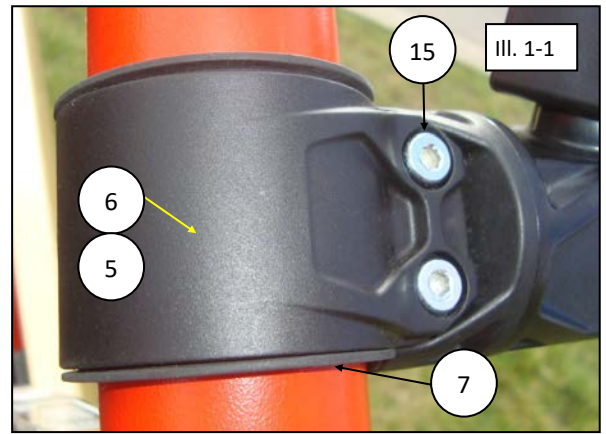

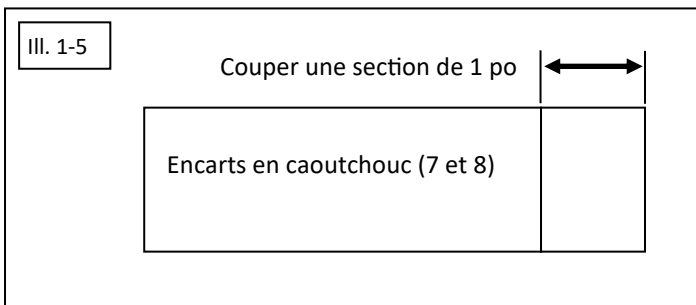

Outils et matériel requis pour l'installation des rétroviseurs latéraux :

- Clé hexagonale ou douille de 5 mm
- Clé ou douille de 10 mm
- Clé à cliquet (pour la douille)
- Ciseaux ou couteau universel

**Instructions de montage des rétroviseurs latéraux :**

1. Placez et serrez le rétroviseur assemblé sur le montant avant gauche à l'endroit voulu. Utilisez les deux vis (15) et les deux écrous autofreinés (16) pour fixer le collier de serrage et le rétroviseur.
2. Serrez les vis au couple prescrit.
3. Desserrez (en faisant tourner dans le sens antihoraire) la vis à tête hexagonale à épaulement M6 (11) à l'aide d'une clé polygonale de 10 mm suffisamment pour séparer le pivot de rétroviseur (3) de l'adaptateur de collier de serrage (4) comme le montre l'illustration. (Voir l'illustration 1-6.)
4. Faites pivoter le rétroviseur jusqu'à l'angle voulu en faisant tourner le support de pivot, puis serrez (en faisant tourner dans le sens horaire) la vis à tête hexagonale à épaulement M6 (11) pour le fixer.
5. Vous pouvez également faire tourner le rétroviseur vers l'intérieur ou l'extérieur pour régler l'angle de vision. Afin d'augmenter la force requise pour faire tourner le rétroviseur, il suffit de serrer (en faisant tourner dans le sens horaire) l'écrou autofreiné (16 — 8 N m max.) de deux tours comme le montre l'illustration. (Voir l'illustration 1-7.)
6. Répétez les étapes 1 à 5 pour installer le rétroviseur latéral droit sur le montant avant droit.

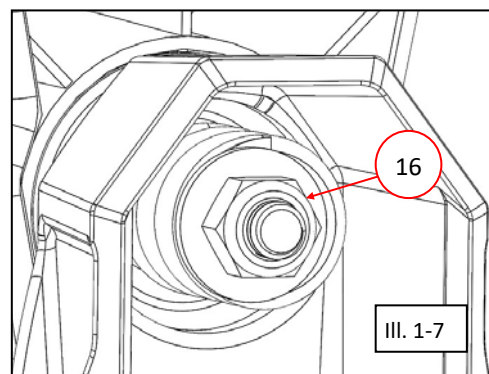
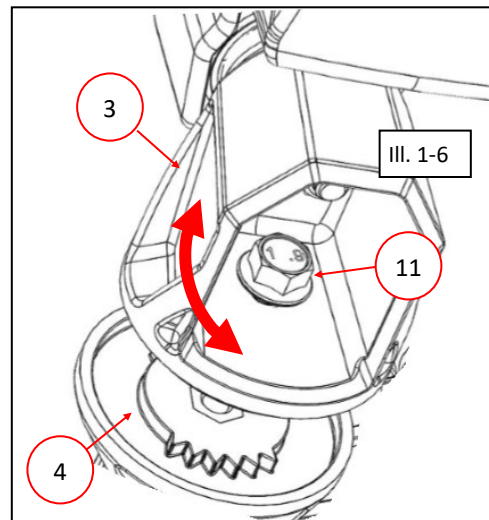

AVERTISSEMENT : Évitez de trop serrer les fixations, au risque de causer des dommages.

Couples de serrage : Serrez toutes les vis au couple figurant dans le tableau ci-dessous.

N°	N m	kgf m	lbf pi
11	1,4	0,1	1
15	5	0,5	4

**Utilisation et entretien des rétroviseurs latéraux :**

- Vérifiez fréquemment les supports de rétroviseur et resserrez-les au besoin.
- Remplacez cet accessoire s'il est endommagé ou décoloré à l'excès.
- Lorsque cet accessoire est sale, rincez-le à fond à l'eau fraîche pour enlever la saleté, puis essuyez-le avec un chiffon ou une éponge propre.
- N'utilisez jamais de solvant pétrolier comme de l'essence, du diluant, du benzène, de l'acide ou des nettoyeurs alcalins.
- Les rétroviseurs latéraux ne sont pas conçus pour un usage routier.

Pour obtenir de l'assistance, veuillez communiquer avec le service d'aide technique Kolpin au 1-877-956-5746 ou 763-478-5800, ou à [customerservice@kolpin.com](mailto:customerservice@kolpin.com).

ENSEMBLES DE RECHANGE		Ens. de fixations et pinces
N°	Description	Pièce n° : 98316
5	Collier de serrage, diam. ext. de 1,75 po	1x
6	Collier de serrage, diam. ext. de 2 po	1x
7	Encart en U en caoutchouc	1x
8	Encart plat en caoutchouc	1x
9	Pince avant en métal	1x
10	Pince arrière en métal	1x
11	Vis à tête hexagonale à épaulement zinguée M6-1.0 x 12 mm	1x
12	Grande rondelle en dôme zinguée	1x
13	Petite rondelle en dôme zinguée	1x
14	Ressort de compression zingué	1x
15	Vis à tête bombée zinguée M6-1.0 x 45 mm	2x
16	Écrou autofreiné hexagonal zingué M6-1.0	3x
17	Rondelle large zinguée M6	1x

## Contenu pour le rétroviseur intérieur :

N°	Qté	Description
1	1	Rétroviseur
2	1	Pivot à rotule fileté
3	2	Adaptateur de collier de serrage
4	2	Vis à tête ronde zinguée M6-1.0 x 45 mm
5	1	Collier de serrage, diam. ext. de 2 po
6	2	Écrou autofreiné hexagonal zingué M6-1.0
7	1	Collier de serrage, diam. ext. de 1,75 po
8	1	Encart en U en caoutchouc
9	1	Encart plat en caoutchouc

Ce rétroviseur est conçu pour se monter facilement et rapidement à toute tubulure, notamment celle des cages de retournement des VUTT. Il convient à une tubulure de 1 5/8 po à 2 po de diamètre. Le collier de serrage peut être utilisé à la verticale ou à l'horizontale. Le joint à rotule est facile à ajuster et il augmente les possibilités de positionnement. *Remarque : L'installation pourrait s'avérer plus facile si certaines pièces sont d'abord démontées du véhicule.*

### Outils et matériel requis pour l'installation du rétroviseur intérieur :

- Clé hexagonale ou douille de 5 mm
- Clé à cliquet (pour la douille)
- Ciseaux ou couteau universel

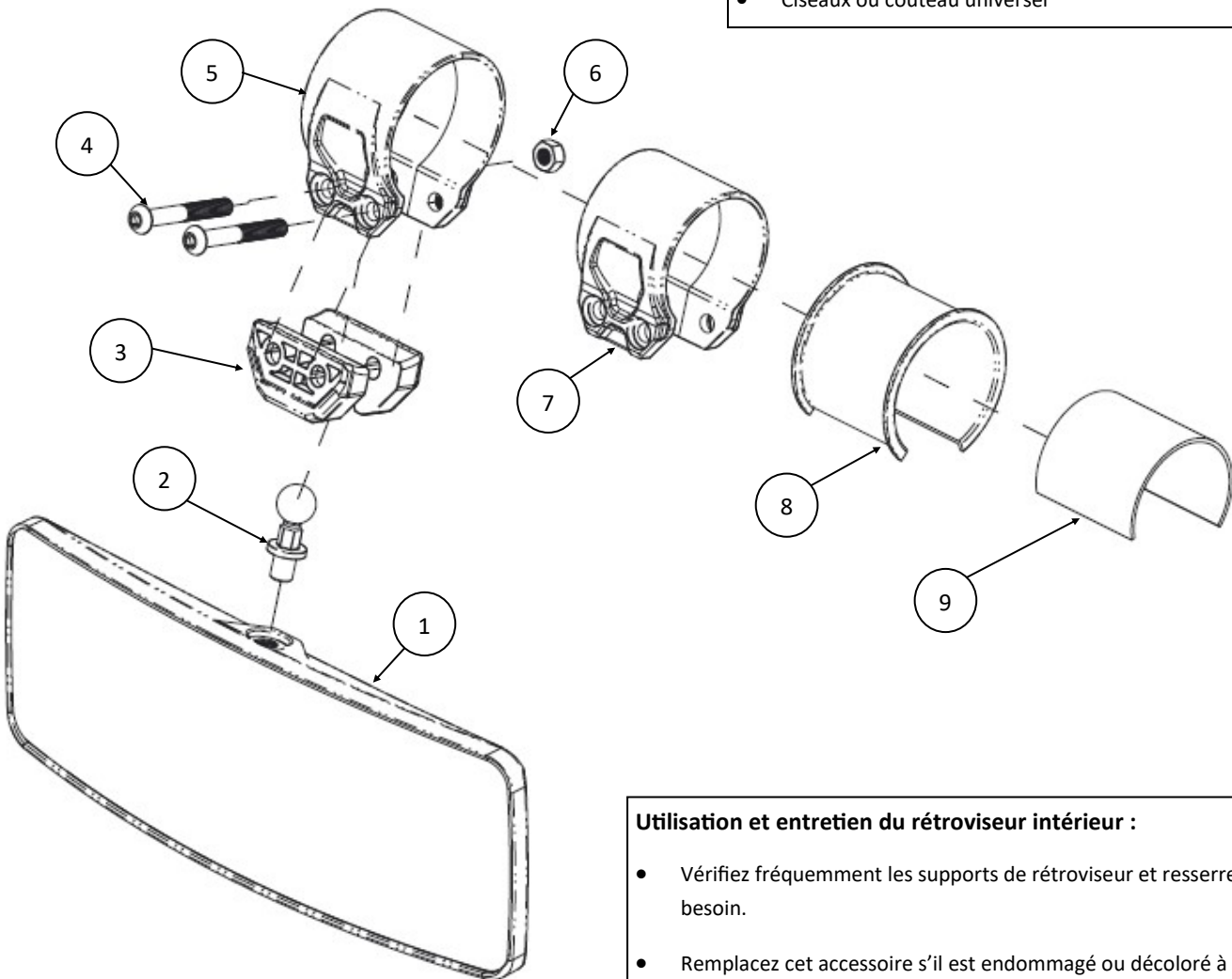

### Remarque :

Le nécessaire contient des fixations supplémentaires qui peuvent ne pas être utilisées dans tous les cas. Vous pouvez alors jeter ces fixations.

### Utilisation et entretien du rétroviseur intérieur :

- Vérifiez fréquemment les supports de rétroviseur et resserrez-les au besoin.
- Remplacez cet accessoire s'il est endommagé ou décoloré à l'excès.
- Lorsque cet accessoire est sale, rincez-le à fond à l'eau fraîche pour enlever la saleté, puis essuyez-le avec un chiffon ou une éponge propre. N'utilisez jamais de solvant pétrolier comme de l'essence, du diluant, du benzène, de l'acide ou des nettoyants alcalins.
- Ce rétroviseur n'est pas conçu pour un usage routier.

### Préparation à la pose du rétroviseur intérieur :

1. Sortez le rétroviseur de l'emballage. Assurez-vous que le rétroviseur est en bon état et qu'il ne manque aucune fixation. Les pièces 1 et 2 sont déjà assemblées. Cet ensemble contient des pinces supplémentaires convenant à des tubulures de tailles variées. Les fixations ne seront pas toutes utilisées, selon le véhicule.
2. Pour une installation sur une tubulure ronde de 2 po, utilisez le collier de serrage de 2 po (5) avec l'encart en U en caoutchouc (8), que vous insérerez entre le collier de serrage et la tubulure du véhicule pour augmenter la friction et amortir les vibrations comme le montre l'illustration (2-1). *Remarque : Orientez les extrémités de l'encart en U en caoutchouc (8) de sorte à permettre à l'adaptateur de collier de serrage (3) d'entrer en contact avec la tubulure comme le montre l'illustration.*
3. Pour une installation sur une tubulure ronde de 1,75 po, utilisez le collier de serrage de 1,75 po (7) avec l'encart en U en caoutchouc (8), que vous insérerez entre le collier de serrage et la tubulure du véhicule pour augmenter la friction et amortir les vibrations comme le montre l'illustration (2-1). *Remarque : Orientez les extrémités de l'encart en U en caoutchouc (8) de sorte à permettre à l'adaptateur de collier de serrage (3) d'entrer en contact avec la tubulure comme le montre l'illustration. L'encart en U doit être découpé à l'aide de ciseaux ou d'un couteau pour s'ajuster à la tubulure ronde de 1,75 po. Coupez une section de 1 po à l'extrémité de l'encart comme le montre l'illustration (2-3).*
4. Pour l'installation sur une tubulure ronde de 1 7/8 po, utilisez le collier de serrage de 2 po (5), l'encart en U en caoutchouc (8) et l'encart plat en caoutchouc (9). Cet encart en U s'insère entre le collier de serrage et l'encart plat pour augmenter la friction et amortir les vibrations comme le montre l'illustration (2-2). *Remarque : Orientez les extrémités de l'encart en U (8) et de l'encart plat (9) pour permettre à l'adaptateur de collier de serrage (3) d'entrer en contact avec la tubulure comme le montre l'illustration (2-2).*
5. Pour l'installation sur une tubulure ronde de 1 5/8 po, utilisez le collier de serrage de 1,75 po (7), l'encart en U en caoutchouc (8) et l'encart plat en caoutchouc (9). Cet encart en U s'insère entre le collier de serrage et l'encart plat pour augmenter la friction et amortir les vibrations comme le montre l'illustration (2-2). *Remarque : Les deux encarts doivent être découpés à l'aide de ciseaux ou d'un couteau pour s'ajuster à la tubulure ronde de 1,63 po. Coupez une section de 1 po à l'extrémité de l'encart comme le montre l'illustration (2-3). Orientez les extrémités de l'encart en U (8) et de l'encart plat (9) pour permettre à l'adaptateur de collier de serrage (3) d'entrer en contact avec la tubulure comme le montre l'illustration (2-2).*

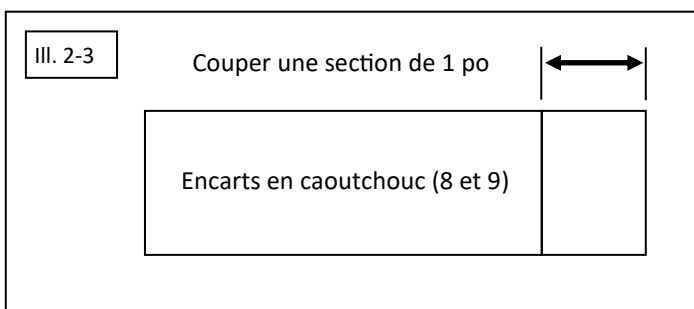
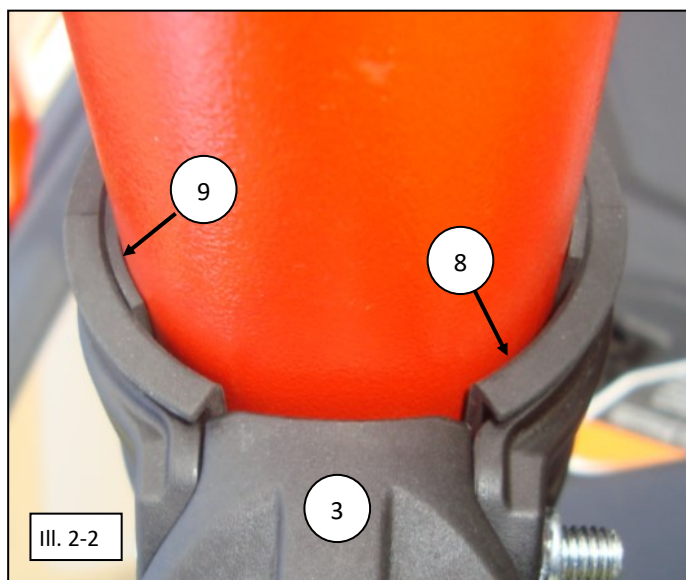
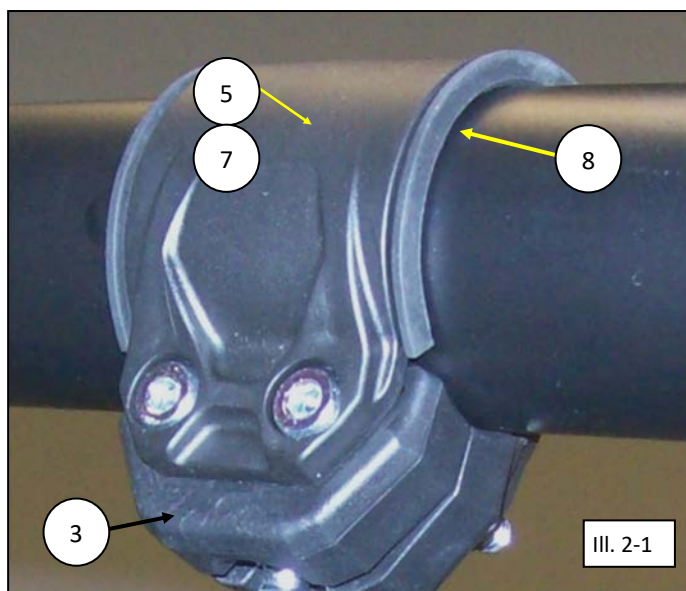

## Instructions de montage du rétroviseur intérieur :

1. Selon la configuration du véhicule figurant à la page 5, placez, pincez et fixez le rétroviseur assemblé à l'endroit voulu. Les adaptateurs de collier de serrage (3) sont munis d'un logement pour le pivot à rotule (2). Insérez le rétroviseur dans les adaptateurs de collier de serrage comme le montre l'illustration. Utilisez les deux vis (4) et les deux écrous autofreinés (6) pour fixer le collier de serrage et le rétroviseur à leur position comme le montrent les illustrations (3-1 et 3-2).
2. Serrez les vis au couple prescrit. **AVERTISSEMENT** : Évitez de trop serrer les fixations, au risque de causer des dommages.

Couples de serrage : Serrez toutes les vis au couple figurant dans le tableau ci-dessous.

N°	N m	kgf m	lbf pi
4	5	0,5	4

3. Faites pivoter le rétroviseur jusqu'à l'angle voulu en desserrant (sens anti-horaire) les vis (4), puis en les serrant (sens horaire) pour le fixer en position. *Remarque : Si les vis (4) sont trop desserrées, les adaptateurs de collier de serrage (3) risquent de se défaire du rétroviseur (1). Veuillez soutenir le rétroviseur pendant que vous faites les réglages.*

Pour obtenir de l'assistance, veuillez communiquer avec le service d'aide technique Kolpin au 1-877-956-5746 ou 763-478-5800, ou à [customerservice@kolpin.com](mailto:customerservice@kolpin.com).

ENSEMBLES DE RECHANGE		Ens. de fixations et colliers Pièce n° : 98316
N°	Description	
4	Vis à tête ronde zinguée M6-1.0 x 45 mm	2x
5	Collier de serrage, diam. ext. de 2 po	1x
6	Écrou autofreiné hexagonal zingué M6-1.0	3x
7	Collier de serrage, diam. ext. de 1,75 po	1x
8	Encart en U en caoutchouc	1x
9	Encart plat en caoutchouc	1x

L'ensemble de rechange contient des fixations servant à d'autres modèles de rétroviseur, dont vous n'avez pas besoin.

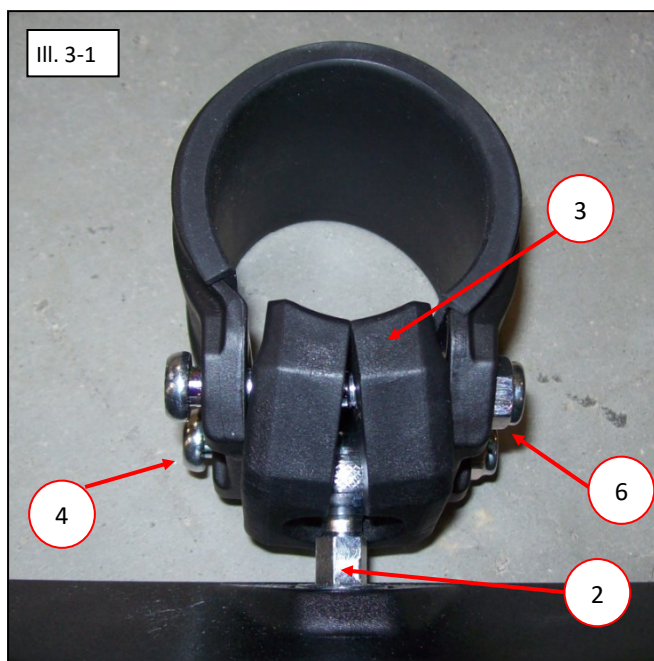

### Garantie limitée d'un an

Durant une période d'un an à compter de la date d'achat, Kolpin remplacera à l'acheteur initial, sans frais, toute pièce qui, après examen par Kolpin, est jugée défectueuse du point de vue des matériaux, de la main-d'œuvre ou des deux.

Les coûts de transport visant à soumettre l'article à Kolpin pour un examen au titre de la garantie doivent être assumés en totalité par l'acheteur. Advenant que Kolpin détermine que l'article doit être retourné à l'usine pour obtenir un crédit, veuillez téléphoner au 1-877-956-5746 pour obtenir un numéro d'autorisation de retour de marchandise (ARM) et les directives d'expédition.

Cette garantie ne s'applique pas aux pièces ayant été endommagées par un accident, une modification, un abus, un entretien inadéquat, une usure normale ou toute autre cause échappant au contrôle du fabricant. Afin de vous protéger ainsi que votre VTT, certaines pièces ou fixations de l'accessoire ont été conçues pour se rompre en cas de tension excessive. Toute pièce perdue en raison d'un mauvais serrage ou d'un entretien inadéquat n'est pas couverte par cette garantie. La présente garantie ne couvre pas la main-d'œuvre pour enlever et remettre le chasse-neige et les composants connexes.

Certaines pièces accessoires, comme les moteurs ou les actionneurs, pourraient offrir une garantie du fabricant d'origine. La plupart des fixations sont de nature générale et peuvent être obtenues localement. Assurez-vous de les remplacer par des modèles répondant minimalement aux normes de la classe métrique 8.8.