

## PARE-CHOCS AVANT ACCESSOIRE N° 2878669

### Applications :

Tous les modèles 2011 et plus Sportsman 400/500/800/500 Touring/Big Boss 6x6

Avant de débiter, veuillez lire ces instructions et vous assurer que toutes les pièces et les outils soient à votre disposition. Conservez ces instructions afin de vous y référer au besoin ou pour toutes demandes d'informations futures.

### Contenu de l'ensemble :

Réf.	Qté	Description	Réf.	Qté	Description
①	1	Pare-chocs avant	⑤	2	Écrou autobloquant à épaulement M8-1.25
②	1	Support de fixation	⑥	2	Boulon autotaraudeur 1/4" nc X 2"
③	1	Plaque charnière	⑦	2	Boulon autotaraudeur 1/4" nc X 1"
④	2	Boulon hex. à épaulement M8-1.25 X 20 mm	⑧	2	Douille d'espacement

**Outils requis :** Clés ou douilles 3/8" et 13mm, douille Torx T27

**IMPORTANT :** Votre pare-chocs avant Polaris Sportsman est conçu et créé pour votre véhicule. Lire attentivement ces instructions avant de débiter l'installation. Pour votre sécurité et pour vous garantir une installation satisfaisante, effectuer toutes les étapes d'installation correctement et dans l'ordre indiqué. Afin de faciliter l'installation, veuillez à vous assurer que votre véhicule est propre et libre de tout débris.

**Temps approximatif d'installation :** 15 minutes

### PRÉASSEMBLAGE DU PARE-CHOCS (TOUS LES MODÈLES)

1. Assembler le support de fixation ② au pare-chocs avant ① à l'aide des (2) boulons hex. à épaulement M8-1.25 X 20 mm ④ et de (2) écrous autobloquants à épaulement M8-1.25 ⑤ (visser les premiers filets seulement).

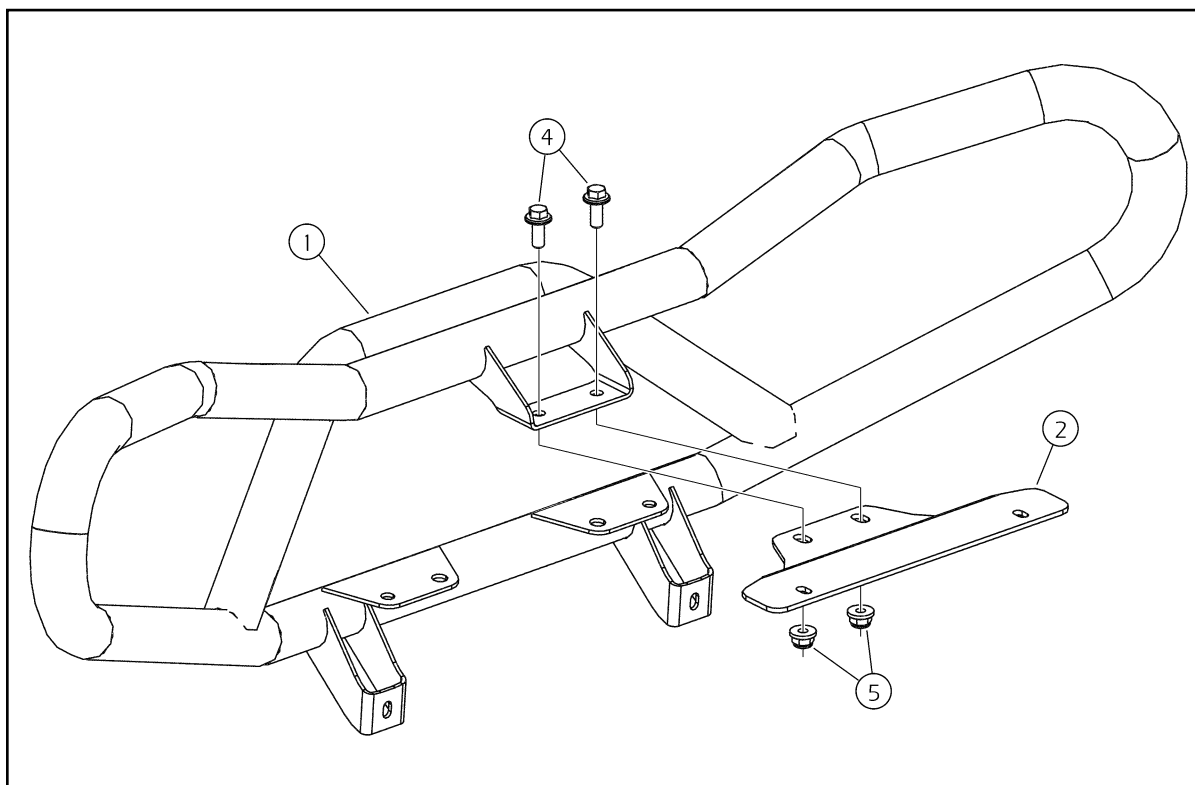

## PARE-CHOCS AVANT ACCESSOIRE N° 2878669

### MODÈLES 2011 ET MOINS

- Retirer le porte-bagages avant d'origine. Retirer et jeter les deux vis mécaniques d'origine situées à l'avant retenant la partie centrale du protecteur de plastique au châssis tel qu'illustré.

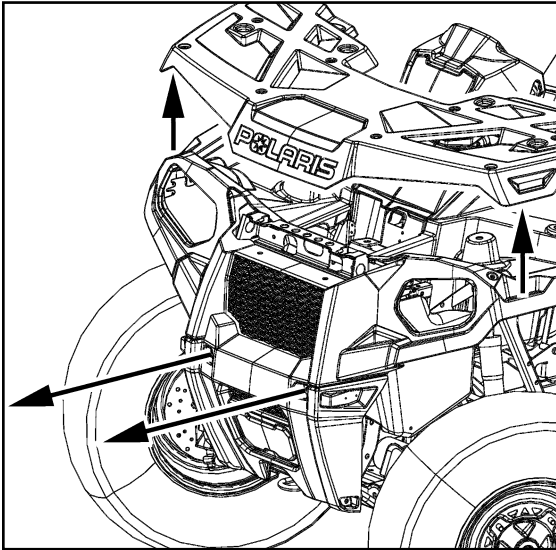

- Positionner et fixer la partie supérieure du pare-chocs avant ① au véhicule à l'aide de (2) boulons autotaraudeurs 1/4" nc X 1" ⑦ (visser les premiers filets seulement).
- Fixer la partie inférieure du pare-chocs avant ① au véhicule à l'aide de (2) boulons autotaraudeurs 1/4" nc X 2" ⑥ et de (2) douilles d'espacement ⑧.
- Resserrer tous les boulons et les écrous.
- Réinstaller le porte-bagages avant d'origine retiré à l'étape 2.

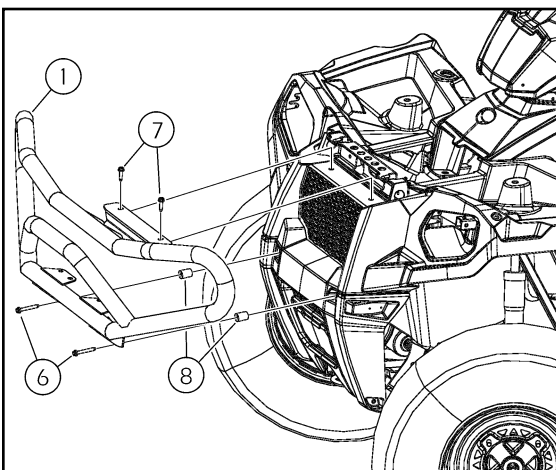

### MODÈLES 2012

- Retirer le porte-bagages avant d'origine. Retirer et jeter les deux vis mécaniques d'origine situées à l'avant retenant la partie centrale du protecteur de plastique au châssis tel qu'illustré.
- Retirer la plaque charnière d'origine (conservez les pièces pour une utilisation future).

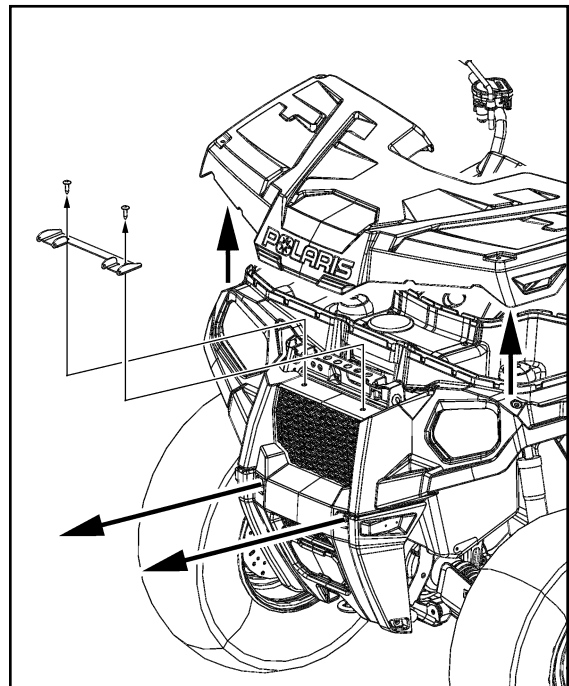

- Positionner et fixer la partie inférieure du pare-chocs avant ① au véhicule à l'aide de (2) boulons autotaraudeurs 1/4" nc X 2" ⑥ et de (2) douilles d'espacement ⑧ (visser les premiers filets seulement).

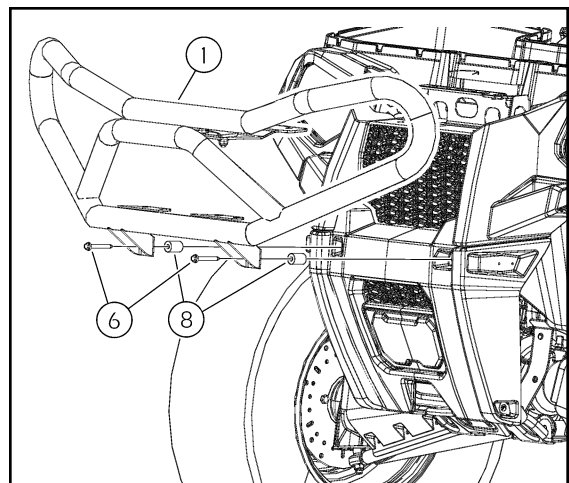

## PARE-CHOCS AVANT ACCESSOIRE N° 2878669

5. Fixer la partie supérieure du pare-chocs avant ① au véhicule à l'aide de la plaque charnière ③ et de (2) boulons autotaraudeurs 1/4" nc X 1" ⑦.
6. Resserrer tous les boulons et les écrous.
7. Réinstaller le porte-bagages avant d'origine retiré à l'étape 2.

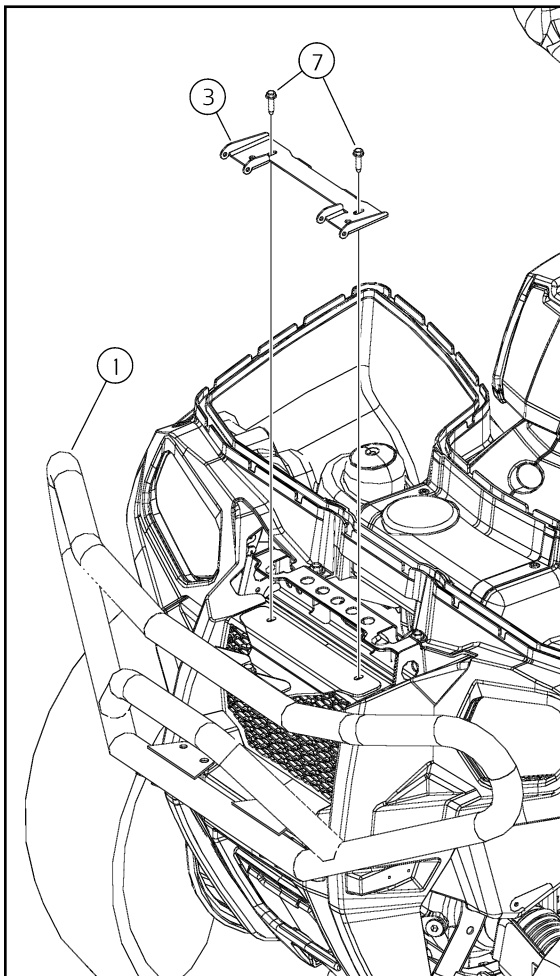



## FRONT BUMPER KIT PN 2878669

### Applications:

All 2011 and later Sportsman 400/500/800/500 Touring/Big Boss 6x6

Before you begin, read these instructions and check to be sure all parts and tools are accounted for. Please retain these installation instructions for future reference and parts ordering information.

### The contents of this kit include:

<u>Ref.</u>	<u>Qty</u>	<u>Part Description</u>	<u>Ref.</u>	<u>Qty</u>	<u>Part Description</u>
①	1	Front Bumper	⑤	2	M8-1.25 Nylock Flange Nut
②	1	Support	⑥	2	1/4" nc X 2" Self-Tapping Bolt
③	1	Hinge Plate	⑦	2	1/4" nc X 1" Self-Tapping Bolt
④	2	M8-1.25 X 20 mm Hex Flange Bolt	⑧	2	Sleeve

**Tools Required:** 3/8" and 13mm Open-end Wrench or Socket, T27 Torx Bit

**IMPORTANT:** Your Polaris Sportsman Front Bumper is designed exclusively for your vehicle. Please read the installation instructions thoroughly before beginning. For your safety and to ensure a satisfactory installation, perform all installation steps correctly and in the sequence shown. Installation is easier if the vehicle is clean and free of debris.

**Approximate Installation Time:** 15 minutes

### BUMPER PREASSEMBLY (ALL MODELS)

1. Assemble the support ② onto the front bumper ① using the (2) M8-1.25 X 20 mm hex flange bolts ④ and (2) M8-1.25 nylock flange nuts ⑤ (finger tighten at this time).

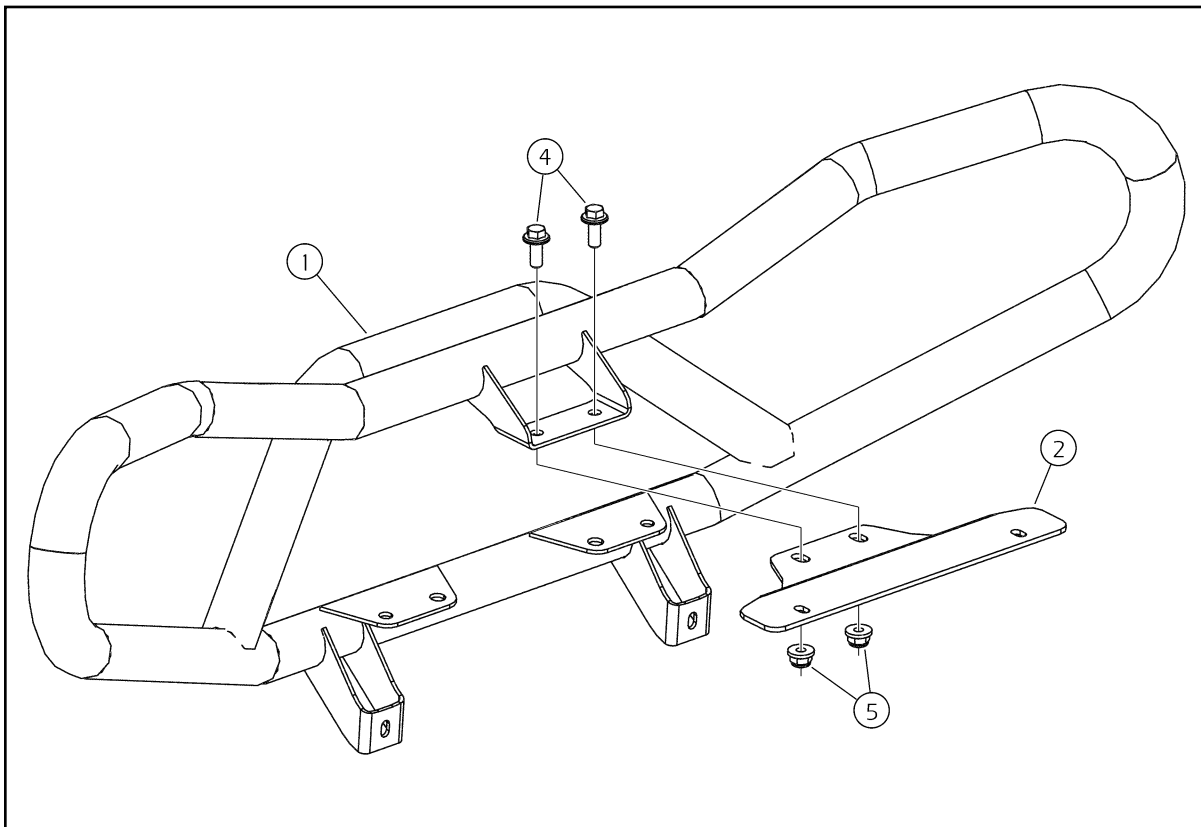

## FRONT BUMPER KIT PN 2878669

### 2011 AND LATER MODELS

- Remove the existing front rack. Remove and discard the two existing machine screws retaining the middle part of the plastic protector to frame as illustrated.

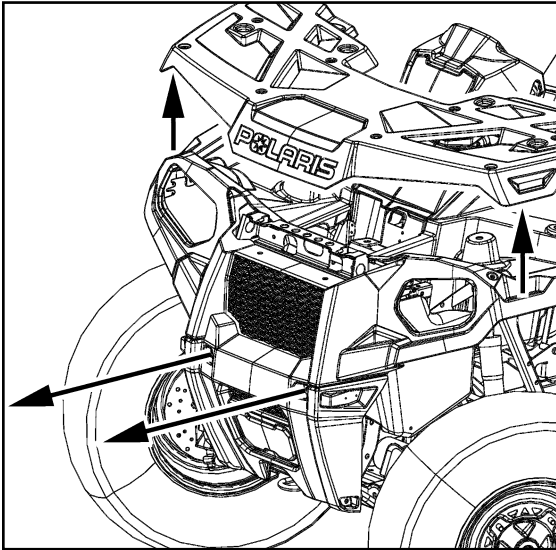

- Position and fasten the upper part of the front bumper ① to vehicle using (2) 1/4" nc X 1" self-tapping bolts ⑦ (finger tighten at this time).
- Fasten the lower part of the front bumper ① to vehicle using (2) 1/4" nc X 2" self-tapping bolts ⑥ and (2) sleeves ⑧.
- Tighten all bolts and nuts.
- Reinstall the existing front rack removed in **step 2**.

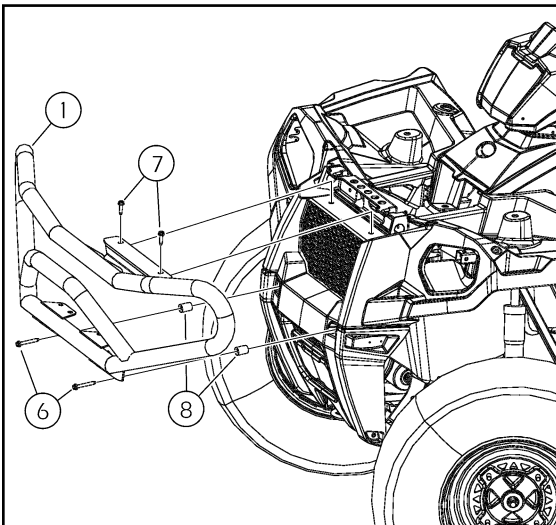

### 2012 MODELS

- Remove the existing front rack. Remove and discard the two existing machine screws retaining the middle part of the plastic protector to frame as illustrated.
- Remove the existing hinge plate (keep the parts for future use).

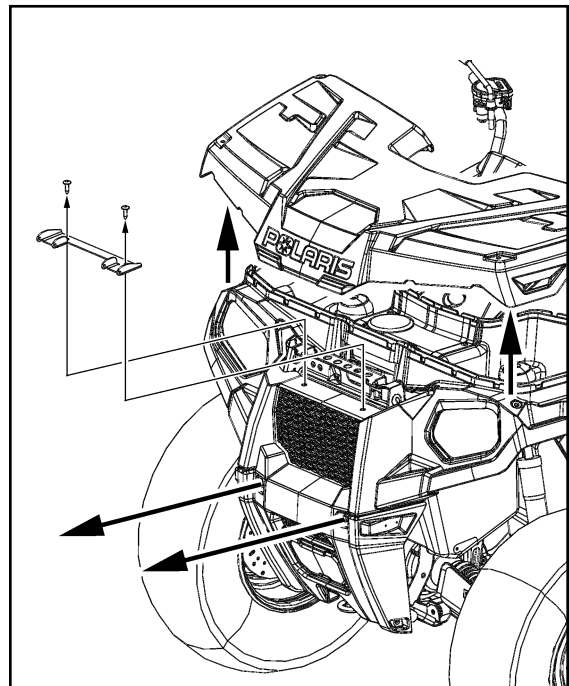

- Position and fasten the lower part of the front bumper ① to vehicle using (2) 1/4" nc X 2" self-tapping bolts ⑥ and (2) sleeves ⑧ (finger tighten at this time).

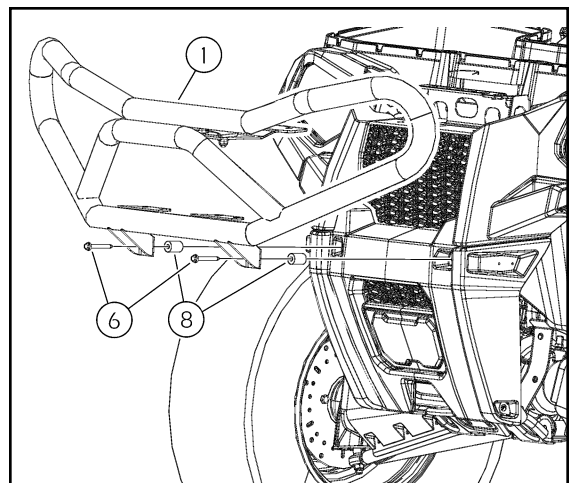

## FRONT BUMPER KIT PN 2878669

5. Fasten the upper part of the front bumper ① to vehicle using the hinge plate ③ and the (2) 1/4" nc X 1" self-tapping bolts ⑦.
6. Tighten all bolts and nuts.
7. Reinstall the existing front rack removed in **step 2**.

