

## IMPORTANT NOTICES

**READ AND UNDERSTAND THESE INSTRUCTIONS COMPLETELY BEFORE INSTALLATION TO AVOID INJURY TO YOURSELF, DAMAGE TO THE VEHICLE OR ACCESSORY.**

- For proper installation, **TWO** people are required.
- Torque specifications must be followed when tightening bolts. Over-tightening any and/or all screws will cause cracks around mounting holes which is not covered by any warranty.
  - As specified on carton label, once protective film on shields is removed, product cannot be returned.
- As specified on carton label, damage caused by packaging staples is not covered by warranty. All staples must be removed prior to removing product from carton.
- Failure to follow these installation instructions completely may void any warrantable components and result in product damage or personal injury.
- Do not use Loctite or any other similar fastener adhesive. These types of products react to plastics and cause cracking. Not covered by any warranty.
- Our windshields are made from the highest quality material providing optimum transparency and clarity. Blurriness and/or extrusion marks may or may not appear when looking through windshield from a wide, side-angle. This is normal for all extruded clear plastic materials.
- The application of improper cleaners, abrasive and/or dirty cleaning towels can severely damage the product. Failure to follow cleaning recommendation (provided herewith) may void any warrantable components.

### DEALER

These instructions contain important information for future reference and must be given to the customer at time of purchase or upon completion of installation.

### Parts List (parts available with kit only and not available separately)

ITEM	PART NAME	DESCRIPTION	QTY	
A	Upper windshield	CNC windshield cut-out made of 1/4" thick GE MR10 polycarbonate or equivalent	1	
B	Lower windshield	CNC windshield cut-out made of 1/4" thick GE MR10 polycarbonate or equivalent	1	
C	Edge guard strip	Includes : 108" edge guard strip [end user to cut to exact length]	1	
D	Co-extruded bulb seal (1/4")	Includes : 60" Co-extruded bulb seal [end user to cut to exact length]	1	
INSTRUCTION BAG	E	Hinges set Includes : 5 hinges, 20 button head screws M6 x 18, 20 plastic shoulder washers M6 and 20 locknuts M6	1	
	F	Clamp sets (1 7/8" dia.)	Includes : 3 male clamp parts and 3 female clamp parts	2
	G	Support arms with nuts & bolts Includes : 1 left support arm, 1 right support arm, 2 knobs M6 x 16, 2 button head screws M6 x 45, 4 socket cap screws M6 x 20, 8 button head screws M6 x 18, 8 internal lock washers M6, 10 domed shoulder washers M6 and 6 locknuts M6	1	

## 1. Installation

- a) Find a clean flat area where you can safely lay down the lower windshield (Item B). Partially remove the protective film on both sides and apply the edge guard (Item C) to the upper lip using manual pressure to ensure good adhesion to the windshield and cut any excess. Follow the same procedure to install the co-extruded bulb seal (Item D) to the lower lip.

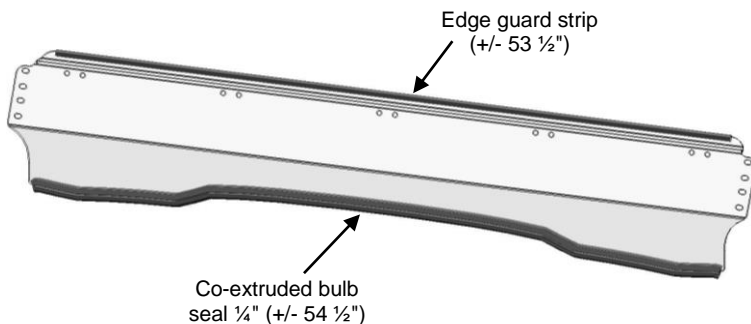

# IMPORTANT NOTICES

**Torque specifications must be followed when tightening bolts.**

**Over-tightening any and/or all screws will cause cracks around mounting holes which is not covered by any warranty.**

b) Assemble all hinges (Item E) to lower and upper windshields (Item A & B) using supplied hardware as per drawings.

**Optional: Install some edge guard strip to the lower lip of the upper windshield in between hinges; this will eliminate any possible noise caused by vibrations.**

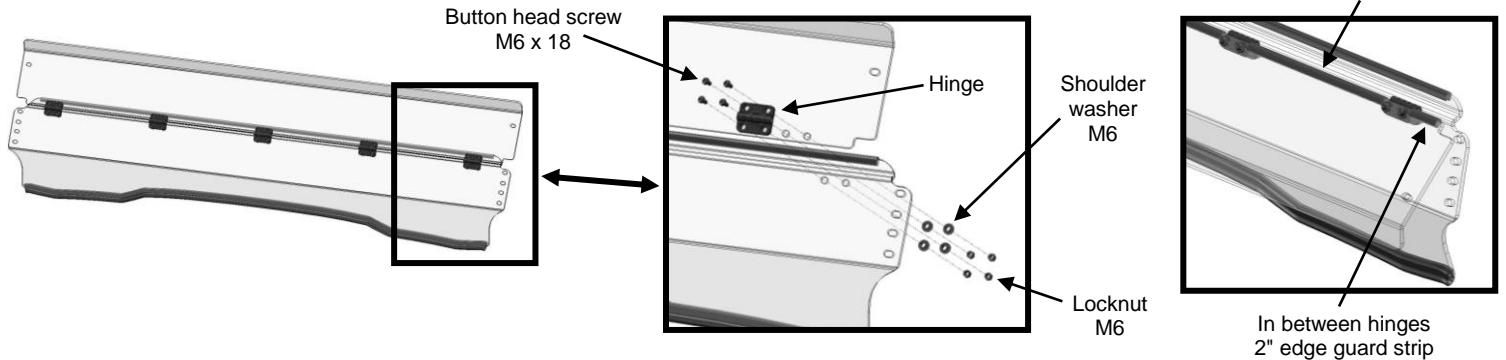

c) Attach clamps (Item F) and support arms (Item G) to the roll cage of your vehicle using supplied hardware as per drawings. All clamps must be installed with the threaded inserts facing the front of the vehicle. **Do not tighten at this stage; you will need to make adjustments later on.**

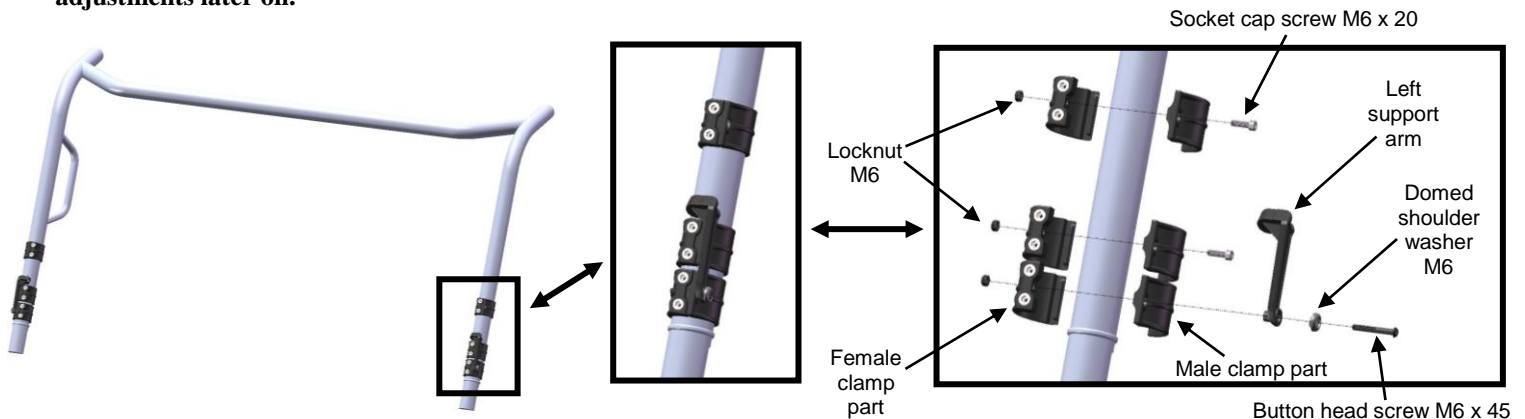

d) Install windshield to all clamps by using supplied hardware (Item G) without applying final torque. Adjust position of the windshield and tighten all screws **with specified torque indicated below**. Ensure that the windshield is perfectly level before tightening. **If the windshield isn't level, windshield functions will be affected. Over tightening clamps to roll cage could cause parts failure.**

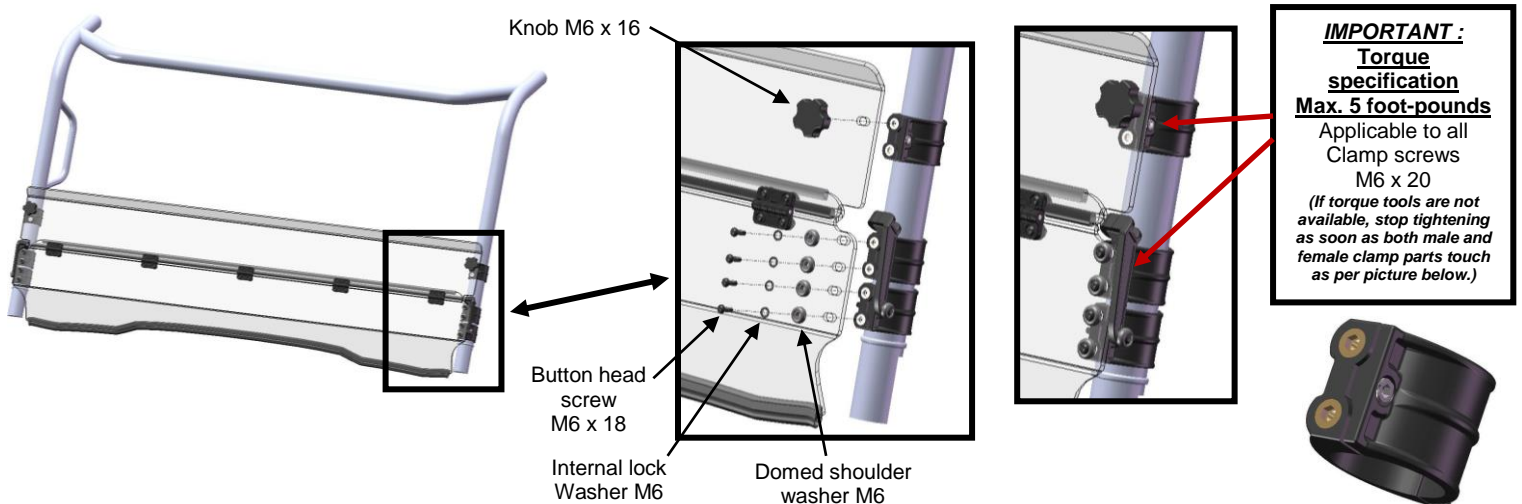

### To operate the folding mechanism:

- Folding down the windshield:
  1. Remove both knobs that hold the upper windshield in place.
  2. Rotate both support arms towards the front of the vehicle.
  3. Fold down the upper windshield on both supports arms and lock in place with both knobs removed in step 1.

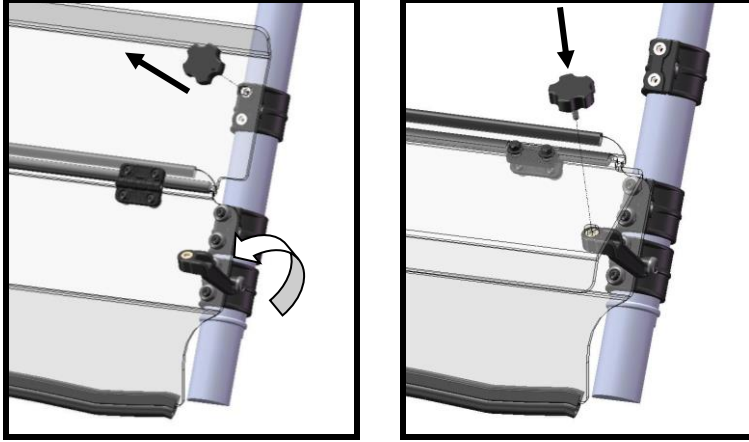

- Folding up the windshield:
  1. Reverse process as the folding down procedures.

## **IMPORTANT NOTICES**

The folding mechanism is designed for cooling the airflow in warm temperatures. Note that the folded down position is designed for **LOW-SPEED** operation **ONLY**.

At **HIGH SPEED RIDING** or when **TRANSPORTING** the vehicle, the windshield must be **FOLDED UP**. High speed running or trailering with windshield folded down may cause failure and is not covered by any warranty.

## **2. Maintenance and Care**

Tighten all hardware after first use and periodically thereafter.

### **CLEANING:**

- Rinse with lukewarm water; wash gently with mild soap or detergent and lukewarm water, using a soft cloth or sponge. **DO NOT SCRUB** or use brushes or squeegees.
  - Rinse again. Dry with soft cloth or moist cellulose sponge to prevent water spotting.
- To remove wet paint, glazing compound or grease, rub lightly with a good grade of VM&P naphtha or isopropyl alcohol, then wash and rinse. **DO NOT USE GASOLINE.**

**NOTICE:** Abusive cleaning procedures by hand washing or automated washing equipment will eventually result in visual hazing, loss of light transmission and coating delamination.

#### **Compatible Cleaning Agents**

- **Aqueous Solution of Soaps and Detergents**

Fantastik | Joy | Formula 409 | Mr. Clean | Top Job | VM&P grade Naphtha | Hexcel, F.O. 554 | Neleco-Placer

## NOTIFICATIONS IMPORTANTES

**AFIN D'ÉLIMINER LES RISQUES DE BLESSURE ET LES POSSIBILITÉS D'ENDOMMAGER VOTRE VTT OU D'AUTRES ACCESSOIRES, VEUILLEZ LIRE ATTENTIVEMENT LES INSTRUCTIONS SUIVANTES AU COMPLET AVANT DE D'ENTREPRENDRE L'INSTALLATION.**

- Deux personnes sont nécessaires pour une installation adéquate.
- Toutes les spécifications de couples de serrage doivent être respectées. Tout serrage excessif d'une ou plusieurs pièces de boulonnerie provoquera des fissures autour des trous de montage, ce qui n'est pas couverte par aucune garantie.
- Tel qu'indiqué sur l'emballage du produit, vous ne pouvez retourner aucun pare-brise dont la pellicule protectrice originale a été retirée.
- Tel qu'indiqués sur la boîte du produit, les dommages causés par les agrafes de l'emballage ne sont pas couverts par aucune garantie. Vous devez avoir enlevé toutes les agrafes avant de retirer le produit de son emballage.
  - Le non-respect des procédures d'installation précédentes peut entraîner l'annulation de la garantie sur les composants ainsi que risquer d'endommager le produit et/ou de vous blesser.
- Ne pas utiliser d'adhésifs à boulonnerie telle que Loctite ou autres marques. Ces types de produits réagissent avec le plastique et causent des fissures. Non couvert par aucune garantie.
- Nos pare-brises sont fabriqués avec des matériaux de très haute qualité et offrent une clarté et une transparence optimale. Lorsque l'on regarde un pare-brise d'un angle très large, il est possible et normal d'observer une diminution de la qualité optique comme une vue floue et/ou déformée. Ce phénomène est normal et récurrent pour tous les types de plastique extrudé.
- L'utilisation de produits nettoyants inappropriée, de tissus sales et/ou abrasifs peut endommager sérieusement le produit. Le non-respect des recommandations de nettoyage (fournies ci-joint) peut entraîner l'annulation de la garantie.

## CONCESSIONNAIRE

**Ces instructions contiennent des informations importantes. Vous devez les remettre à votre client au moment de l'achat ou dès que l'installation est terminée.**

### Liste de pièces (pièces disponible seulement avec l'ensemble, non disponible séparément)

ARTICLE	NOM DE PIÈCE	DESCRIPTION	QTE
A	Pare-brise supérieur	Pare-brise de polycarbonate GE MR10 ¼" (ou équivalent) découpé au CNC	1
B	Pare-brise inférieur	Pare-brise de polycarbonate GE MR10 ¼" (ou équivalent) découpé au CNC	1
C	Bande protectrice	Comprends : 1 section de 108" de bande protectrice [à tailler au moment de l'installation]	1
D	Joint de garniture à bourrelet (¼")	Comprends : 60" de joint de garniture à bourrelet [à tailler au moment de l'installation]	1
SAC D'INSTRUCTION	E	Ensemble de charnières	1
	F	Ensemble de brides (1 7/8")	2
	G	Bras de supports et quincailleries de montage	1

### 1. Installation

- a) trouvez un endroit propre où vous pouvez déposer le pare-brise inférieur (Article B) sans risquer de l'endommager. Avec prudence, retirez partiellement la pellicule protectrice de chaque côté et installez la bande protectrice (Article C) sur l'arête supérieure du pare-brise en exerçant une pression ferme sur toute la longueur pour assurer une bonne adhésion et coupez l'excédent. Procédez de la même façon pour installer le joint de garniture à bourrelet (Article D) sur l'arête inférieure.

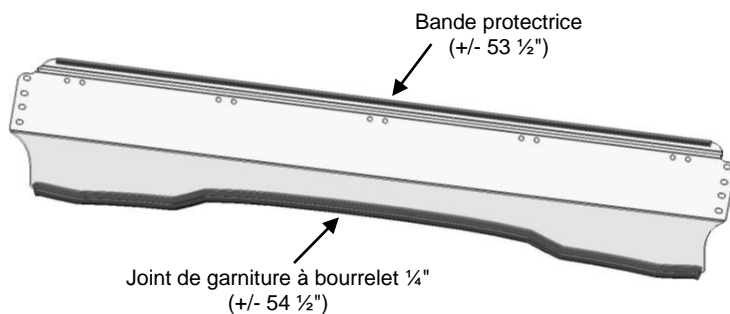

# NOTIFICATIONS IMPORTANTES

Toutes les spécifications de couples de serrage doivent être respectées.

Tout serrage excessif d'une ou plusieurs pièces de boulonnerie provoquera des fissures autour des trous de montage, ce qui n'est pas couverte par aucune garantie.

- b) Assemblez les charnières (Article E) aux pare-brises inférieur et supérieur (article A & B) à l'aide de la quincaillerie fournie tel que montré. **Optionnel : Appliquer la bande protectrice au pare-brise supérieur entre les charnières, ceci éliminera tout bruit indésirable pouvant être causé par la vibration.**

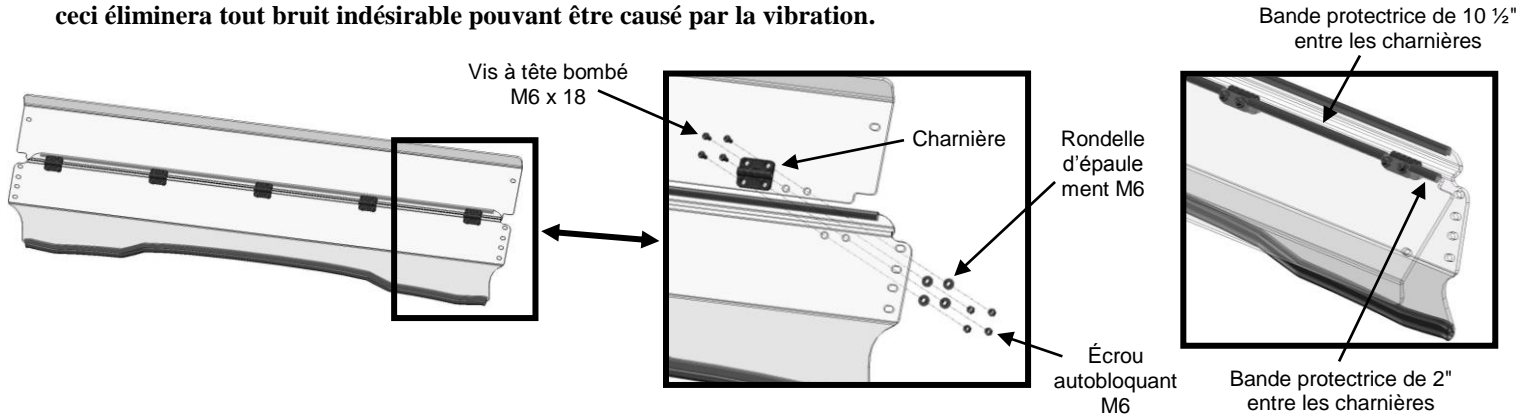

- c) Attachez les brides (Article F) et les bras de supports (Article G) à la cage protectrice du véhicule à l'aide de la quincaillerie fournie tel que montré. Les brides doivent être installées de façon à ce que les inserts filetés pointent vers l'avant du véhicule. **Ne pas serrer à cette étape, vous devrez faire des ajustements plus tard.**

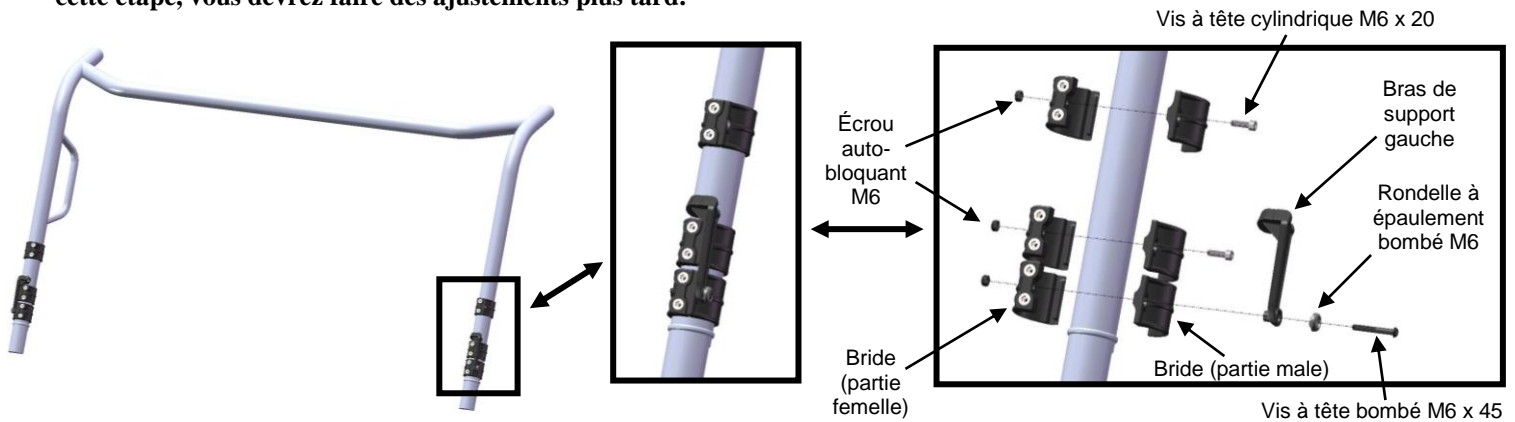

- e) Installez le pare-brise aux brides en utilisant la quincaillerie fournie (Article G) tel que montré sans effectué le serrage final. Ajustez la position du pare-brise et serrez **selon les spécifications fournies ci-dessous**. Assurez-vous que le pare-brise est bien positionné avant de serrer. **Si le pare-brise n'est pas bien nivelé, la fonctionnalité de celui-ci en sera affectée. Trop serrer les brides à la cage protectrice peut engendrer le bris de certaines composantes.**

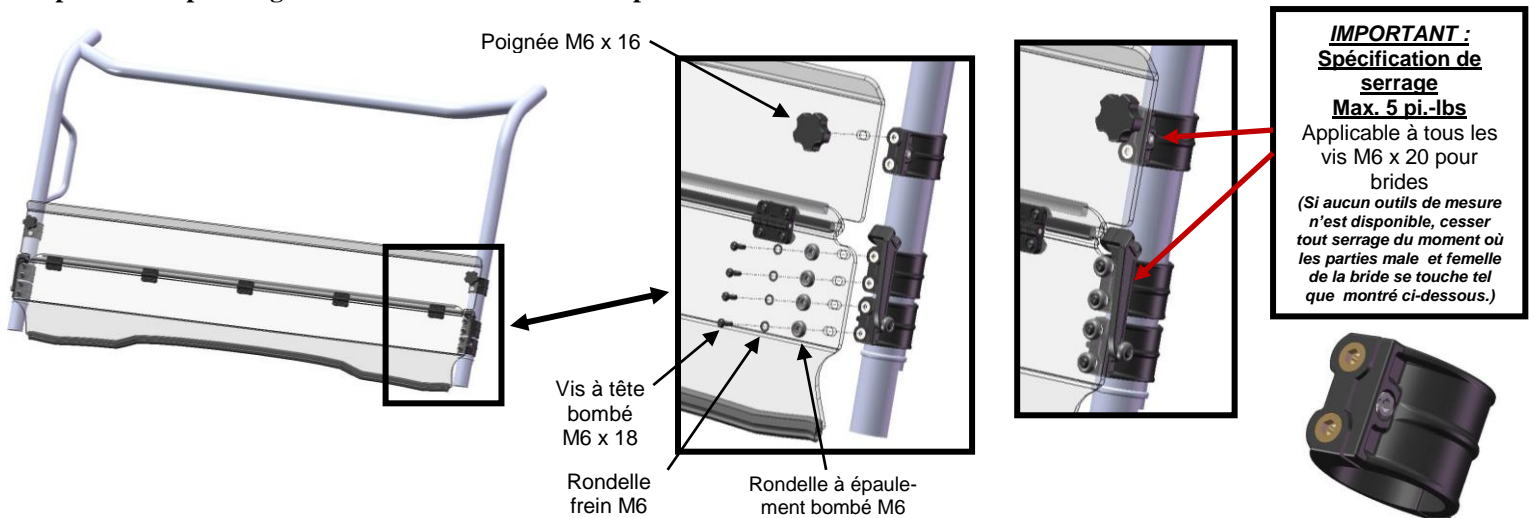

### Pour opérer le mécanisme rabattable:

- Rabattre le pare-brise vers le bas:
  1. Retirez les 2 poignées qui sécurisent le pare-brise supérieur en place.
  2. Faire pivoter les 2 bras de support vers l'avant du véhicule.
  3. Rabattre le pare-brise supérieur sur les 2 bras de supports et sécurisez avec les deux poignées qui ont été retirées à l'étape 1.

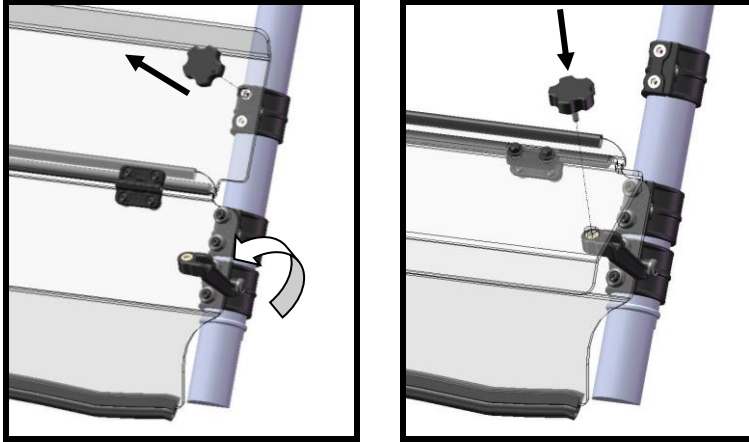

- Rabattre le pare-brise vers le haut:
  1. Procédures inverses que de rabattre le pare-brise vers le bas.

## **NOTIFICATIONS IMPORTANTES**

**Le mécanisme basculant a été conçu pour permettre une circulation d'air rafraîchissante lors de températures extérieures élevées. Notez que l'utilisation du mécanisme en position ouverte est pour une utilisation à BASSE VITESSE SEULEMENT.**

**Pour le REMORQUAGE et l'utilisation à HAUTE VITESSE, le mécanisme doit être en position FERMÉE. Une utilisation et/ou un remorquage à haute vitesse avec le pare-brise en position ouvert peut causer le bris de certaines composantes du pare-brise. Non couvert par aucune garantie.**

## **2. Entretien et soin**

Serrez toutes les composantes après la première utilisation et périodiquement par la suite.

### **NETTOYAGE:**

- Rincez à l'eau tiède. En utilisant un linge doux ou une éponge, lavez avec un savon doux ou un détergent et de l'eau tiède. **NE FROTTEZ PAS; n'utilisez pas de brosse ou de racloir.**
  - Rincez de nouveau. Séchez avec un linge doux ou une éponge pour empêcher la formation de taches causées par l'eau.
- Pour retirer de la peinture fraîche, de la graisse ou autres produits similaire, frotter légèrement avec de l'alcool isopropyl ou une bonne qualité de naphta VM&P, ensuite lavez et rincez. **N'UTILISEZ PAS D'ESSENCE.**

**NOTE: Tout abus de nettoyage, à la main ou par équipement automatique causera de la détérioration du produit, la perte de transmission de lumière et jusqu'à la délamination du revêtement anti-abrasion.**

#### Agents nettoyants compatibles

- Solution Aqueuse de Savons et de Détergents

Fantastik | Joy | Formula 409 | Mr. Clean | Top Job | VM&P grade Naphtha | Hexcel, F.O. 554 | Neleco-Placer