

NOTIFICATIONS IMPORTANTES

AFIN D'ÉLIMINER LES RISQUES DE BLESSURE ET LES POSSIBILITÉS D'ENDOMMAGER VOTRE VTT OU D'AUTRES ACCESSOIRES, VEUILLEZ LIRE ATTENTIVEMENT LES INSTRUCTIONS SUIVANTES AU COMPLET AVANT DE D'ENTREPRENDRE L'INSTALLATION.

- Deux personnes sont nécessaires pour une installation adéquate.
- Toutes les spécifications de couples de serrage doivent être respectées. Tout serrage excessif d'une ou plusieurs pièces de boulonnerie provoquera des fissures autour des trous de montage, ce qui n'est pas couverte par aucune garantie.
- Tel qu'indiqué sur l'emballage du produit, vous ne pouvez retourner aucun pare-brise dont la pellicule protectrice originale a été retirée.
- Tel qu'indiqués sur la boîte du produit, les dommages causés par les agrafes de l'emballage ne sont pas couverts par aucune garantie. Vous devez avoir enlevé toutes les agrafes avant de retirer le produit de son emballage.
 - Le non-respect des procédures d'installation précédentes peut entraîner l'annulation de la garantie sur les composants ainsi que risquer d'endommager le produit et/ou de vous blesser.
- Ne pas utiliser d'adhésifs à boulonnerie telle que Loctite ou autres marques. Ces types de produits réagissent avec le plastique et causent des fissures. Non couvert par aucune garantie.
- Nos pare-brises sont fabriqués avec des matériaux de très haute qualité et offrent une clarté et une transparence optimale. Lorsque l'on regarde un pare-brise d'un angle très large, il est possible et normal d'observer une diminution de la qualité optique comme une vue floue et/ou déformée. Ce phénomène est normal et récurrent pour tous les types de plastique extrudé.
- L'utilisation de produits nettoyants inappropriée, de tissus sales et/ou abrasifs peut endommager sérieusement le produit. Le non-respect des recommandations de nettoyage (fournies ci-joint) peut entraîner l'annulation de la garantie.

CONCESSIONNAIRE

Ces instructions contiennent des informations importantes. Vous devez les remettre à votre client au moment de l'achat ou dès que l'installation est terminée.

Liste de pièces (pièces disponibles seulement avec l'ensemble, non disponible séparément)

ARTICLE	NOM DE PIÈCE	DESCRIPTION	QTE	
A	Pare-brise supérieur	Pare-brise de polycarbonate GE MR10 1/4" (ou équivalent) découpé au CNC	1	
B	Pare-brise inférieur	Pare-brise de polycarbonate GE MR10 1/4" (ou équivalent) découpé au CNC	1	
C	Joint de garniture à bourrelet (1/4")	Comprends : 48" de joint de garniture à bourrelet [à tailler au moment de l'installation]	1	
SAC D'INSTRUCTION	D	Ensemble de brides (1 7/8" dia.)	Comprends : 3 brides (pièce male) et 3 brides (pièce femelle)	2
	E	Ensemble de brides (1 7/8" dia.)	Comprends : 2 brides (pièce male) et 2 brides (pièce femelle)	1
	F	Ensemble de charnières	Comprends : 4 charnières, 16 vis à tête bombé M6 x 18, 16 rondelles d'épaulement M6 et 16 écrous autobloquants M6	1
	G	Quincailleries de montage	Comprends : 8 vis à tête cylindrique M6 x 20, 10 écrous autobloquants M6, 18 vis à tête bombé M6 x 18, 16 rondelles frein M6, 16 rondelles à épaulement bombé M6 et 2 poignées en "T" M6 x 35	1
	H	Ensemble pivots inférieurs	Comprends : 2 bras coulissants et 2 pivots inférieurs	1

1. Installation

- a) Trouvez un endroit propre où vous pouvez déposer le pare-brise inférieur (Article B) sans risquer de l'endommager. Avec prudence, retirez partiellement la pellicule protectrice de chaque côté et installez le joint de garniture à bourrelet (Article C) sur l'arête inférieure du pare-brise en exerçant une pression ferme sur toute la longueur pour assurer une bonne adhésion et coupez l'excédent.

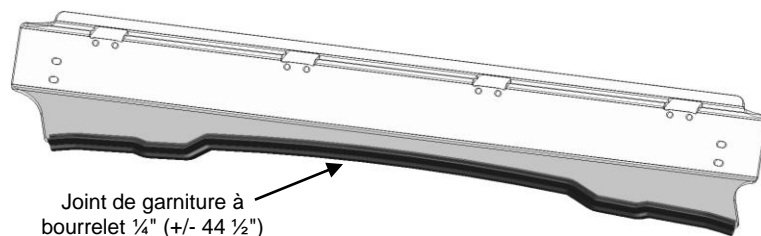

NOTIFICATIONS IMPORTANTES

Tout serrage excessif d'une ou plusieurs pièces de boulonnerie provoquera des fissures autour des trous de montage, ce qui n'est pas couverte par aucune garantie.

- b) Avec prudence, retirez partiellement la pellicule protectrice et fixez les composantes pivotantes (Article H) au pare-brise inférieur à l'aide de la quincaillerie fournie (Article G) tel que montré. **IMPORTANT** : N'effectuez aucun serrage final sur les vis traversant le pare-brise à cette étape, elles doivent être serrées plus tard. Ne pas trop serrer les vis qui combinent les bras coulissants et les pivots inférieurs, elles doivent glisser une sur l'autre.

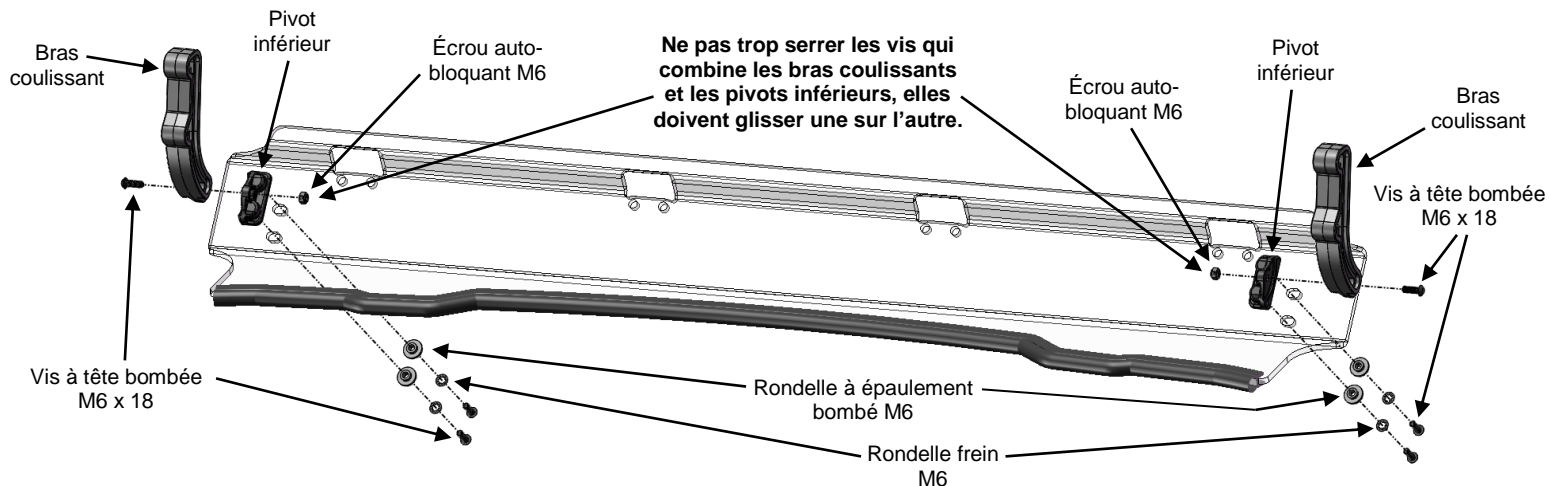
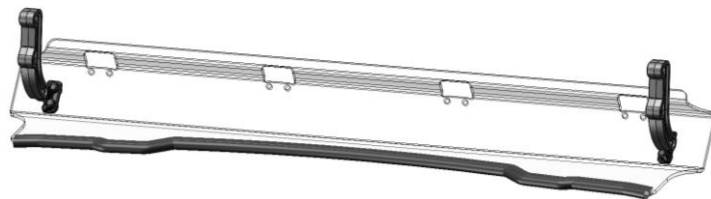

- c) Assemblez les charnières (Article F) aux pare-brises inférieur et supérieur (article A & B) à l'aide de la quincaillerie fournie tel que montré.

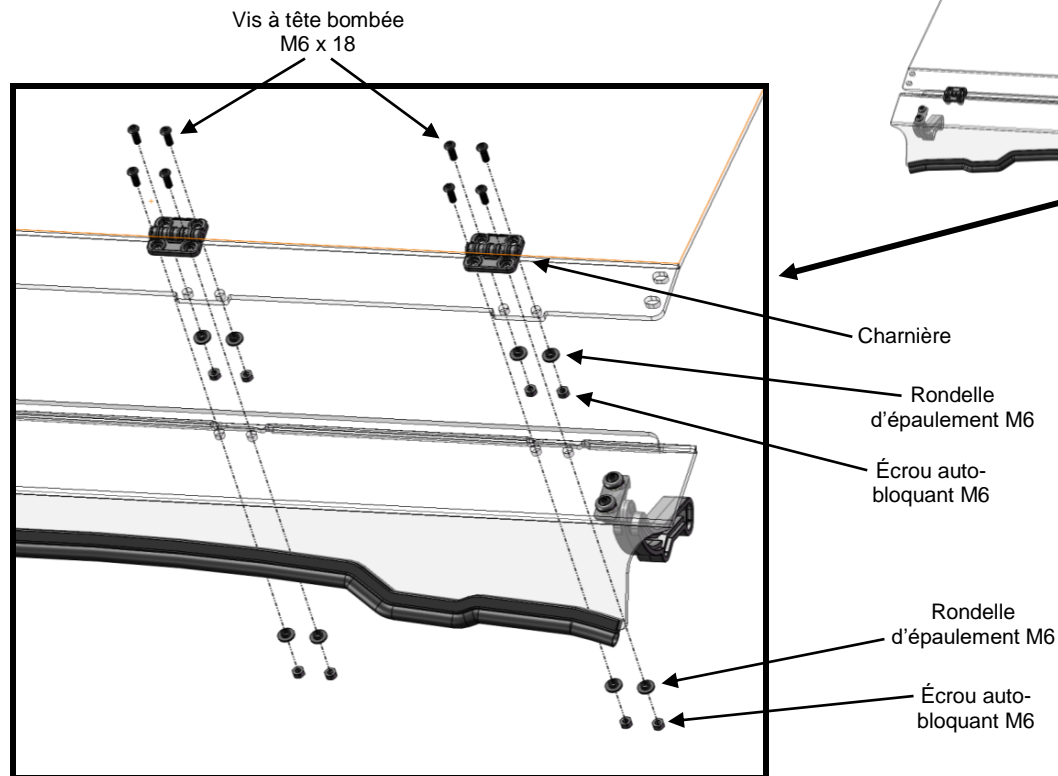
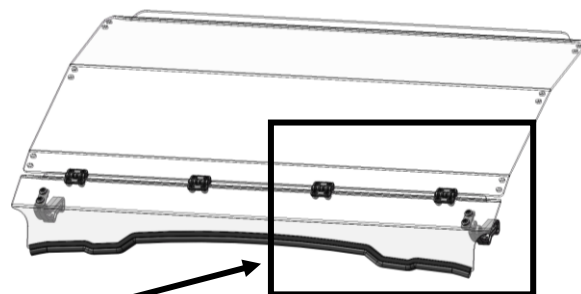

NOTIFICATIONS IMPORTANTES

Tout serrage excessif d'une ou plusieurs pièces de boulonnerie provoquera des fissures autour des trous de montage, ce qui n'est pas couverte par aucune garantie.

- d) Attachez les brides (Article D & E) à la cage protectrice à l'aide de la quincaillerie fournie (Article G) tel que montré. Les brides inférieures doivent être installées de façon que les inserts filetés s'alignent de droite à gauche de la cage protectrice. Les brides supérieures doivent être installées de façon que les inserts filetés pointent vers l'avant du véhicule. **Ne pas serrer les brides à la cage protectrice à cette étape, vous devrez faire des ajustements plus tard.**

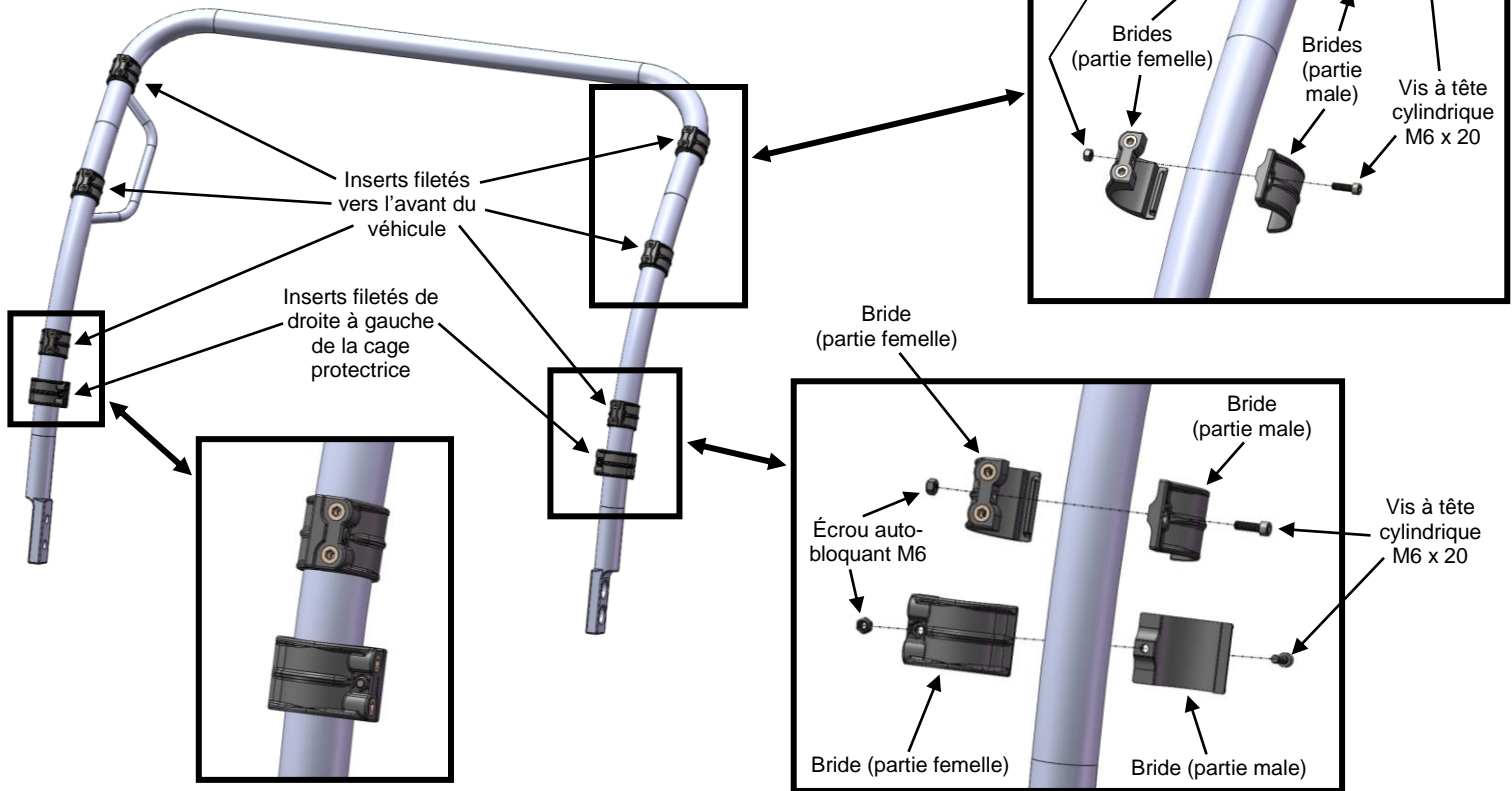

- e) Installez le pare-brise aux brides en utilisant la quincaillerie fournie (Article G) tel que montré sans effectuer le serrage final. Utilisez les vis à tête bombé, les rondelles frein et les rondelles à épaulement bombé pour la partie supérieur du pare-brise et les poignées en "T" pour la partie inférieur du pare-brise. **Ne pas serrer à cette étape, vous devrez faire des ajustements plus tard.**

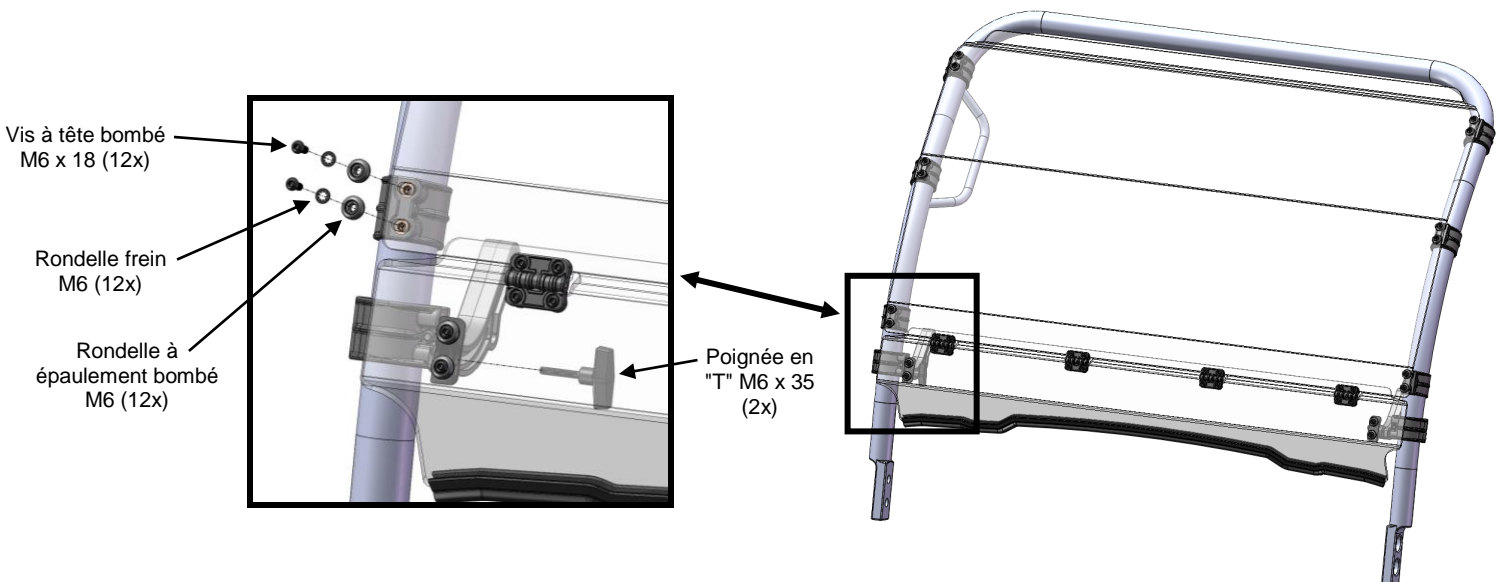

NOTIFICATIONS IMPORTANTES

Toutes les spécifications de couples de serrage doivent être respectées.
Tout serrage excessif d'une ou plusieurs pièces de boulonnerie provoquera des fissures autour des trous de montage, ce qui n'est pas couverte par aucune garantie.

- f) Ajustez la position du pare-brise et serrez selon les spécifications fournies ci-dessous. Assurez-vous que le pare-brise est bien positionné avant de serrer. **Si le pare-brise n'est pas bien nivelé, la fonctionnalité de celui-ci en sera affectée. Trop serrer les brides à la cage protectrice peut engendrer le bris de certaines composantes.**

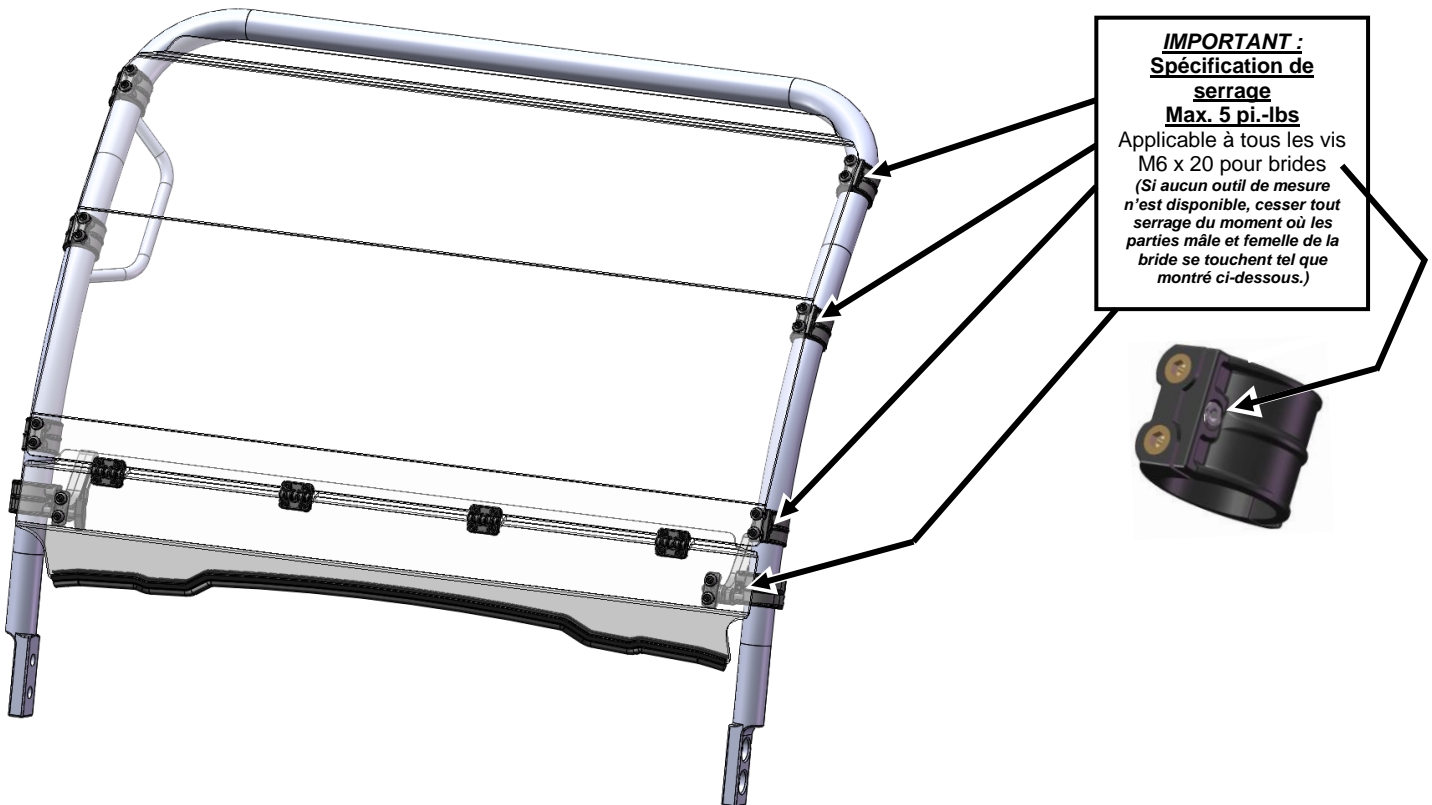

Pour opérer le mécanisme basculant :

(Pour accéder au compartiment de rangement sous le capot et permettre une circulation d'air rafraîchissante)

1. Desserrez légèrement les 2 poignées en "T" (sans les retirer complètement).
2. De l'intérieur de la l'habitacle, faire basculer doucement le pare-brise inférieur vers l'extérieur (les 2 côtés simultanément) jusqu'à la position désirée. Prendre note qu'il y a déjà 3 positions prédéterminées sur les bras coulissants, position fermée, demi-extension et extension maximale.
3. Verrouillez la position en serrant les 2 poignées en "T".

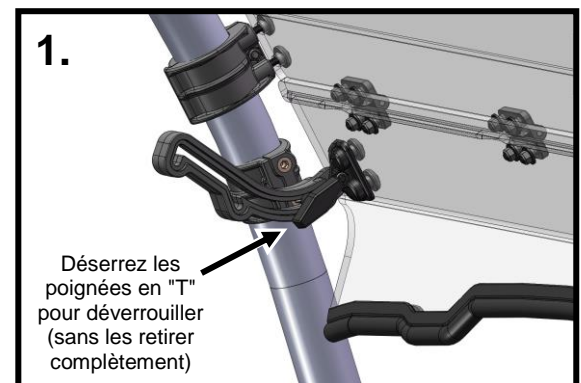
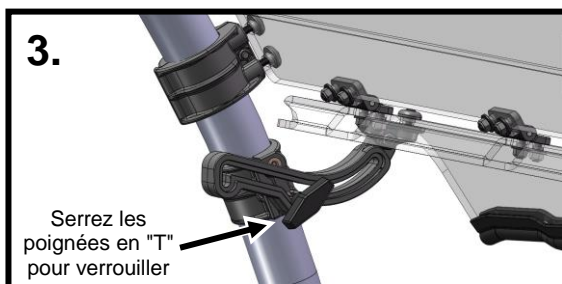

NOTIFICATIONS IMPORTANTES

Le mécanisme basculant a été conçu pour accéder au compartiment de rangement sous le capot et permettre une circulation d'air rafraîchissante lors de températures extérieures élevées. Notez que l'utilisation du mécanisme en position ouverte est pour une utilisation à **BASSE VITESSE SEULEMENT**. Pour le REMORQUAGE et l'utilisation à HAUTE VITESSE, le mécanisme doit être en position FERMÉE. Une utilisation et/ou un remorquage à haute vitesse avec le pare-brise en position ouvert peut causer le bris de certaines composantes du pare-brise. Non couvert par aucune garantie.

2. Entretien et soin

Serrez toutes les composantes après la première utilisation et périodiquement par la suite.

NETTOYAGE:

- Rincez à l'eau tiède. En utilisant un linge doux ou une éponge, lavez avec un savon doux ou un détergent et de l'eau tiède. **NE FROTTEZ PAS**; n'utilisez pas de brosse ou de racloir.
 - Rincez de nouveau. Séchez avec un linge doux ou une éponge pour empêcher la formation de taches causées par l'eau.
- Pour retirer de la peinture fraîche, de la graisse ou autres produits similaire, frotter légèrement avec de l'alcool isopropyl ou une bonne qualité de naphtha VM&P, ensuite lavez et rincez. **N'UTILISEZ PAS D'ESSENCE.**

NOTE: Tout abus de nettoyage, à la main ou par équipement automatique causera de la détérioration du produit, la perte de transmission de lumière et jusqu'à la délamination du revêtement anti-abrasion.

Agents nettoyants compatibles

- Solution Aqueuse de Savons et de Détergents

Fantastik | Joy | Formula 409 | Mr. Clean | Top Job | VM&P grade Naphtha | Hexcel, F.O. 554 | Neleco-Placer