

## NOTIFICATIONS IMPORTANTES

**AFIN D'ÉLIMINER LES RISQUES DE BLESSURE ET LES POSSIBILITÉS D'ENDOMMAGER VOTRE VTT OU D'AUTRES ACCESSOIRES, VEUILLEZ LIRE ATTENTIVEMENT LES INSTRUCTIONS SUIVANTES AU COMPLET AVANT DE D'ENTREPRENDRE L'INSTALLATION.**

- Deux personnes sont nécessaires pour une installation adéquate.
- Toutes les spécifications de couples de serrage doivent être respectées. Tout serrage excessif d'une ou plusieurs pièces de boulonnerie provoquera des fissures autour des trous de montage, ce qui n'est pas couverte par aucune garantie.
- Tel qu'indiqué sur l'emballage du produit, vous ne pouvez retourner aucun pare-brise dont la pellicule protectrice originale a été retirée.
- Tel qu'indiqués sur la boîte du produit, les dommages causés par les agrafes de l'emballage ne sont pas couverts par aucune garantie. Vous devez avoir enlevé toutes les agrafes avant de retirer le produit de son emballage.
  - Le non-respect des procédures d'installation précédentes peut entraîner l'annulation de la garantie sur les composants ainsi que risquer d'endommager le produit et/ou de vous blesser.
- Ne pas utiliser d'adhésifs à boulonnerie telle que Loctite ou autres marques. Ces types de produits réagissent avec le plastique et causent des fissures. Non couvert par aucune garantie.
- Nos pare-brises sont fabriqués avec des matériaux de très haute qualité et offrent une clarté et une transparence optimale. Lorsque l'on regarde un pare-brise d'un angle très large, il est possible et normal d'observer une diminution de la qualité optique comme une vue floue et/ou déformée. Ce phénomène est normal et récurrent pour tous les types de plastique extrudé.
- L'utilisation de produits nettoyants inappropriée, de tissus sales et/ou abrasifs peut endommager sérieusement le produit. Le non-respect des recommandations de nettoyage (fournies ci-joint) peut entraîner l'annulation de la garantie.

### CONCESSIONNAIRE

Ces instructions contiennent des informations importantes. Vous devez les remettre à votre client au moment de l'achat ou dès que l'installation est terminée.

#### Liste de pièces (pièces disponible seulement avec l'ensemble, non disponible séparément)

ARTICLE	NOM DE PIÈCE	DESCRIPTION	QTE	
A	Pare-brise	Pare-brise de polycarbonate GE MR10 ¼" (ou équivalent) découpé au CNC	1	
B	Joint de garniture à bourrelet (¼")	Comprends : 162" de joint de garniture à bourrelet [à tailler au moment de l'installation]	1	
SAC D'INSTRUCTION	C	Quincailleries de montage	Comprends : 4 plaques d'ancrage métallique, 4 rondelles M6 x 25 et 4 poignées M6 x 16	1

### 1. Installation

- a) Trouvez un endroit propre où vous pouvez déposer le pare-brise (Article A) sans risquer de l'endommager. Avec une extrême prudence, retirez partiellement la pellicule protectrice nécessaire de chaque côté pour insérer le joint de garniture à bourrelet (Article B) en débutant au centre de la section inférieure (tel qu'indiqué sur la page suivante) en exerçant une pression ferme sur toute sa longueur pour assurer une bonne adhésion. Tel qu'indiqué à la page suivante, des coupes spécifiques doivent-être effectuées à chacun des coins supérieurs (pour couper le joint à garniture, vous devez utiliser un coupe-fil due à la structure interne métallique de celui-ci). Pour compléter le contour avec un joint final adéquat, coupez l'excédent du joint de garniture ¼" plus long que requis. Ceci assurera un joint bien étanche.

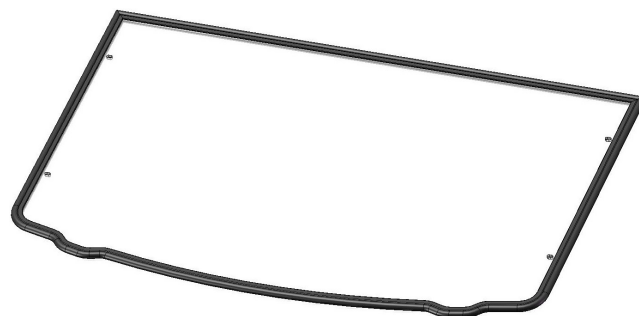

# NOTIFICATIONS IMPORTANTES

Tout serrage excessif d'une ou plusieurs pièces de boulonnerie provoquera des fissures autour des trous de montage, ce qui n'est pas couverte par aucune garantie.

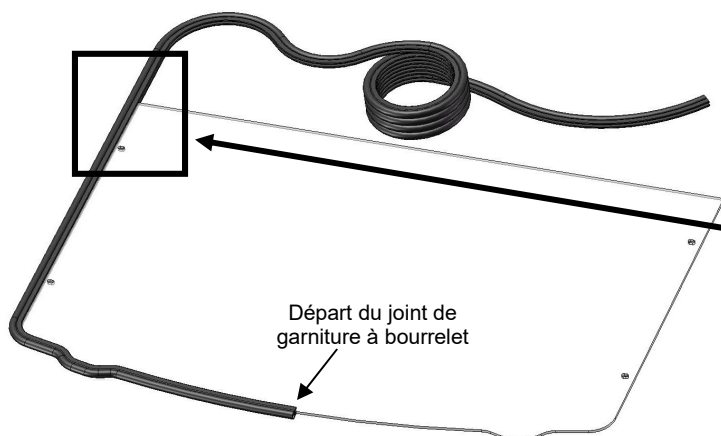

Aligné avec la partie supérieure du pare-brise, effectuez 2 coupes à 45 deg. tel qu'indiqué ci-dessous (pour éviter toute infiltration d'eau, assurez-vous de ne pas couper la section spongieuse du joint).

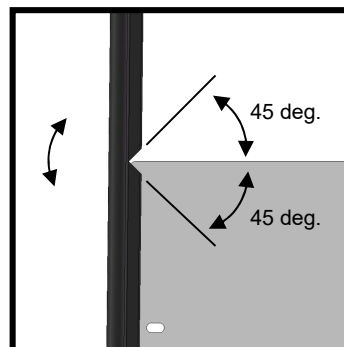

Suite à la 1<sup>ère</sup> coupe, continuez l'installation jusqu'au prochain coin supérieur ou une nouvelle coupe est nécessaire.

- b) Installez le pare-brise au véhicule avec la quincaillerie fournie (Article E) tel que montré. Ajustez la position et serrez. **Attention: trop serrer la quincaillerie peut occasionner des dommages irréversibles au pare-brise.**

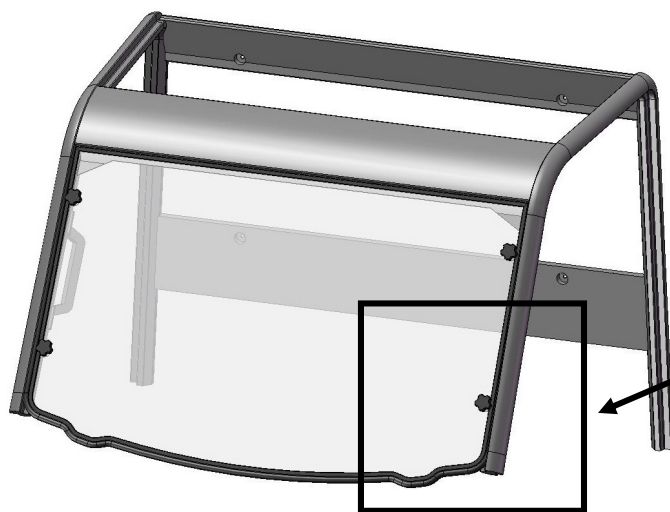

Poignée  
M6 x 16

Rondelle  
M6 x 25

Plaque  
d'ancrage  
métallique

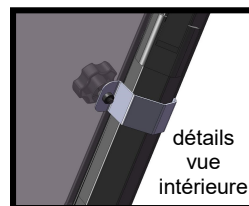

## 2. Entretien et soin

Serrez toutes les composantes après la première utilisation et périodiquement par la suite.

### NETTOYAGE:

- Rincez à l'eau tiède. En utilisant un linge doux ou une éponge, lavez avec un savon doux ou un détergent et de l'eau tiède. **NE FROTTEZ PAS**; n'utilisez pas de brosse ou de racloir.
- Rincez de nouveau. Séchez avec un linge doux ou une éponge pour empêcher la formation de taches causées par l'eau.
- Pour retirer de la peinture fraîche, de la graisse ou autres produits similaire, frotter légèrement avec de l'alcool isopropyl ou une bonne qualité de naphtha VM&P, ensuite lavez et rincez. **N'UTILISEZ PAS D'ESSENCE.**

**NOTE:** Tout abus de nettoyage, à la main ou par équipement automatique causera de la détérioration du produit, la perte de transmission de lumière et jusqu'à la délamination du revêtement anti-abrasion.

#### Agents nettoyants compatibles

- Solution Aqueuse de Savons et de Détergents

--- Fantastik --- Joy --- Formula 409 --- Mr. Clean --- Top Job --- VM&P grade Naphtha --- Hexcel, F.O. 554 --- Nleco-Placer ---