

NOTIFICATIONS IMPORTANTES

AFIN D'ÉLIMINER LES RISQUES DE BLESSURE ET LES POSSIBILITÉS D'ENDOMMAGER VOTRE VTT OU D'AUTRES ACCESSOIRES, VEUILLEZ LIRE ATTENTIVEMENT LES INSTRUCTIONS SUIVANTES AU COMPLET AVANT DE D'ENTREPRENDRE L'INSTALLATION.

- Deux personnes sont nécessaires pour une installation adéquate.
- Toutes les spécifications de couples de serrage doivent être respectées. Tout serrage excessif d'une ou plusieurs pièces de boulonnerie provoquera des fissures autour des trous de montage, ce qui n'est pas couverte par aucune garantie.
- Tel qu'indiqué sur l'emballage du produit, vous ne pouvez retourner aucun pare-brise dont la pellicule protectrice originale a été retirée.
- Tel qu'indiqués sur la boîte du produit, les dommages causés par les agrafes de l'emballage ne sont pas couverts par aucune garantie. Vous devez avoir enlevé toutes les agrafes avant de retirer le produit de son emballage.
 - Le non-respect des procédures d'installation précédentes peut entraîner l'annulation de la garantie sur les composants ainsi que risquer d'endommager le produit et/ou de vous blesser.
- Ne pas utiliser d'adhésifs à boulonnerie telle que Loctite ou autres marques. Ces types de produits réagissent avec le plastique et causent des fissures. Non couvert par aucune garantie.
- Nos pare-brises sont fabriqués avec des matériaux de très haute qualité et offrent une clarté et une transparence optimale. Lorsque l'on regarde un pare-brise d'un angle très large, il est possible et normal d'observer une diminution de la qualité optique comme une vue floue et/ou déformée. Ce phénomène est normal et récurrent pour tous les types de plastique extrudé.
- L'utilisation de produits nettoyants inappropriée, de tissus sales et/ou abrasifs peut endommager sérieusement le produit. Le non-respect des recommandations de nettoyage (fournies ci-joint) peut entraîner l'annulation de la garantie.

CONCESSIONNAIRE

Ces instructions contiennent des informations importantes. Vous devez les remettre à votre client au moment de l'achat ou dès que l'installation est terminée.

Liste de pièces (pièces disponibles seulement avec l'ensemble, non disponible séparément)

ARTICLE	NOM DE PIÈCE	DESCRIPTION	QTE	
A	Pare-brise supérieur	Pare-brise de polycarbonate GE MR10 ¼" (ou équivalent) découpé au CNC	1	
B	Pare-brise inférieur	Pare-brise de polycarbonate GE MR10 ¼" (ou équivalent) découpé au CNC	1	
C	Joint de garniture à bourrelet (¼")	Comprends : 45" de joint de garniture à bourrelet [à tailler au moment de l'installation]	1	
D	Bande protectrice	Comprends : Bande protectrice de 44" [à tailler au moment de l'installation]	1	
E	Bande compressive	Comprends : 1 section de 44" de bande compressive autoadhésive 1" x 1/8" [à tailler au moment de l'installation]	1	
SAC D'INSTRUCTION	F	Ensemble de brides (1 7/8" dia.)	Comprends : 3 brides (pièce mâle) et 3 brides (pièce femelle)	2
	G	Cales rondes pour bride	Comprends : 6 cales rondes pour brides (2" de longueur)	1
	H	Quincailleries de montage	Comprends : 6 vis à tête cylindrique M6 x 20, 8 écrous autobloquants M6, 14 vis à tête bombée M6 x 18, 12 rondelles frein M6, 12 rondelles à épaulement bombé M6, 4 vis à tête bombée M6 x 45 et 2 poignées en "T" M6 x 35	1
	I	Ensemble de pivots supérieurs	Comprends : 2 pivots supérieurs et 4 cylindres de pivot	1
	J	Ensemble de pivots inférieurs	Comprends : 2 bras coulissants et 2 pivots inférieurs	1

1. Installation

- a) Trouvez un endroit propre où vous pouvez déposer le pare-brise inférieur (Article B) sans risquer de l'endommager. Avec prudence, retirez partiellement la pellicule protectrice de chaque côté et installez la bande protectrice (Article D) sur l'arête supérieure du pare-brise en exerçant une pression ferme sur toute la longueur pour assurer une bonne adhésion et coupez l'excédent. Procédez de la même façon pour installer le joint de garniture à bourrelet (Article C) sur l'arête inférieure.

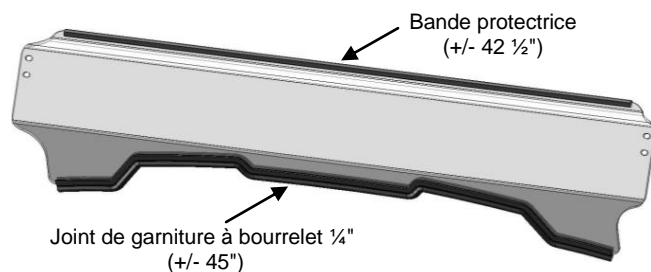

- b) Trouvez un endroit propre où vous pouvez déposer le pare-brise supérieur (Article A) sans risquer de l'endommager. Avec prudence, retirez partiellement la pellicule protectrice de chaque côté et installez la bande compressive autoadhésive (Article E) en exerçant une pression ferme sur toute la longueur pour assurer une bonne adhésion et coupez l'excédent.

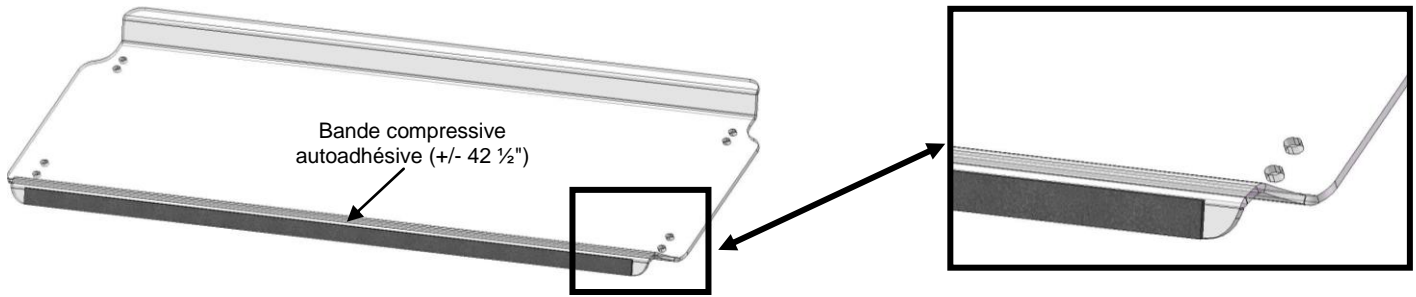

- c) Avec prudence, retirez partiellement la pellicule protectrice et fixez les composantes pivotantes (Article I et J) au pare-brise supérieur à l'aide de la quincaillerie fournie (Article H) tel que montré. **IMPORTANT** : N'effectuez aucun serrage final sur les vis traversant le pare-brise à cette étape, elles doivent être serrées plus tard. Ne pas trop serrer les vis qui combinent les bras coulissants et les pivots inférieurs, elles doivent glisser une sur l'autre.

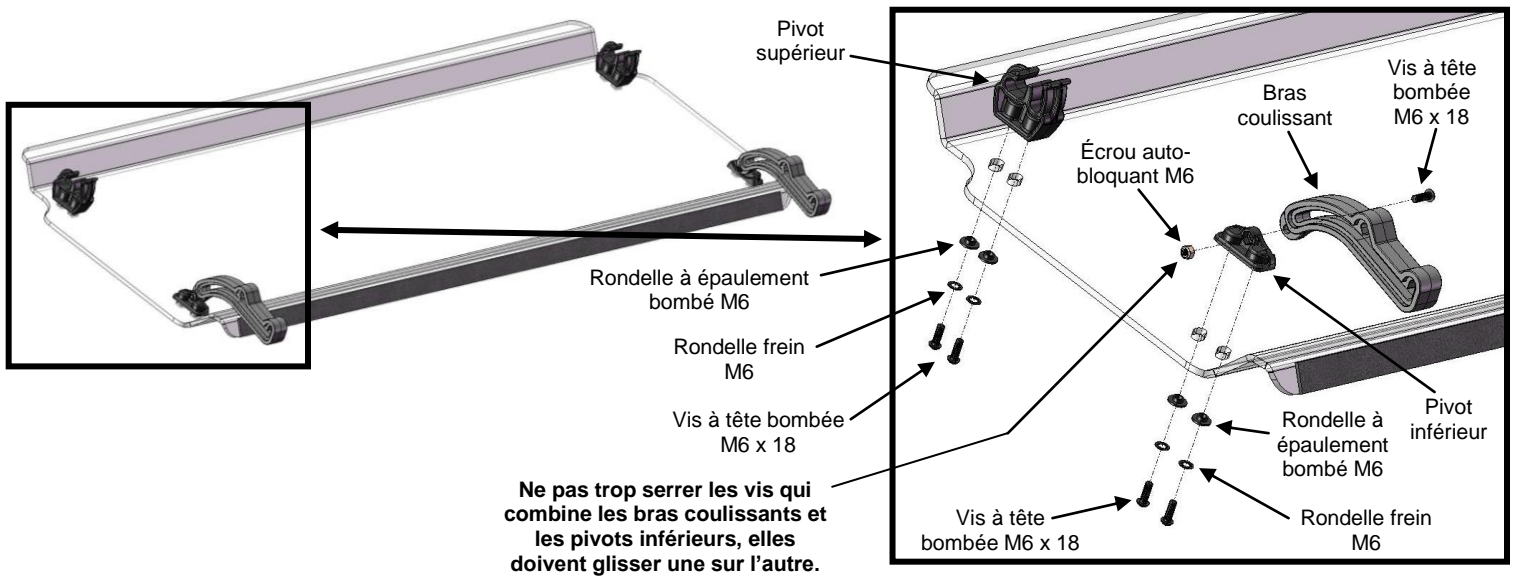

- d) Attachez les brides (Article F) à la cage protectrice à l'aide de la quincaillerie fournie (Article G & H) tel que montré. Les brides inférieures doivent être installées de façon que les inserts filetés pointent vers l'avant du véhicule. Les brides supérieures doivent être installées de façon que les inserts filetés s'alignent de droite à gauche de la cage protectrice. Ne pas serrer à cette étape, vous devrez faire des ajustements plus tard.

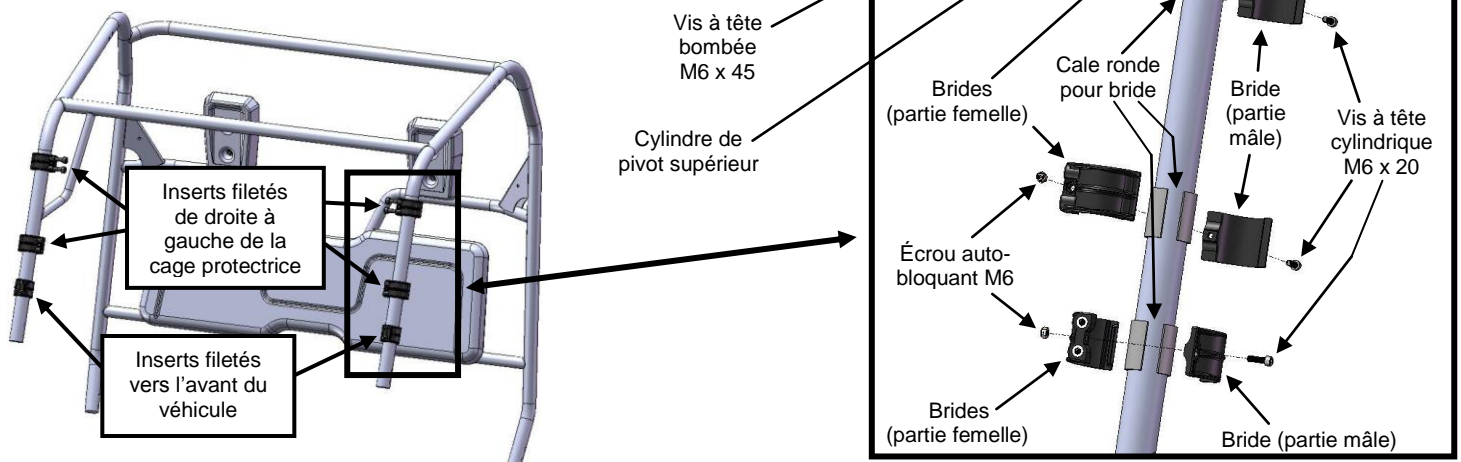

NOTIFICATIONS IMPORTANTES

Toutes les spécifications de couples de serrage doivent être respectées.
Tout serrage excessif d'une ou plusieurs pièces de boulonnerie provoquera des fissures autour des trous de montage, ce qui n'est pas couverte par aucune garantie.

- e) Installez le pare-brise inférieur aux brides en utilisant la quincaillerie fournie (Article H) tel que montré sans effectuer le serrage final. Ajustez la position du pare-brise et serrez **selon les spécifications fournies ci-dessous**. Assurez-vous que le pare-brise est bien positionné avant de serrer. **Si le pare-brise n'est pas bien nivelé, la fonctionnalité de celui-ci en sera affectée. Trop serrer les brides à la cage protectrice peut engendrer le bris de certaines composantes.**

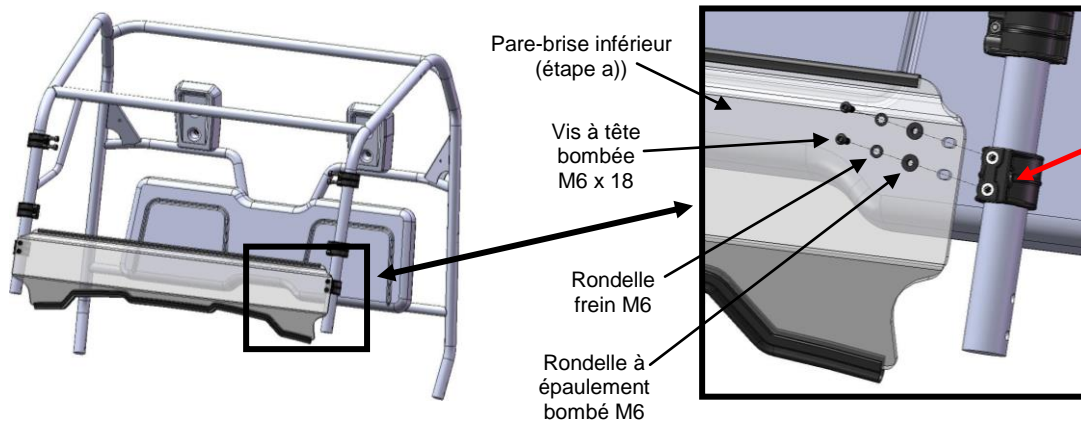

IMPORTANT :
Spécification de serrage
Max. 5 pi.-lbs
Applicable à tous les vis M6 x 20 pour brides (Si aucun outil de mesure n'est disponible, cesser tout serrage du moment où les parties mâle et femelle de la bride se touchent tel que montré ci-dessous.)



NOTIFICATIONS IMPORTANTES

Pour éviter d'endommager toutes pièces lors de l'installation et/ou de l'enlèvement du pare-brise supérieur. Celui-ci doit toujours être correctement soutenue par deux personnes, une de chaque côté, avec une main située sur le bord inférieur et l'autre vers le pivot supérieur.

Une personne seule **NE PEUT** pas installer et/ou retirer le pare-brise supérieur sans créer des contraintes de stress dommageables. Cette action peut causer des bris et/ou des fissures sur le pare-brise. Non couvert par aucune garantie.

- f) À **DEUX** personnes, fixez le pare-brise au véhicule en suivant les instructions suivantes.

1. Assurez-vous que les 2 brides supérieures sont à la même hauteur.
2. Tenir le pare-brise en position horizontale et laissez le glisser vers le bas de façon à insérer les pivots supérieurs sur les cylindres de pivot tel que montré sur l'image #1.

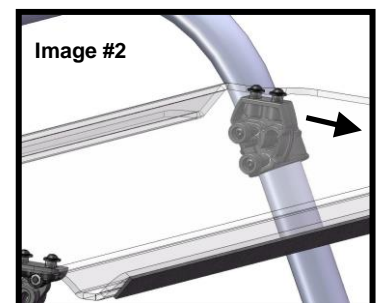
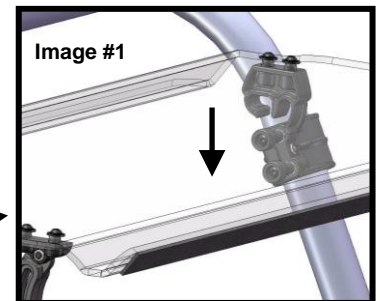

3. Tirez légèrement le pare-brise vers l'avant du véhicule tel que montré à l'image #2 pour obtenir la position maximale des pivots supérieurs sur les cylindres de pivot.
4. En laissant le pare-brise descendre par son propre poids, les pivots supérieurs s'inséreront automatiquement aux seconds cylindres de pivot tel que montré à l'image #3.
5. Ajustez la hauteur des brides supérieures en assurant un alignement le plus parfait possible.
6. Serrez toutes les vis concernant les brides et pivots supérieurs.
7. Ajustez la hauteur des brides inférieures et fixez-y les bras coulissants à l'aide des poignées en "T" fournies. L'image #4 montre la position voulue lorsque le pare-brise est fermé.
8. Serrez toutes les vis restantes.

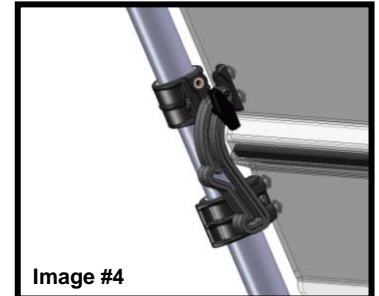
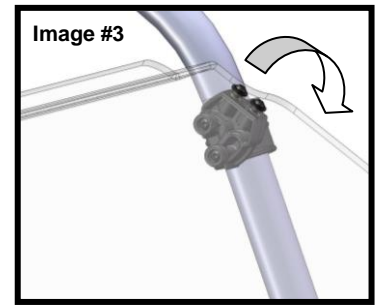

Pour opérer le mécanisme basculant :

1. Desserrez légèrement les 2 poignées en "T" (sans les retirer complètement).
2. De l'intérieur de la l'habitacle, faire basculer doucement le pare-brise supérieur vers l'extérieur (les 2 côtés simultanément) jusqu'à la position désirée. Prendre note qu'il y a déjà 3 positions prédéterminées sur les bras coulissants, position fermée, demi-extension et extension maximale.
3. Verrouillez la position en serrant les 2 poignées en "T".

Pour retirer le pare-brise :

À **DEUX** personnes, retirez les 2 poignées en "T" et suivez les instructions inverses 4, 3 et 2 de l'étape #f).

NOTIFICATIONS IMPORTANTES

Le mécanisme basculant a été conçu pour permettre une circulation d'air rafraîchissante lors de températures extérieures élevées. Notez que l'utilisation du mécanisme en position ouverte est pour une utilisation à BASSE VITESSE SEULEMENT.

Pour le REMORQUAGE et l'utilisation à HAUTE VITESSE, le mécanisme doit être en position FERMÉE. Une utilisation et/ou un remorquage à haute vitesse avec le pare-brise en position ouvert peut causer le bris de certaines composantes du pare-brise. Non couvert par aucune garantie.

2. Entretien et soin

Serrez toutes les composantes après la première utilisation et périodiquement par la suite.

NETTOYAGE:

- Rincez à l'eau tiède. En utilisant un linge doux ou une éponge, lavez avec un savon doux ou un détergent et de l'eau tiède. **NE FROTTEZ PAS; n'utilisez pas de brosse ou de racloir.**
- Rincez de nouveau. Séchez avec un linge doux ou une éponge pour empêcher la formation de taches causées par l'eau.
- Pour retirer de la peinture fraîche, de la graisse ou autres produits similaire, frotter légèrement avec de l'alcool isopropyl ou une bonne qualité de naphtha VM&P, ensuite lavez et rincez. **N'UTILISEZ PAS D'ESSENCE.**

NOTE: Tout abus de nettoyage, à la main ou par équipement automatique causera de la détérioration du produit, la perte de transmission de lumière et jusqu'à la délamination du revêtement anti-abrasion.

Agents nettoyeurs compatibles

- Solution Aqueuse de Savons et de Détergents

----- Fantastik ----- Joy ----- Formula 409 ----- Mr. Clean ----- Top Job ----- VM&P grade Naphtha ----- Hexcel F.O. 554 ----- Neleco-Placer -----