

Polaris RZR - Pare-brise inclinable

Instructions | N° de pièce : 2754

Possibilités d'utilisation : Visitez Kolpin.com pour vérifier les véhicules auxquels convient cet accessoire.

Avant de commencer : Veuillez lire ces instructions et vous assurer de disposer de la totalité des pièces. S'il manque une pièce, ne retournez pas l'article au magasin. Téléphonez-nous pour obtenir de l'assistance au 1 877 956-5746. Veuillez conserver ces instructions pour référence ultérieure et pour commander des pièces.

Le marchand doit remettre le guide d'utilisation au client lors de l'achat.

Outils requis : Clé ou douille hexagonale de 4 mm et clé dynamométrique.

Contenu :

N°	Description	Qté	N° de pièce
1	Pare-brise	1	
2	Pince - 1,75 po de diamètre	4	K100137 (Qté : 2)
3	Boulon à tête ronde M6 x 18 mm	12	
4	Rondelle de blocage M6	12	
5	Rondelle en dôme à épaulement - M6	8	
6	Adaptateur d'angle	4	K100136 (Qté : 1)
7	Boulon à tête ronde M6 x 18 mm	8	
8	Bras d'articulation	2	K100135 (Qté : 1)
9	Pivot supérieur	2	
10	Pivot inférieur	2	
11	Cylindre de pivot	4	
12	Bouton en T	2	
13	Boulon à tête ronde M6 x 38 mm	4	
14	Boulon à tête ronde M6 x 18 mm	2	
15	Rondelle de blocage M6	6	
16	Joint à bourrelet - 36 po	1	PUR3356

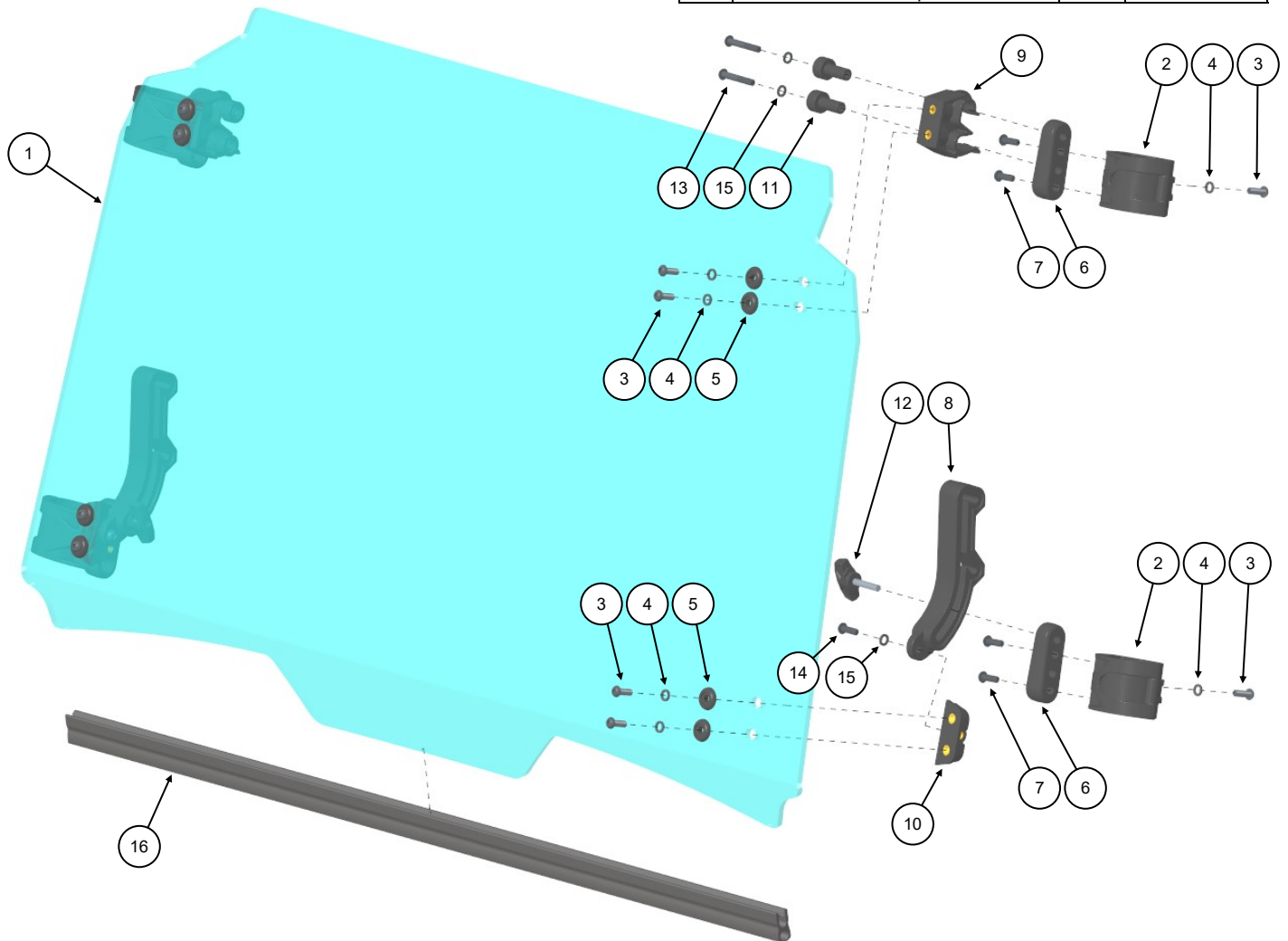

Kolpin Outdoors, Inc. | 9955 59th Ave N | Plymouth, MN 55442

877 956-5746 ou 763 478-5800 | www.kolpin.com | customerservice@kolpin.com

Temps d'assemblage : Environ 25 minutes

Important : Cet article a été conçu exclusivement pour votre véhicule. Veuillez lire attentivement les instructions d'installation avant de commencer. Pour faciliter l'installation, veillez à ce que le véhicule soit propre et exempt de débris. Afin d'assurer votre sécurité et votre satisfaction, effectuez correctement et dans l'ordre indiqué toutes les étapes d'installation.

Instructions d'installation :

1. Placez la transmission du véhicule à la position de stationnement (Park). Placez la clé de contact à la position de mise hors fonction (OFF) et retirez-la.
2. Sortez délicatement le pare-brise de la boîte et placez-le sur une surface plane et propre qui ne rayera pas le pare-brise. Nous vous recommandons de laisser la pellicule protectrice en place des deux côtés du pare-brise durant l'assemblage et de la retirer partiellement aux endroits où les fixations sont posées.
3. Appuyez fermement pour coller le joint à bourrelet (16) sur le rebord inférieur du pare-brise. Voir l'illustration 1-1.
4. Durant la phase initiale de l'assemblage, serrez les fixations à la main afin de permettre des ajustements avant les étapes finales.
5. Posez les deux pivots supérieurs (9) et les deux pivots inférieurs (10) sur la surface arrière du pare-brise en les orientant comme le montre l'illustration. Voir l'illustration 1-2.

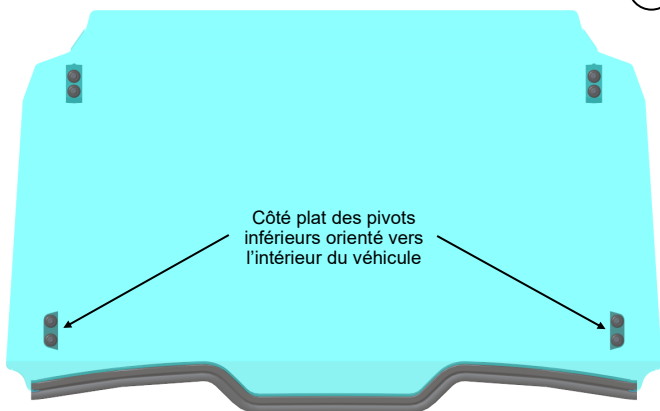
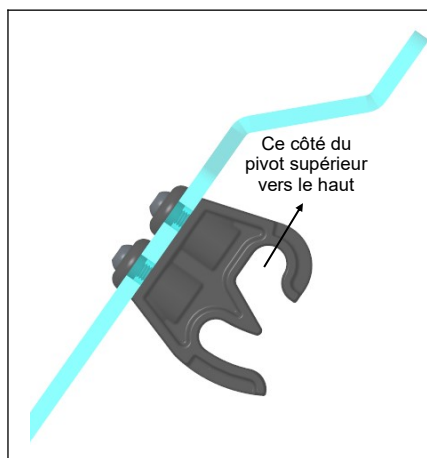
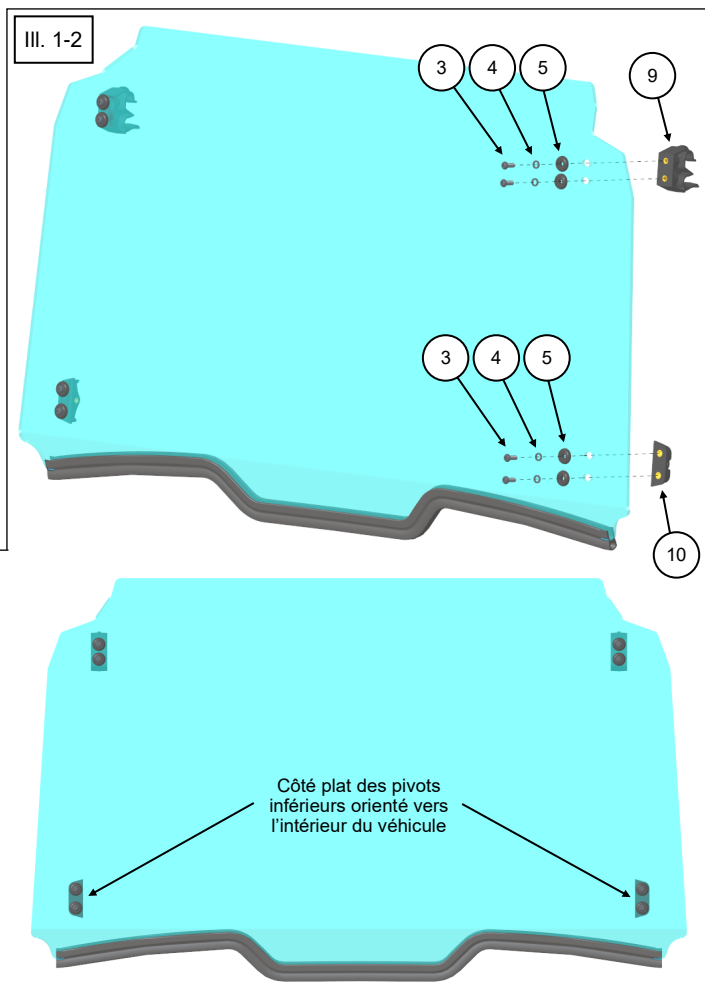
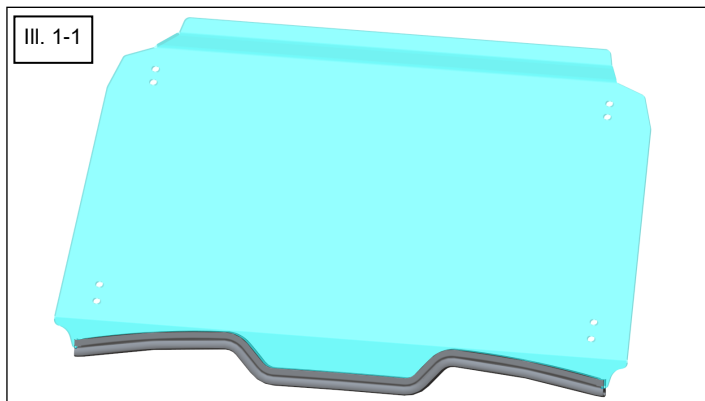

6. Posez les deux bras d'articulation (8) du côté intérieur des pivots inférieurs (10). Voir l'illustration 1-3.

7. Fixez les deux adaptateurs d'angle (6) aux deux pinces (2) de la moitié inférieure du pare-brise. Ensuite, fixez chaque adaptateur d'angle au bras d'articulation en utilisant un bouton en T (12). Voir l'illustration 1-4.

8. Fixez les deux adaptateurs d'angle (6) aux deux pinces (2) de la moitié supérieure du pare-brise. Ensuite, fixez les adaptateurs d'angle aux pivots supérieurs en utilisant deux cylindres de pivot (11) par côté. Les cylindres de pivot ne sont pas serrés dans les pivots supérieurs. Voir l'illustration 1-5.

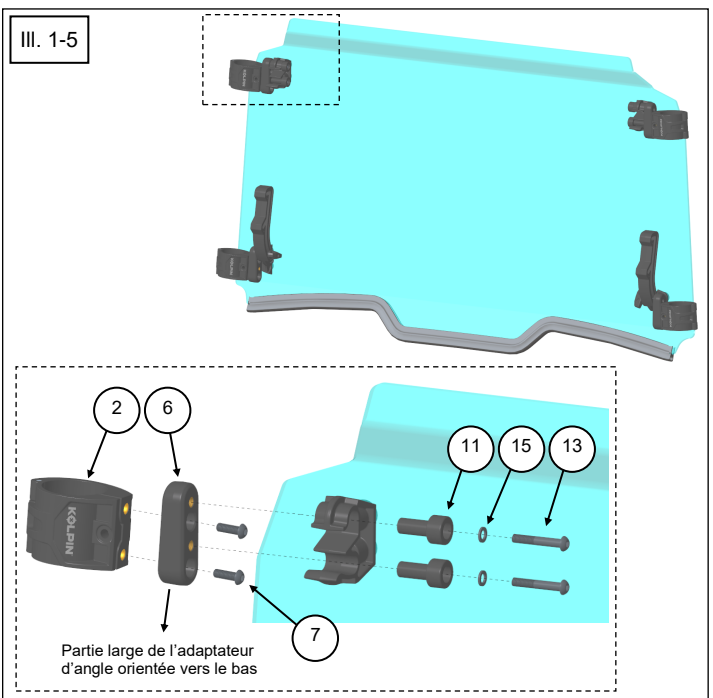
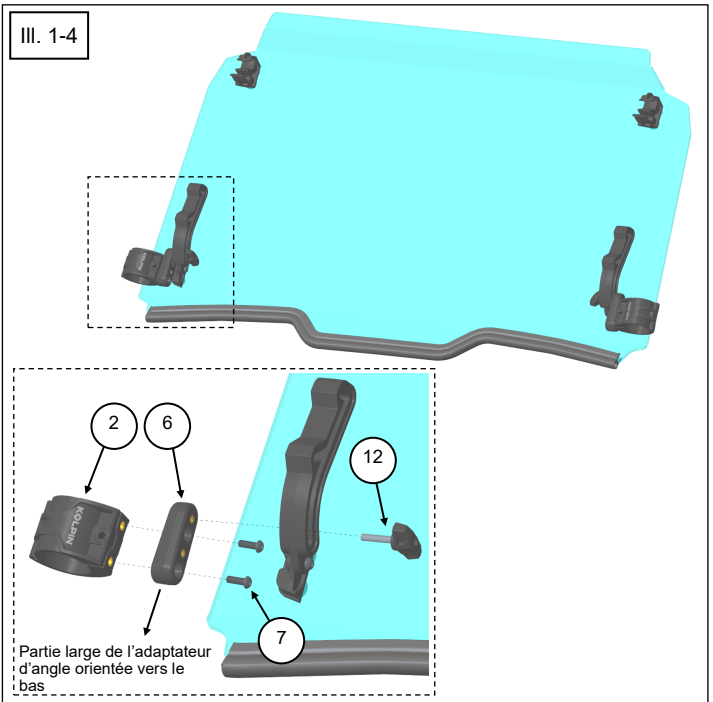
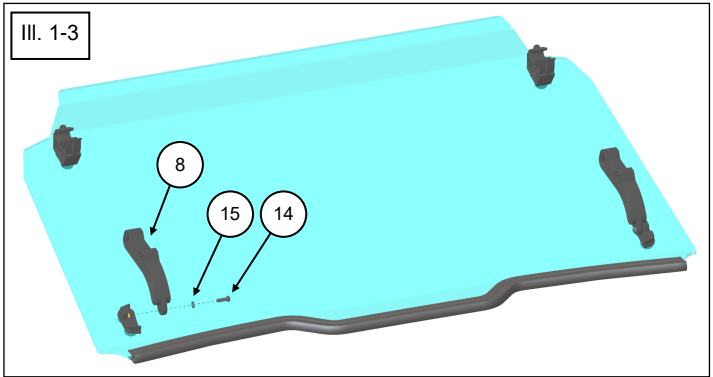

9. Placez délicatement le pare-brise sur la cage de retournement du véhicule et fermez les quatre pinces (2). Posez sans les serrer une rondelle de blocage (4) et un boulon à tête ronde M6 x 18 mm (3) pour tenir les pinces fermées. Voir l'illustration 1-6.
10. Réglez la position des pinces pour qu'elles soient espacées également de chaque côté. Les pinces supérieures et inférieures doivent se trouver à environ 12,8 po (325 mm) de distance. Les pinces inférieures doivent se trouver à environ 2,3 po (59 mm) du boulon de montage de la cage de retournement comme le montre l'illustration 1-7.
11. Serrez tous les boulons à tête ronde (3) au couple prescrit ci-dessous.

COUPLE DE SERRAGE DES FIXATIONS :
7 pi-lb (84 po-lb) (9,5 N m)

12. Enlevez la pellicule protectrice des DEUX côtés du pare-brise. La pellicule protectrice peut être transparente, ce qui la rend difficile à voir.
13. Pour ouvrir ou fermer le pare-brise, desserrez les boutons en T et faites pivoter les bras d'articulation vers l'extérieur ou vers l'intérieur, puis resserrez les boutons en T. Voir l'illustration 1-8.
14. *Conseil* : Le pare-brise peut être enlevé sans outil en retirant les boutons en T, en inclinant complètement le pare-brise vers le haut et en dégageant les pivots supérieurs des cylindres de pivot. Cela peut s'avérer utile avant le remorquage ou lors d'une journée chaude ou humide.
15. Vérifiez les fixations avant et après la randonnée ou le remorquage.

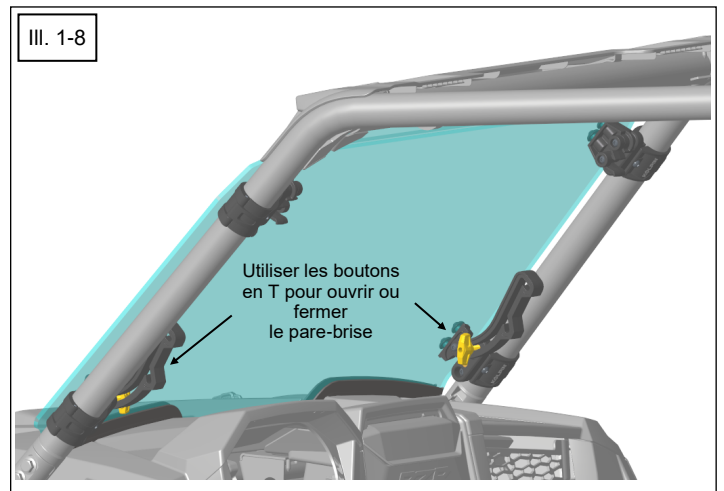
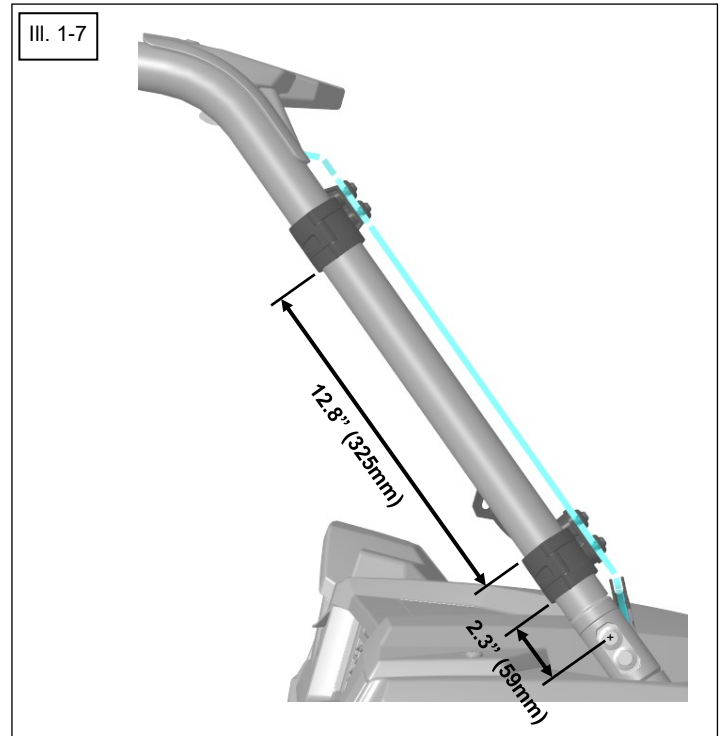
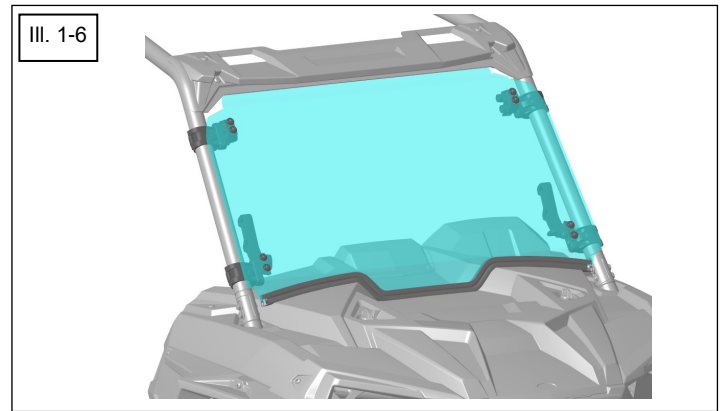



DANGER



POUR ÉVITER LES BLESSURES GRAVES OU LA MORT :

1. **NE REMORQUEZ PAS LE VÉHICULE FACE VERS L'ARRIÈRE LORSQU'IL EST MUNI D'UN PARE-BRISE. LE DÉBIT D'AIR RISQUE D'ARRACHER LE PARE-BRISE DU VÉHICULE ET D'ENTRAÎNER UN ACCIDENT, DES BLESSURES GRAVES OU LA MORT. ENLEVEZ PLUTÔT LE PARE-BRISE OU TRANSPORTEZ LE VÉHICULE DANS UNE REMORQUE FERMÉE**
2. **AFIN D'ASSURER UNE BONNE VISIBILITÉ, UN VUTT DOIT ÊTRE CONDUIT AVEC UN PARE-BRISE PROPRE. SI DE LA SALETÉ OU DES DÉBRIS S'ACCUMULENT SUR LE PARE-BRISE DURANT LA CONDUITE, IMMOBILISEZ LE VUTT DANS UN ENDROIT SÛR POUR EN DÉGAGER LE PARE-BRISE AVANT DE POURSUIVRE VOTRE ROUTE.**
3. **INSTALLEZ UNIQUEMENT UN PARE-BRISE CONÇU POUR LA MARQUE ET LE MODÈLE DU VUTT. L'INSTALLATION D'UN PARE-BRISE NON CONÇU POUR LA MARQUE ET LE MODÈLE DU VUTT PEUT NUIRE À LA DURABILITÉ ET AUX PERFORMANCES DU PARE-BRISE.**
4. **LISEZ ET ASSUREZ-VOUS DE BIEN COMPRENDRE LES INSTRUCTIONS POUR LE PARE-BRISE ET LE GUIDE D'UTILISATION DU VUTT AVANT D'INSTALLER LE PARE-BRISE OU D'UTILISER LE VÉHICULE.**
5. **VÉRIFIEZ PÉRIODIQUEMENT L'USURE ET LE SERRAGE DE TOUTES LES FIXATIONS. INSPECTEZ-LES TOUJOURS AVANT ET APRÈS CHAQUE RANDONNÉE ET CHAQUE TRANSPORT. REMPLACEZ OU RESSERREZ LES FIXATIONS AU BESOIN.**

Nettoyage du pare-brise :

- Utilisez de l'eau pour enlever la saleté, la boue, la poussière et les débris du pare-brise avant de le nettoyer.
- Servez-vous d'un savon doux ou de détergent à vaisselle et d'une éponge douce ou d'un chiffon en coton doux pour nettoyer la surface du pare-brise. Ne procédez pas au nettoyage en plein soleil. Rincez immédiatement le pare-brise avec de l'eau et asséchez-le à l'aide d'un chiffon en coton doux ou d'un chamois.
- Testez toujours les produits de nettoyage sur une petite surface peu visible avant de nettoyer tout le pare-brise.
- N'utilisez jamais de produits pour les vitres (409, Windex, etc.), d'essence, de nettoyeurs alcalins ou de solvants.
- N'utilisez jamais d'abrasifs, de brosses, de lames de rasoir, de grattoirs, de raclettes, de gants ou de chiffons souillés.

Pour obtenir de l'assistance, veuillez communiquer avec le service à la clientèle Kolpin au 877 956-5746 ou 763 478-5800 ou par courriel à customerservice@kolpin.com.

Garantie limitée d'un an

Durant une période d'un an à compter de la date d'achat, Kolpin remplacera à l'acheteur initial, sans frais, toute pièce qui, après examen par Kolpin, est jugée défectueuse du point de vue des matériaux, de la main-d'œuvre ou des deux.

Les coûts de transport visant à soumettre l'article à Kolpin pour un examen au titre de la garantie doivent être assumés en totalité par l'acheteur. Advenant que Kolpin détermine que l'article doit être retourné à l'usine pour obtenir un crédit, veuillez téléphoner au 877 956-5746 pour obtenir un numéro d'autorisation de retour de marchandise (ARM) et les directives d'expédition.

Cette garantie ne s'applique pas aux pièces ayant été endommagées par un accident, une modification, un abus, un entretien inadéquat, une usure normale ou toute autre cause échappant au contrôle du fabricant. Afin de vous protéger ainsi que votre VTT, certaines pièces ou fixations de l'accessoire ont été conçues pour se rompre en cas de tension excessive. Toute pièce perdue en raison d'un mauvais serrage ou d'un entretien inadéquat n'est pas couverte par cette garantie.

La présente garantie ne couvre pas la main-d'œuvre pour enlever et remettre le chasse-neige et les composants connexes.

Certaines pièces accessoires, comme les moteurs ou les actionneurs, pourraient offrir une garantie du fabricant d'origine. La plupart des fixations sont de nature générale et peuvent être obtenues localement. Assurez-vous de les remplacer par des modèles répondant minimalement aux normes de la classe métrique 8.8.