

## NOTIFICATIONS IMPORTANTES

**AFIN D'ÉLIMINER LES RISQUES DE BLESSURE ET LES POSSIBILITÉS D'ENDOMMAGER VOTRE VTT OU D'AUTRES ACCESSOIRES, VEUILLEZ LIRE ATTENTIVEMENT LES INSTRUCTIONS SUIVANTES AU COMPLET AVANT DE D'ENTREPRENDRE L'INSTALLATION.**

- Deux personnes sont nécessaires pour une installation adéquate.
- Toutes les spécifications de couples de serrage doivent être respectées. Tout serrage excessif d'une ou plusieurs pièces de boulonnerie provoquera des fissures autour des trous de montage, ce qui n'est pas couverte par aucune garantie.
- Tel qu'indiqué sur l'emballage du produit, vous ne pouvez retourner aucun pare-brise dont la pellicule protectrice originale a été retirée.
- Tel qu'indiqués sur la boîte du produit, les dommages causés par les agrafes de l'emballage ne sont pas couverts par aucune garantie. Vous devez avoir enlevé toutes les agrafes avant de retirer le produit de son emballage.
  - Le non-respect des procédures d'installation précédentes peut entraîner l'annulation de la garantie sur les composants ainsi que risquer d'endommager le produit et/ou de vous blesser.
- Ne pas utiliser d'adhésifs à boulonnerie telle que Loctite ou autres marques. Ces types de produits réagissent avec le plastique et causent des fissures. Non couvert par aucune garantie.
- Nos pare-brises sont fabriqués avec des matériaux de très haute qualité et offrent une clarté et une transparence optimale. Lorsque l'on regarde un pare-brise d'un angle très large, il est possible et normal d'observer une diminution de la qualité optique comme une vue floue et/ou déformée. Ce phénomène est normal et récurrent pour tous les types de plastique extrudé.
- L'utilisation de produits nettoyants inappropriée, de tissus sales et/ou abrasifs peut endommager sérieusement le produit. Le non-respect des recommandations de nettoyage (fournies ci-joint) peut entraîner l'annulation de la garantie.

## CONCESSIONNAIRE

Ces instructions contiennent des informations importantes. Vous devez les remettre à votre client au moment de l'achat ou dès que l'installation est terminée.

### Liste de pièces (pièces disponible seulement avec l'ensemble, non disponible séparément)

ARTICLE	NOM DE PIÈCE	DESCRIPTION	QTE
A	Pare-brise arrière supérieur	Pare-brise arrière de polycarbonate GE 1/8" (ou équivalent) découpé au CNC	1
B	Pare-brise arrière inférieur	Pare-brise arrière de polycarbonate GE 1/8" (ou équivalent) découpé au CNC	1
SAC D'INSTRUCTION	C	Bande compressive	1
	D	Ensemble de brides (2" dia.)	2
	E	Quincaillerie de montage	1

### 1. Installation

- a) Trouvez un endroit propre où vous pouvez déposer le pare-brise arrière supérieur (Article A) sans risquer de l'endommager. Avec prudence, retirez partiellement la pellicule protectrice de chaque côté et installez la bande compressive autoadhésive (Article C) en exerçant une pression ferme sur toute la longueur pour assurer une bonne adhésion et coupez l'excédent. Insérez ensuite du côté opposé les 2 butoirs de caoutchouc tel que montré.

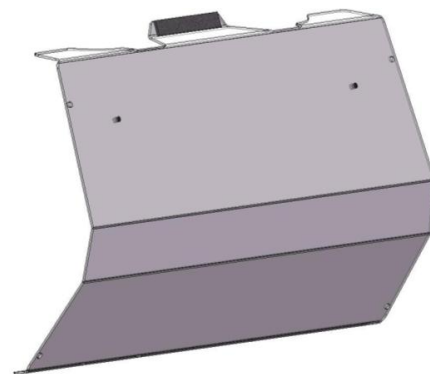
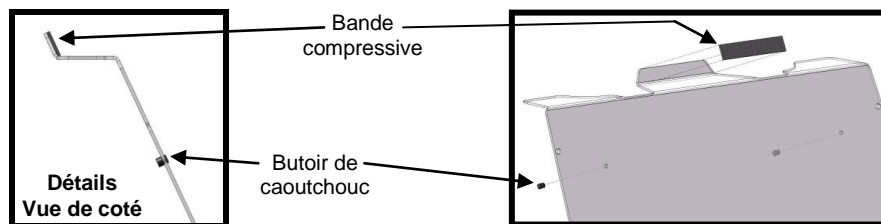

# NOTIFICATIONS IMPORTANTES

**Tout serrage excessif d'une ou plusieurs pièces de boulonnerie provoquera des fissures autour des trous de montage, ce qui n'est pas couverte par aucune garantie.**

- b) Attachez les brides (Article D) à la cage protectrice à l'aide de la quincaillerie fournie (Article E) tel que montré. **Ne pas serrer à cette étape, vous devrez faire des ajustements plus tard.**

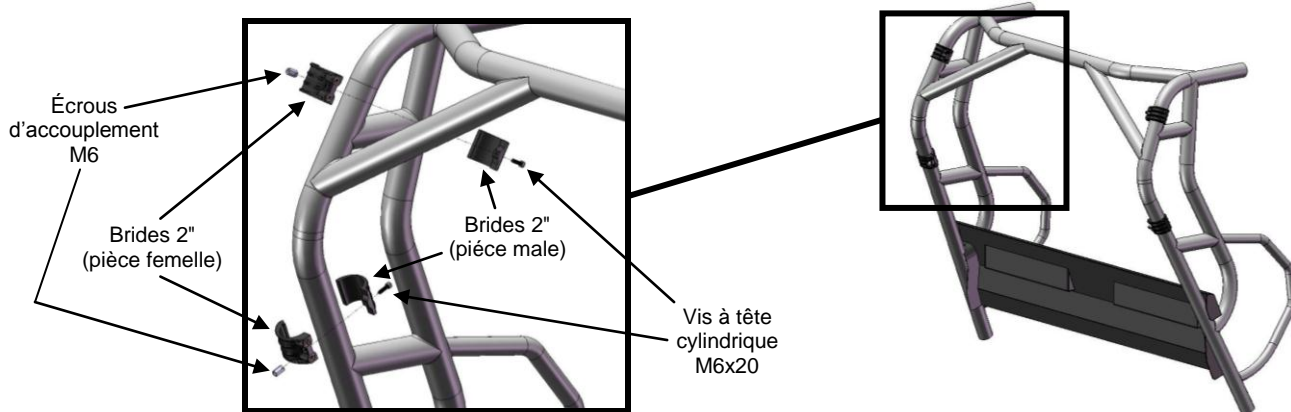

- c) Installez le pare-brise arrière supérieur aux 4 brides en vous assurant que la section du haut est bien positionnée sur la partie horizontale de la cage protectrice du véhicule. **Ne pas serrer à cette étape, vous devrez faire des ajustements plus tard**

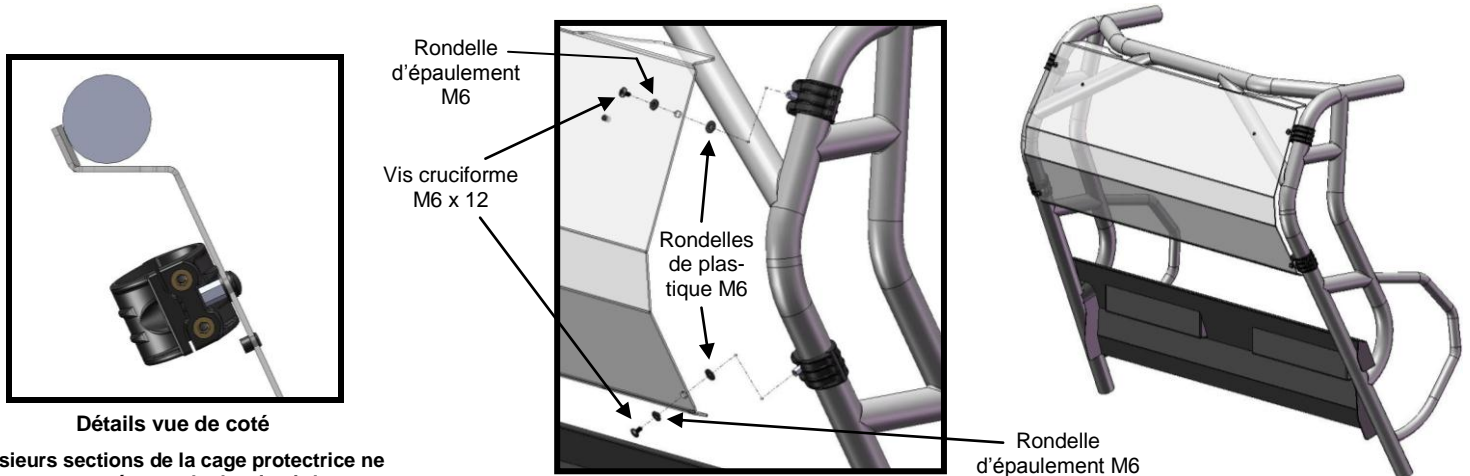

- d) Installez le pare-brise arrière inférieur (Article B) au pare-brise arrière supérieur avec la quincaillerie fournie (Article E) tel que montré

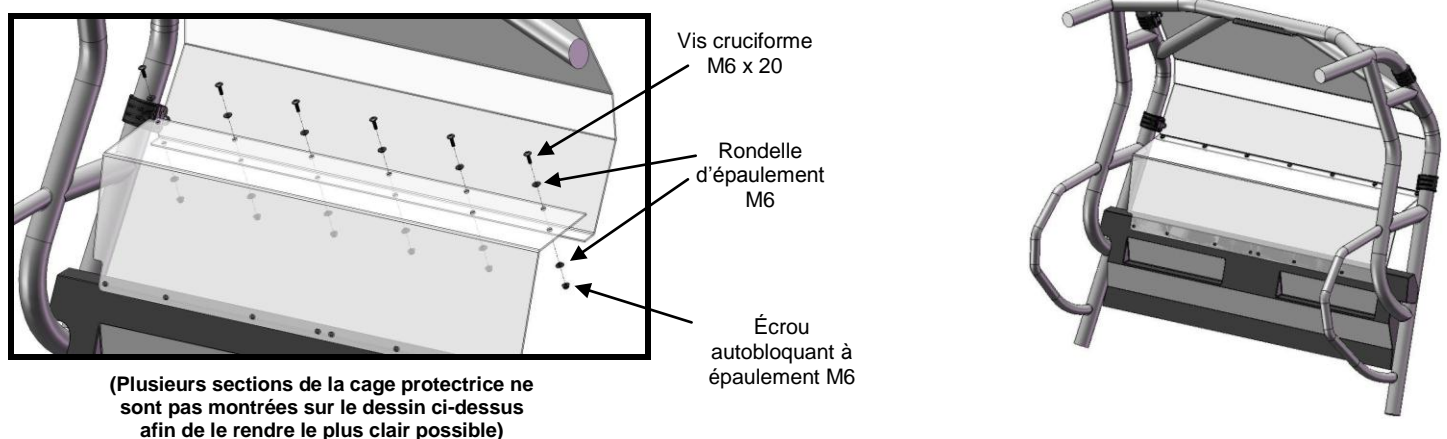

## NOTIFICATIONS IMPORTANTES

Toutes les spécifications de couples de serrage doivent être respectées.  
Tout serrage excessif d'une ou plusieurs pièces de boulonnerie provoquera des fissures autour des trous de montage, ce qui n'est pas couverte par aucune garantie.

- e) Ajustez la position du pare-brise et serrez les brides, vis et écrous selon les spécifications fournies ci-dessous. Trop serrer les brides à la cage protectrice peut engendrer le bris de certaines composantes.

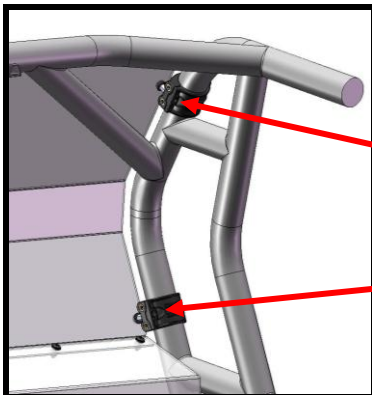

### **IMPORTANT :** **Spécification de serrage**

#### **Max. 5 pi.-lbs**

Applicable à tous les Vis à tête cylindrique à 6 pans creux M6x20 pour brides (Si aucun outils de mesure n'est disponible, cesser tout serrage du moment où les parties male et femelle de la bride se touche tel que montré ci-contre.)



- f) **Avant de continuer, enlevez temporairement les 2 sièges du véhicule.** Utilisez les trous inférieurs du pare-brise arrière inférieur comme gabarit et percez des trous de montage de 1/4" de diamètre dans le panneau situé derrière les sièges. Sécurisez le tout en place à l'aide de la quincaillerie fournie tel que montré et serrez.

(Plusieurs sections de la cage protectrice ne sont pas montrées sur le dessin ci-dessus afin de le rendre le plus clair possible)

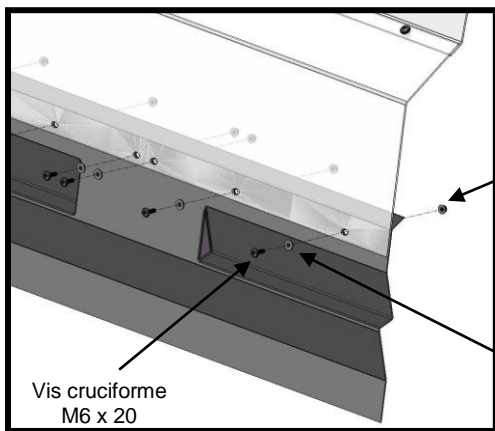

Vis cruciforme M6 x 20

Écrous autobloquant à épaulement M6

Rondelle d'épaulement M6

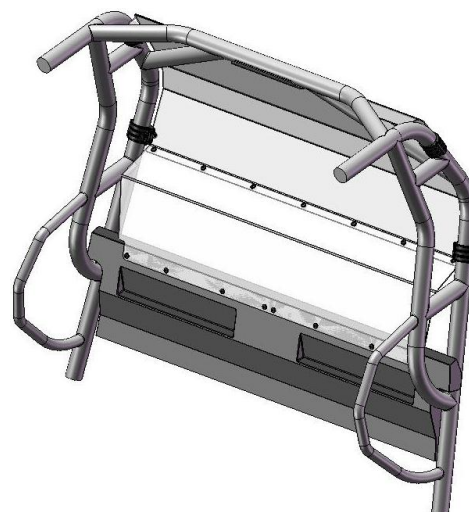

## 2. Entretien et soin

Serrez toutes les composantes après la première utilisation et périodiquement par la suite.

### **NETTOYAGE:**

- Rincez à l'eau tiède. En utilisant un linge doux ou une éponge, lavez avec un savon doux ou un détergent et de l'eau tiède. **NE FROTTEZ PAS;** n'utilisez pas de brosse ou de racloir.
  - Rincez de nouveau. Séchez avec un linge doux ou une éponge pour empêcher la formation de taches causées par l'eau.
- Pour retirer de la peinture fraîche, de la graisse ou autres produits similaire, frotter légèrement avec de l'alcool isopropyl ou une bonne qualité de naphta VM&P, ensuite lavez et rincez. **N'UTILISEZ PAS D'ESSENCE.**

**NOTE:** Tout abus de nettoyage, à la main ou par équipement automatique causera de la détérioration du produit, la perte de transmission de lumière et jusqu'à la délamination du revêtement anti-abrasion.

#### **Agents nettoyeurs compatibles**

- Solution Aqueuse de Savons et de Détergifs

----- Joy ----- Freon T.F. ----- Palmolive liquid ----- Top Job ----- VM&P grade Naphtha ----- Windex (with ammonia D) -----

### **MINIMISEZ LES RAYURES**

Pour minimiser les rayures fines, vous pouvez utiliser une cire automobile douce. Produits recommandés : Johnson Paste Wax, Novus Plastic Polish #1 et #2, Mirror Glaze plastic polish et Plexux1. Il est recommandé de tester le produit avant de l'utiliser sur le pare-brise. Assurez-vous de suivre les instructions d'utilisation du produit avec précaution.