

ATTACHE DE CHÂSSIS POUR PELLE « GLACIER II » ACCESSOIRE N° 2878835

Applications :

Polaris Ranger 4X4 Intermédiaire 400, 500, 500 Crew, EV
Polaris Ranger 4X4 Pleine grandeur incluant XP, HD, 6X6, 800 Crew (2005-2011)

Avant de débiter, veuillez lire ces instructions et vous assurer que toutes les pièces et les outils soient à votre disposition. Conservez ces instructions afin de vous y référer au besoin ou pour toutes demandes d'informations futures.

Contenu de l'ensemble :

Réf.	Qté	Description	Réf.	Qté	Description
①.....	1	Plaque d'attache	⑧.....	1	Boulon hex. M10-1.5 X 45 mm
②.....	1	Barre de traction	⑨.....	2	Boulon hex. M4-0.7 X 35 mm
③.....	1	Interrupteur	⑩.....	5	Boulon à épaulement M10-1.5 X 30 mm
④.....	1	Connecteur (court)	⑪.....	6	Écrou à épaulement autobloquant M10-1.5
⑤.....	1	Connecteur (long)	⑫.....	2	Écrou autobloquant M4-0.7
⑥.....	4	Rondelle M4	⑬.....	2	Écrou mince M10-1.5
⑦.....	2	Boulon hex. M10-1.5 X 25 mm	⑭.....	2	Scotch Lock 3M

Outils requis : Clés et douilles 14mm, 15mm, 16mm et 17mm, rallonge 2"

IMPORTANT : Votre accessoire Polaris est conçu et créé pour votre véhicule. Lire attentivement ces instructions avant de débiter l'installation. Afin de faciliter l'installation, veuillez à vous assurer que votre véhicule est propre et libre de tout débris.

Temps approximatif d'installation : 20 minutes

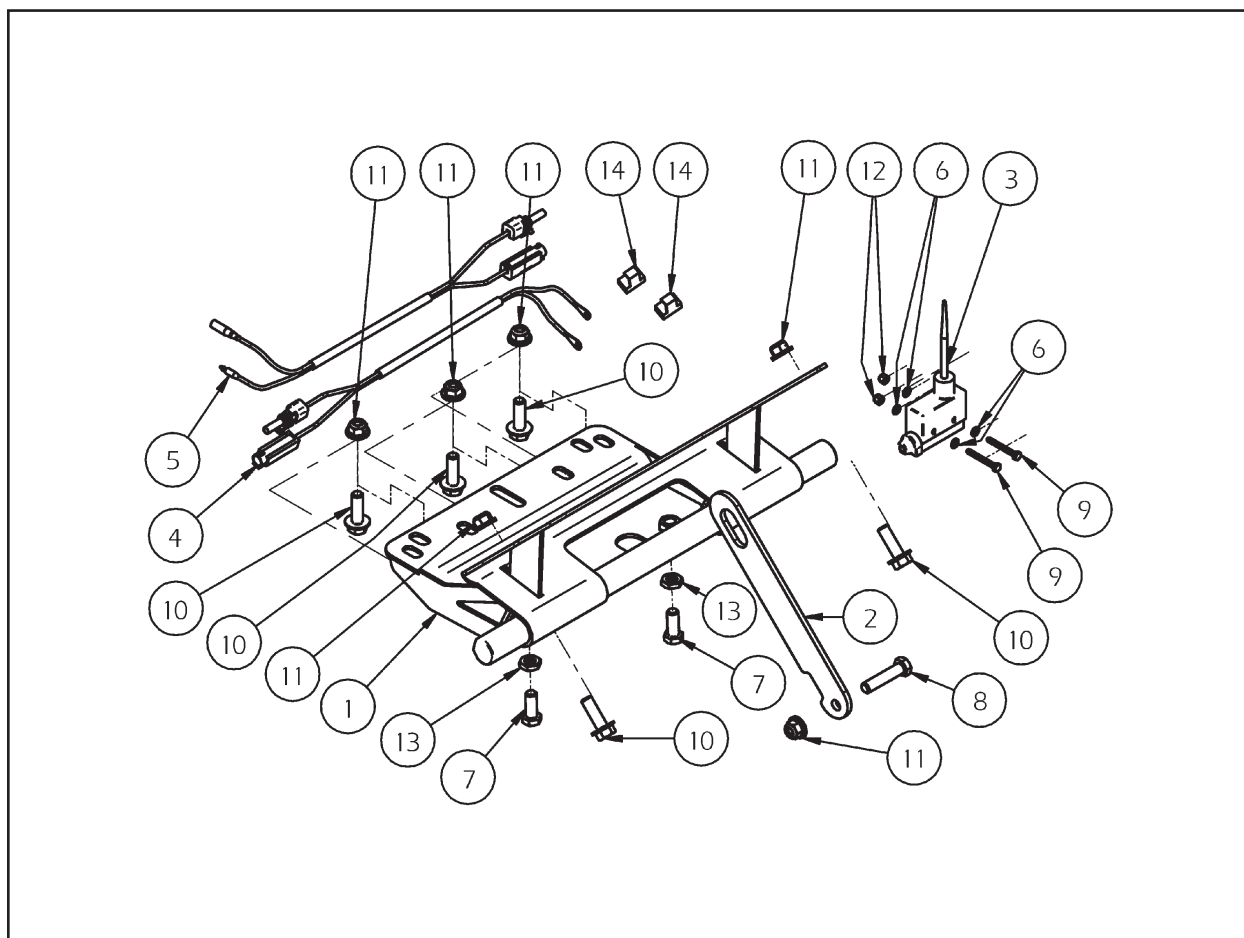

ATTACHE DE CHÂSSIS POUR PELLE « GLACIER II »
ACCESSOIRE N° 2878835

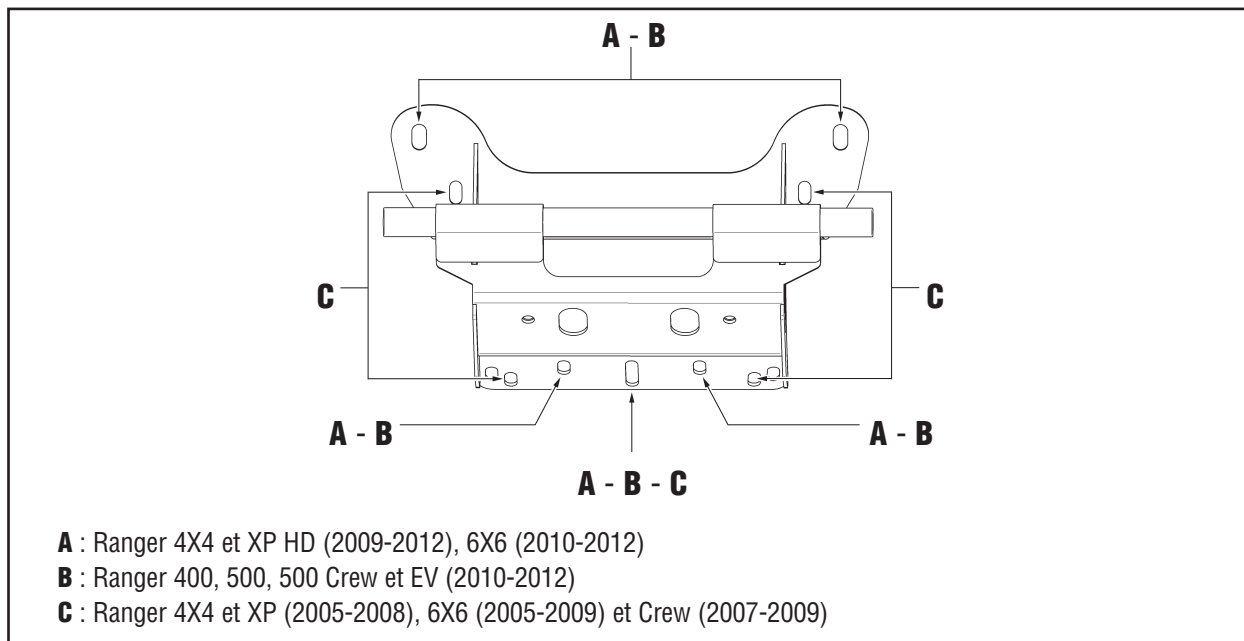

INSTRUCTIONS D'ASSEMBLAGE DE L'ATTACHE

1. Fixer la partie supérieure de la plaque d'attache ① au châssis du véhicule à l'aide de (2) boulons à épaulement M10-1.5 X 30 mm ⑩ et de (2) écrous à épaulement autobloquants M10-1.5 ⑪ (visser les premiers filets seulement).
2. Fixer la partie inférieure de la plaque d'attache ① au châssis du véhicule à l'aide de (3) boulons à épaulement M10-1.5 X 30 mm ⑩ et de (3) écrous à épaulement autobloquants M10-1.5 ⑪. Resserrer tous les boulons et les écrous.

Ranger 4X4 et XP HD (2009-2012), 400, 500, 500 Crew, EV (2010-2012), 6X6 (2010-2012)

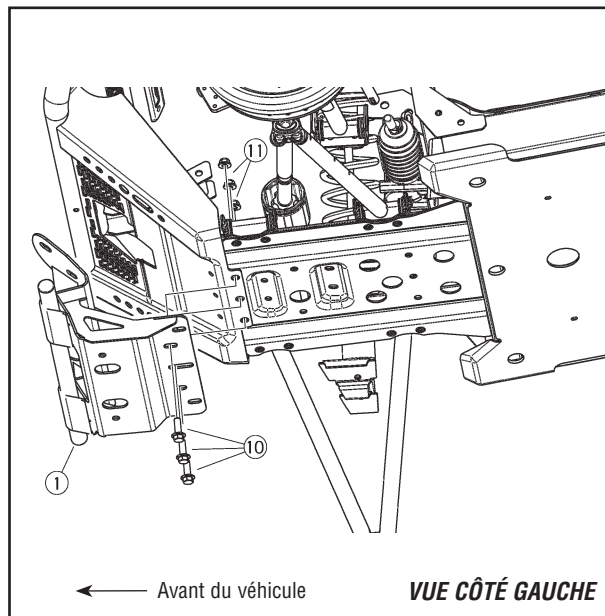
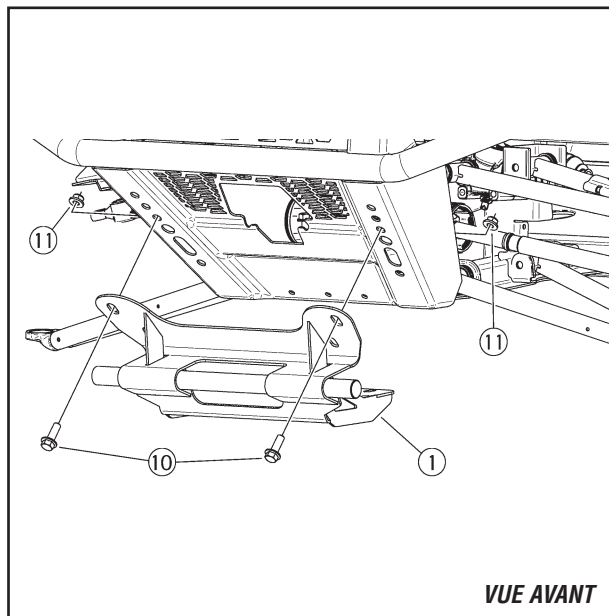

ATTACHE DE CHÂSSIS POUR PELLE « GLACIER II » ACCESSOIRE N° 2878835

Ranger 4X4 et XP (2005-2008), 6X6 (2005-2009), Crew (2007-2009)

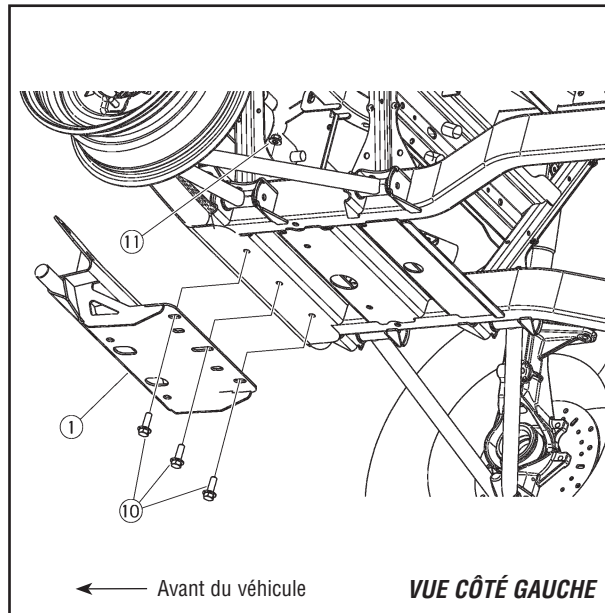
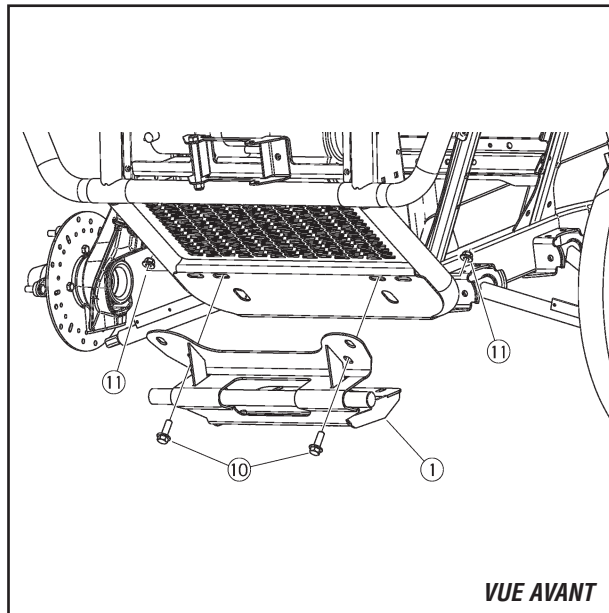

Ranger 400, 500, 500 Crew et EV (2010-2012) seulement

IMPORTANT : Les véhicules Ranger de grandeur intermédiaire comportent une garde au sol réduite. Il est **ESSENTIEL** que les boulons d'arrêt soient installés tel que représenté pour limiter le mouvement maximum du système de pelle.

1. Installer les (2) boulons hex. M10-1.5 X 25 mm (7) et les (2) écrous minces M10-1.5 (13) à la plaque d'attache (1).

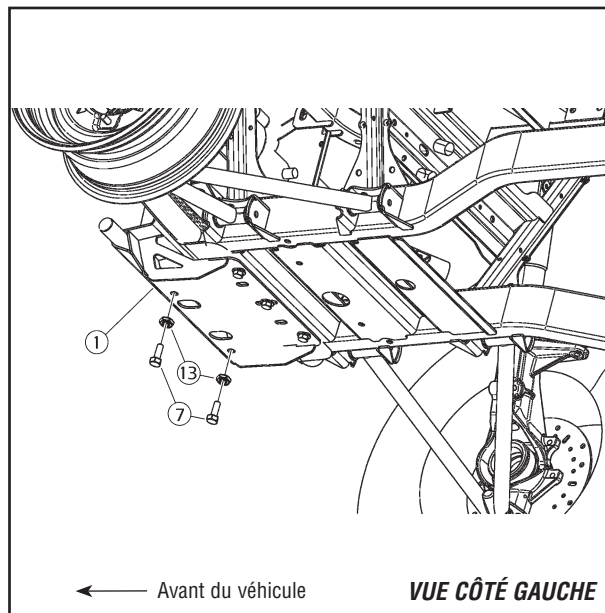

ATTACHE DE CHÂSSIS POUR PELLE « GLACIER II »
ACCESSOIRE N° 2878835

INSTRUCTIONS D'ASSEMBLAGE DE L'INTERRUPTEUR

1. Pour retirer le couvercle inférieur de l'interrupteur ③, insérer l'extrémité d'un tournevis plat dans l'ouverture et tourner tel qu'illustré.
2. Percer l'extrémité de caoutchouc du couvercle inférieur de l'interrupteur ③ et insérer les fils du connecteur (court) ④ tel qu'illustré.

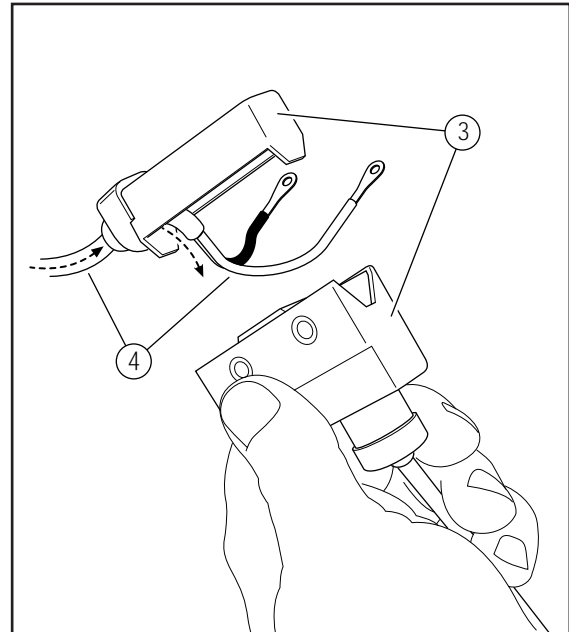
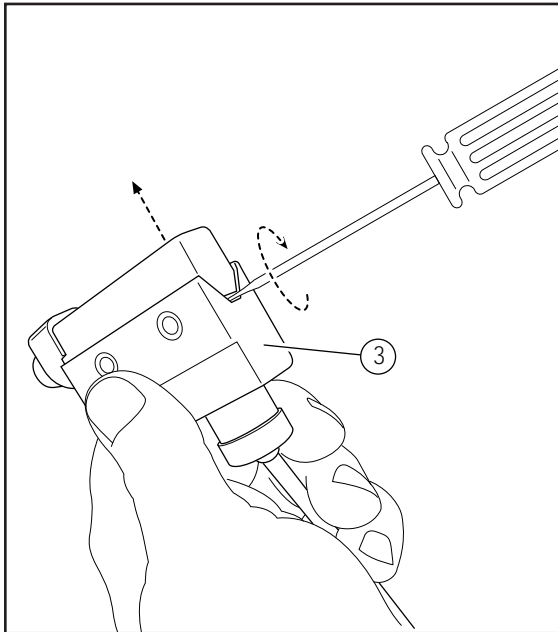

3. Fixer le connecteur (court) ④ à l'interrupteur ③ tel qu'illustré.
4. Fixer l'interrupteur ③ au châssis de pelle à l'aide des (2) boulons hex. M4-0.7 X 35 mm ⑨, des (4) rondelles M4 ⑥ et des (2) écrous autobloquants M4-0.7 ⑫.

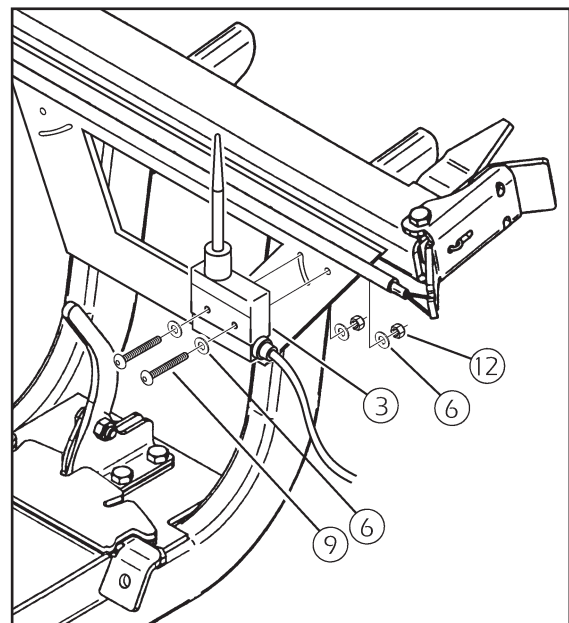
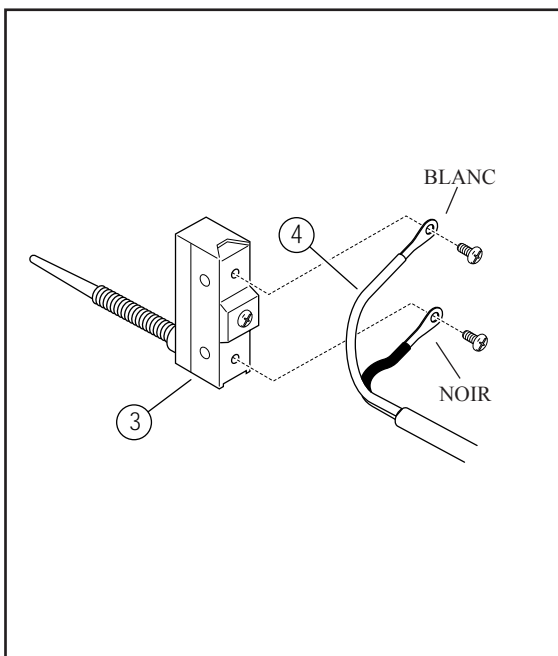

**ATTACHE DE CHÂSSIS POUR PELLE « GLACIER II »
ACCESSOIRE N° 2878835**

**INSTRUCTIONS D'ASSEMBLAGE DU CÂBLAGE
POUR TREUIL « POLARIS »**

1. Effectuer l'installation du câblage tel qu'illustré.

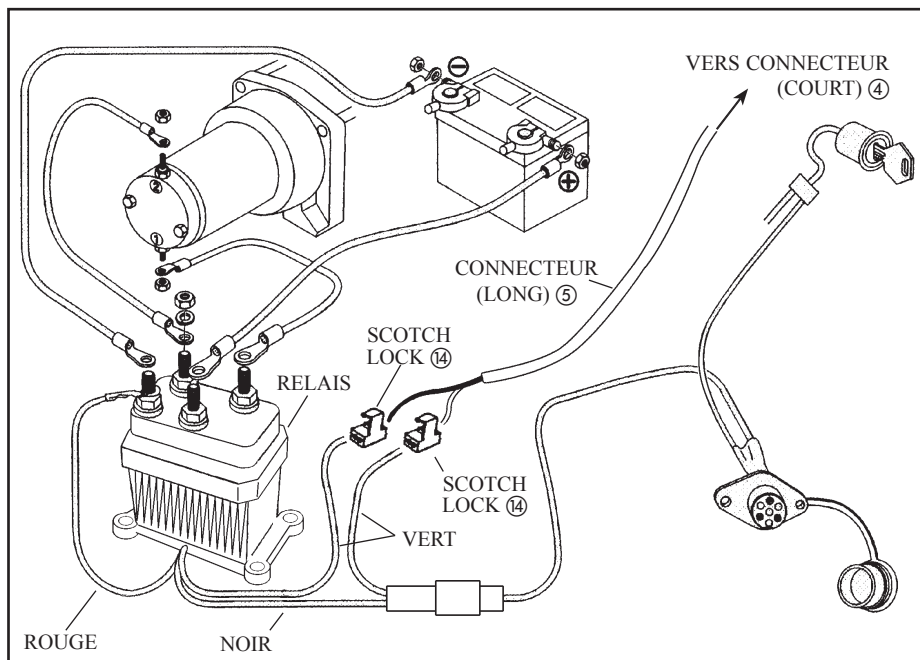
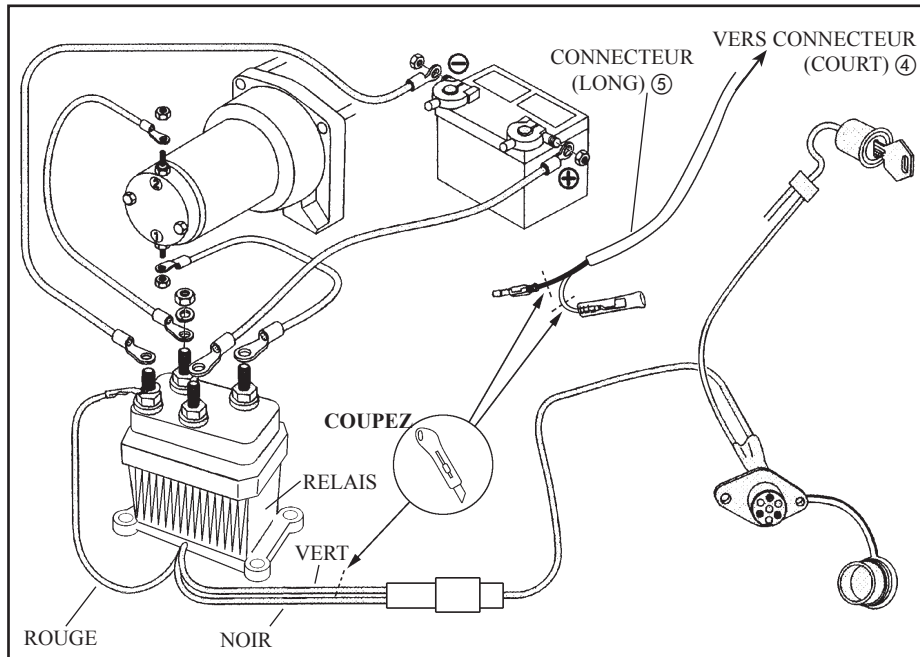

IMPORTANT

Afin de pouvoir utiliser le treuil après la dépose du châssis, rebrancher l'extrémité du connecteur (long) (5) tel qu'illustré.

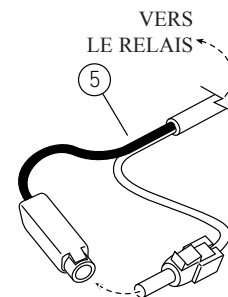

**ATTACHE DE CHÂSSIS POUR PELLE « GLACIER II »
ACCESSOIRE N° 2878835**

**INSTRUCTIONS D'ASSEMBLAGE DU CÂBLAGE
POUR TREUIL « WARN »**

1. Effectuer l'installation du câblage tel qu'illustré.

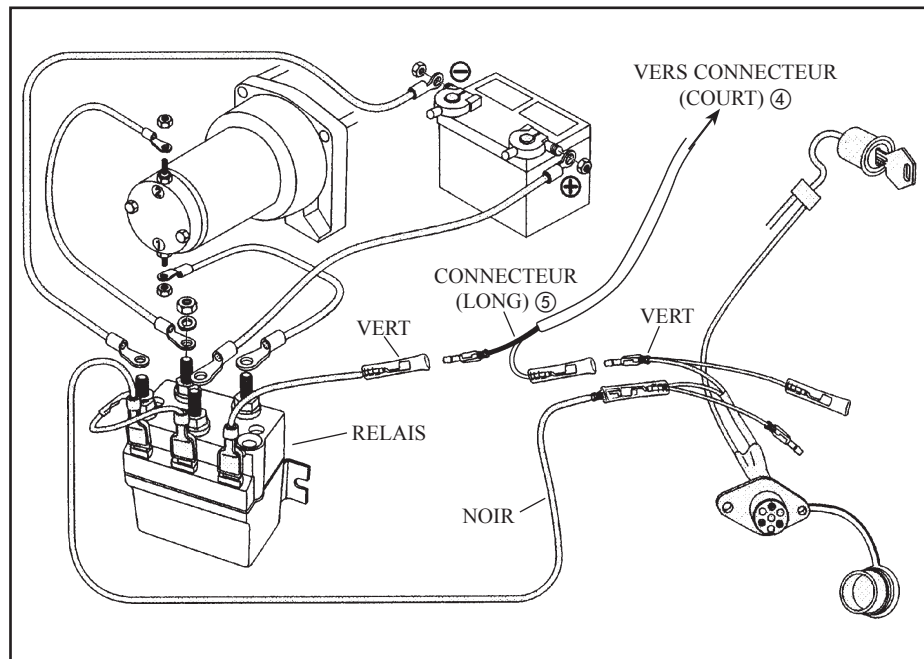

IMPORTANT

Afin de pouvoir utiliser le treuil après la dépose du châssis, rebrancher l'extrémité du connecteur (long) ⑤ tel qu'illustré.

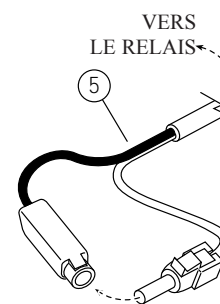

ENSEMBLES DE REMPLACEMENT

RÉF.	DESCRIPTION	Ensemble de quincaillerie P/N 2877906H	Ens. de barre de traction P/N 2204653	Ensemble interrupteur P/N 2878826
1.	Plaque d'attache			
2.	Barre de traction		1x	
3.	Interrupteur			1x
4.	Connecteur (court)			1x
5.	Connecteur (long)			1x
6.	Rondelle M4			4x
7.	Boulon hex. M10-1.5 X 25 mm	2x		
8.	Boulon hex. M10-1.5 X 45 mm		1x	
9.	Boulon hex. M4-0.7 X 35 mm			2x
10.	Boulon à épaulement M10-1.5 X 30 mm	5x		
11.	Écrou à épaulement autobloquant M10-1.5	5x	1x	
12.	Écrou autobloquant M4-0.7			2x
13.	Écrou mince M10-1.5	2x		
14.	Scotch Lock 3M			2x

MOUNT PLATE FOR “GLACIER II” PLOW FRAME KIT PN 2878835

Applications:

Polaris Ranger 4X4 Mid size 400, 500, 500 Crew, EV
Polaris Ranger 4X4 Full size including XP, HD, 6X6, 800 Crew (2005-2011)

Before you begin, read these instructions and check to be sure all parts and tools are accounted for. Please retain these installation instructions for future reference and parts ordering information.

The contents of this kit include:

<u>Ref.</u>	<u>Qty</u>	<u>Part Description</u>	<u>Ref.</u>	<u>Qty</u>	<u>Part Description</u>
①.....	1	Mount Plate	⑧.....	1	M10-1.5 X 45 mm Hex Bolt
②.....	1	Pull Bar	⑨.....	2	M4-0.7 X 35 mm Hex Bolt
③.....	1	Limit Switch	⑩.....	5	M10-1.5 X 30 mm Flange Bolt
④.....	1	Connector (Short)	⑪.....	6	M10-1.5 Flange Nylock Nut
⑤.....	1	Connector (Long)	⑫.....	2	M4-0.7 Nylock Nut
⑥.....	4	M4 Flat Washer	⑬.....	2	M10-1.5 Thin Nut
⑦.....	2	M10-1.5 X 25 mm Hex Bolt	⑭.....	2	Scotch Lock 3M

Tools Required: 14mm, 15mm, 16mm, and 17mm Open-end Wrench and Socket, 2” Extension Bar

IMPORTANT: Your Polaris accessory is exclusively designed for your vehicle. Please read the installation instructions thoroughly before beginning. Installation is easier if the vehicle is clean and free of debris.

Approximate Installation Time: 20 minutes

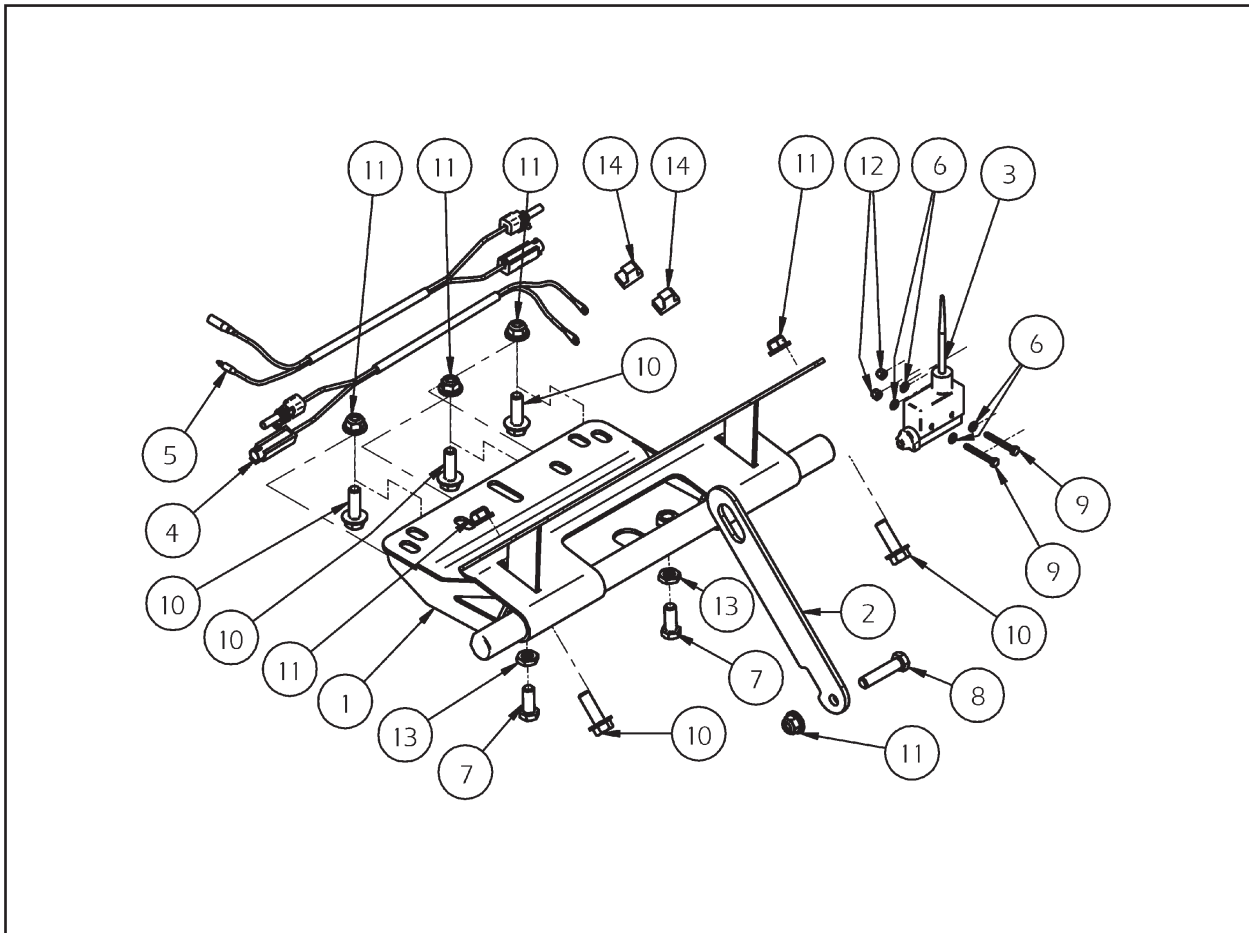

MOUNT PLATE FOR “GLACIER II” PLOW FRAME KIT PN 2878835

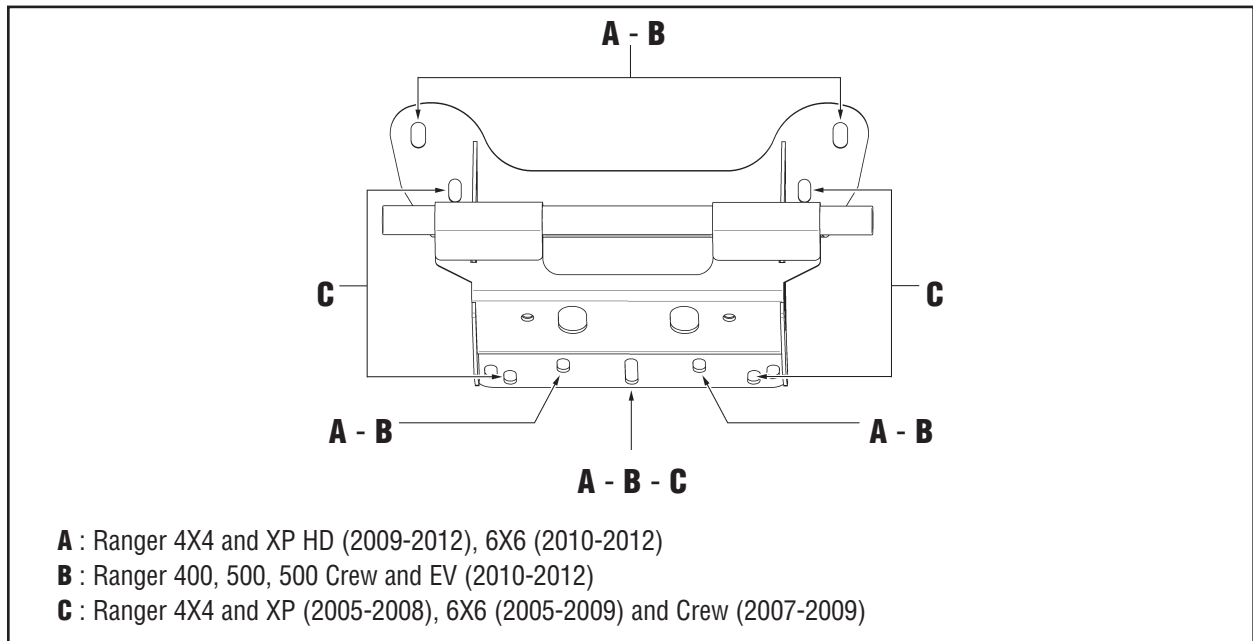

MOUNT PLATE INSTALLATION INSTRUCTIONS

1. Fasten the upper part of the mount plate ① to frame using (2) M10-1.5 X 30 mm flange bolts ⑩ and (2) M10-1.5 flange nylock nuts ⑪ (finger tighten at this time).
2. Fasten the lower part of the mount plate ① to frame using (3) M10-1.5 X 30 mm flange bolts ⑩ and (3) M10-1.5 flange nylock nuts ⑪. Secure all bolts and nuts.

Ranger 4X4 and XP HD (2009-2012), 400, 500, 500 Crew, EV (2010-2012), 6X6 (2010-2012)

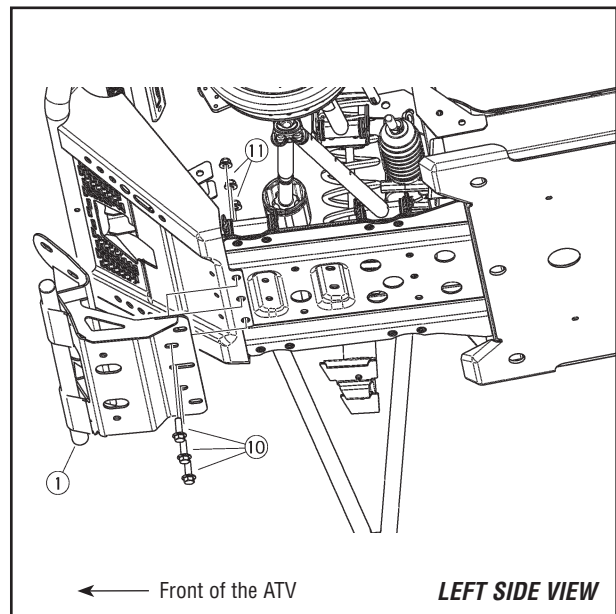
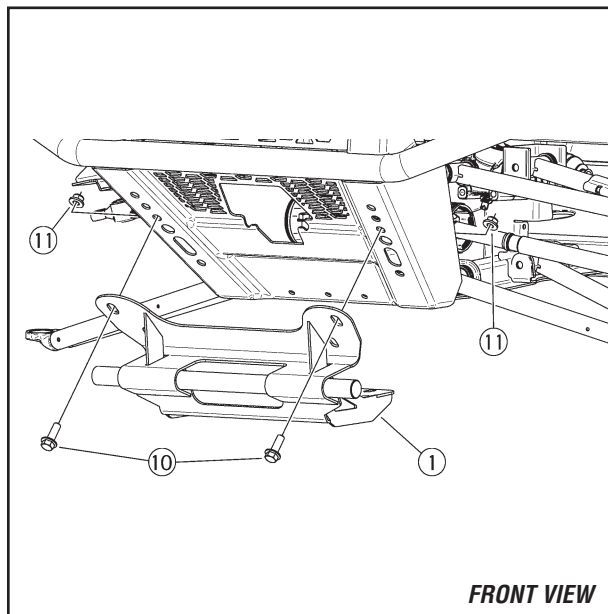

MOUNT PLATE FOR “GLACIER II” PLOW FRAME KIT PN 2878835

Ranger 4X4 and XP (2005-2008), 6X6 (2005-2009), Crew (2007-2009)

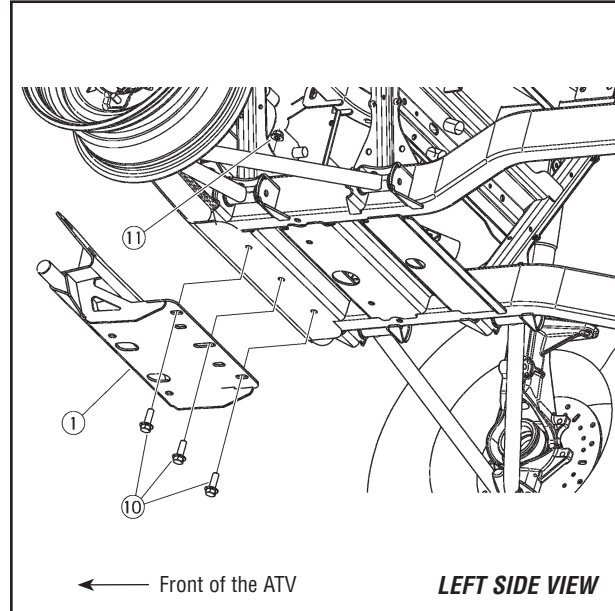
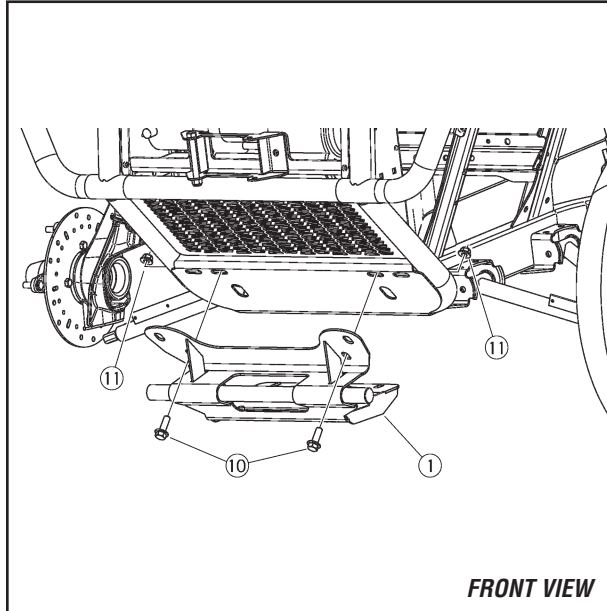

Ranger 400, 500, 500 Crew, and EV (2010-2012) only

IMPORTANT : *Mid-Size Ranger vehicles have lower ground clearance. It is ESSENTIAL that the bolt stoppers are installed as shown in order to limit the maximum movement of the plow system.*

1. Install the (2) M10-1.5 X 25 mm hex bolts (7) and the (2) M10-1.5 tin nuts (13) onto the mount plate (1).

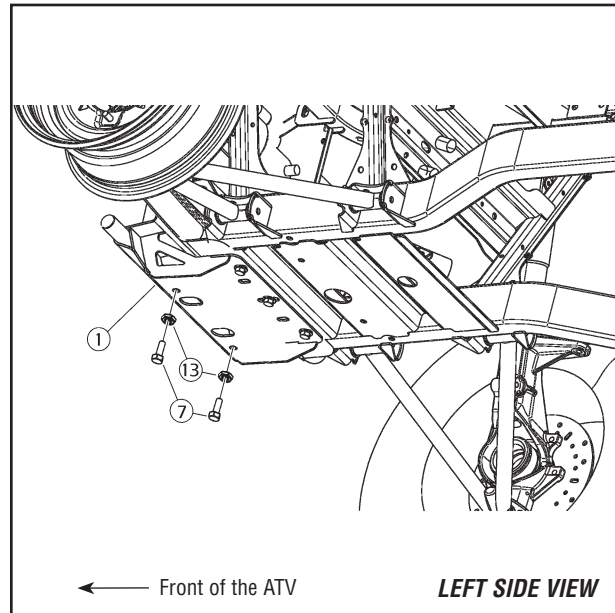

**MOUNT PLATE FOR "GLACIER II" PLOW FRAME
KIT PN 2878835**

LIMIT SWITCH ASSEMBLY INSTRUCTIONS

1. To remove the lower cover of the limit switch ③, insert the end of a flat screwdriver in the opening and turn as illustrated.
2. Bore the lower rubber cover of the limit switch ③. Insert the connector (short) ④ as illustrated.

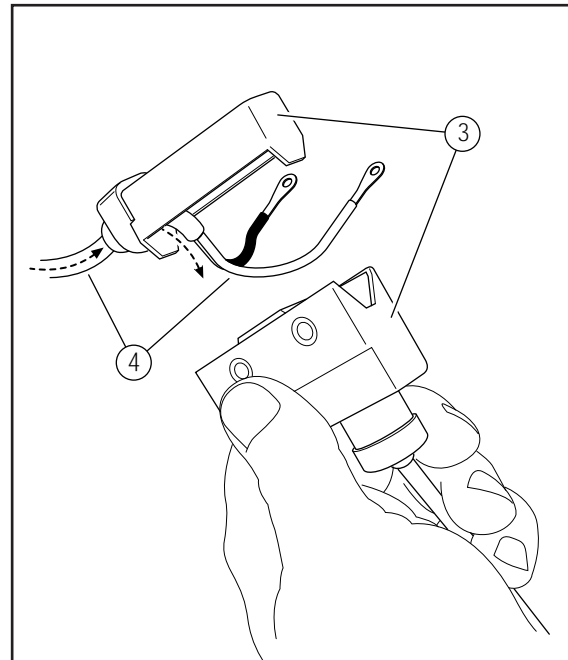
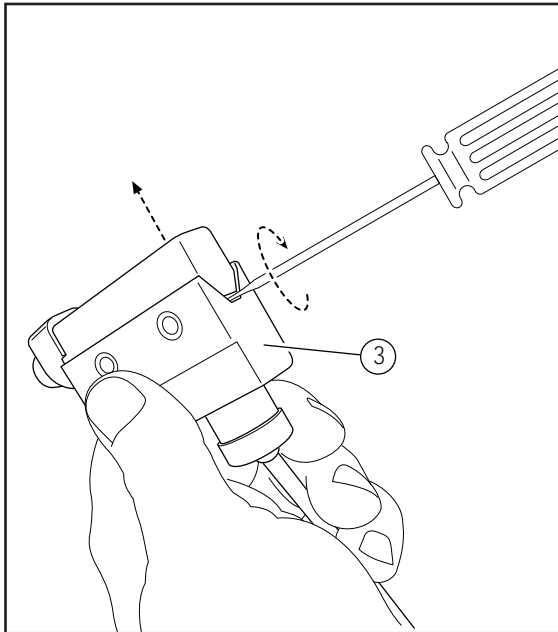

3. Fasten the connector (short) ④ onto the limit switch ③ as illustrated.
4. Fasten the limit switch ③ to the pushframe using the (2) M4-0.7 X 35 mm hex bolts ⑨, the (4) M4 flat washers ⑥, and the (2) M4-0.7 nylock nuts ⑫.

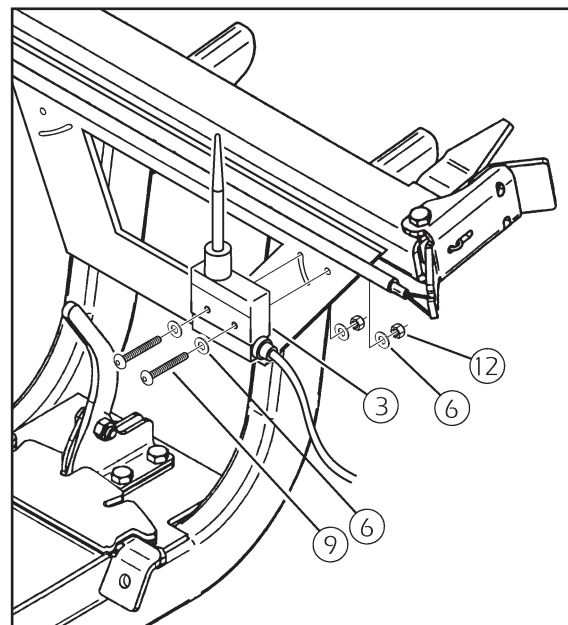
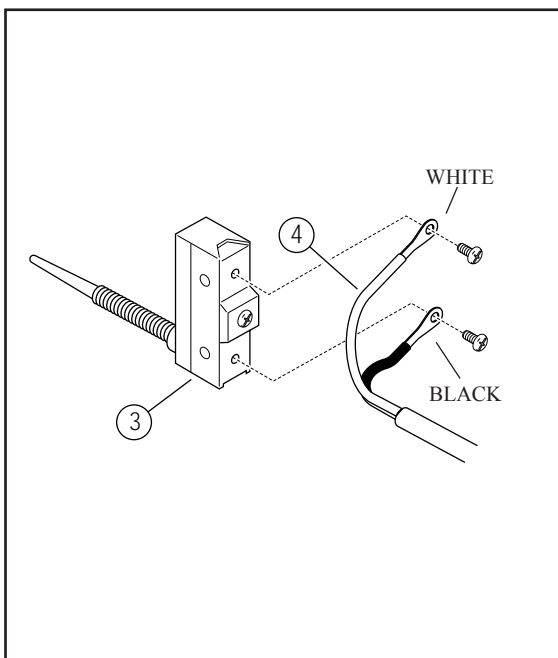

**MOUNT PLATE FOR "GLACIER II" PLOW FRAME
KIT PN 2878835**

**"POLARIS" WINCH
WIRING ASSEMBLY INSTRUCTIONS**

1. Install the wiring as illustrated.

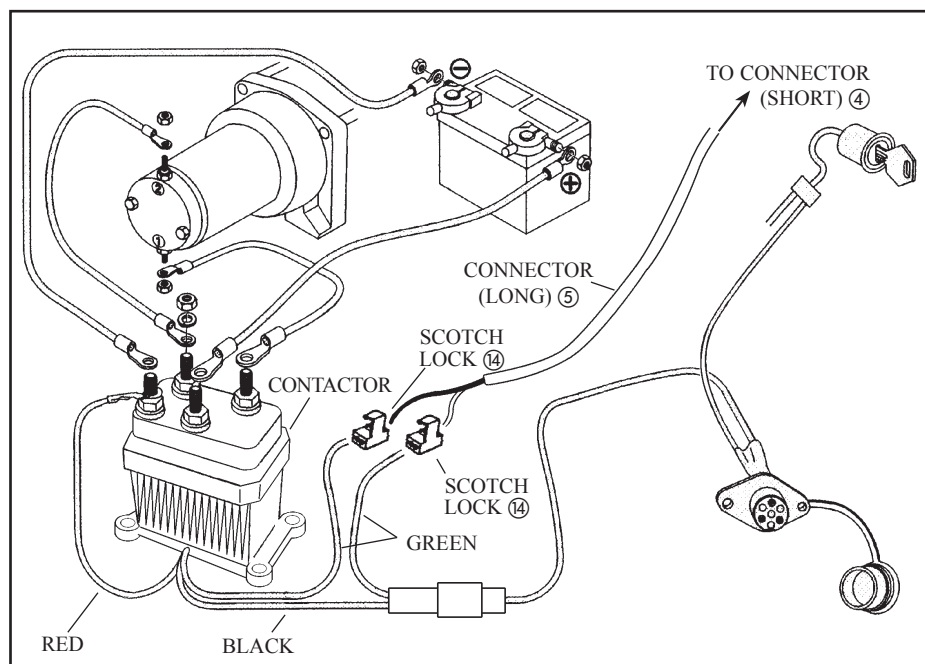
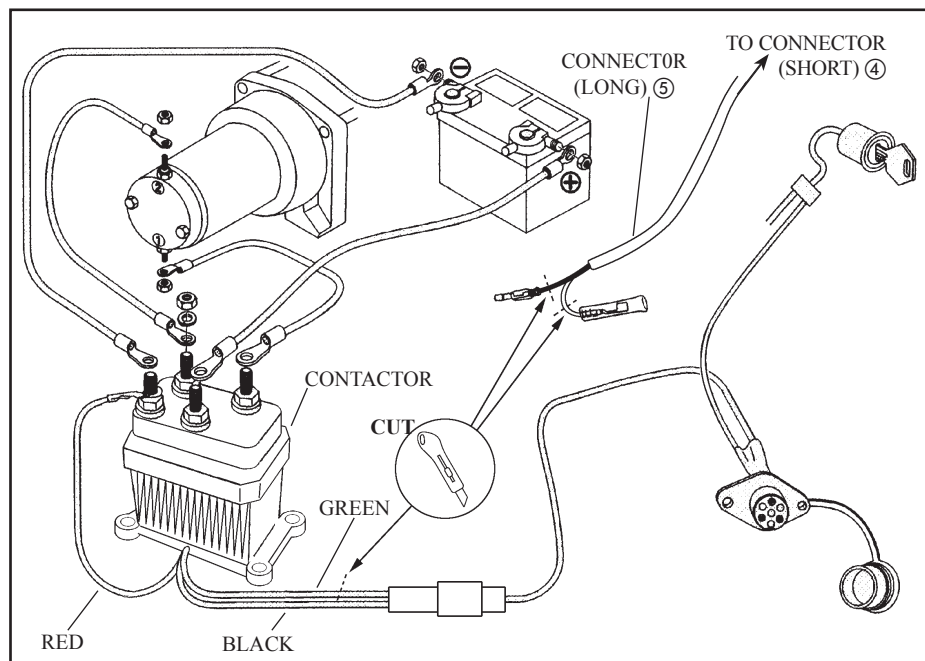

IMPORTANT

When you remove the frame to the ATV, connect the end of the connector (long) ⑤ as illustrated.

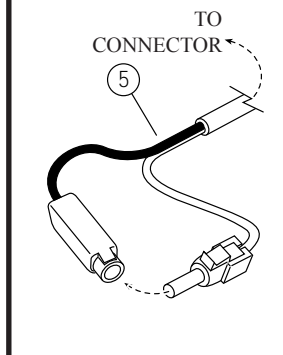

**MOUNT PLATE FOR “GLACIER II” PLOW FRAME
KIT PN 2878835**
**“WARN” WINCH
WIRING ASSEMBLY INSTRUCTIONS**

1. Install the wiring as illustrated.

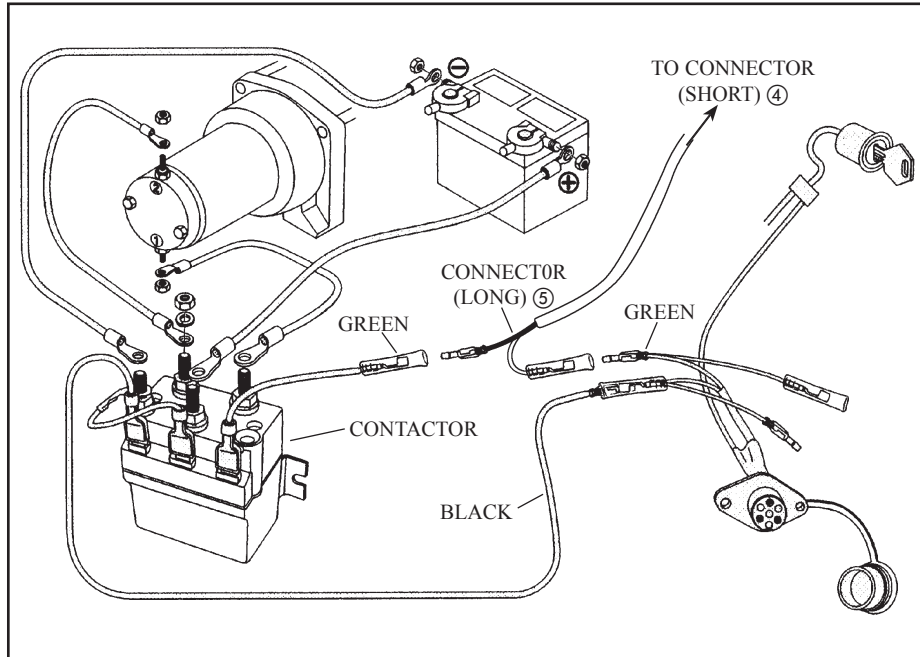
IMPORTANT

When you remove the frame to the ATV, connect the end of the connector (long) ⑤ as illustrated.

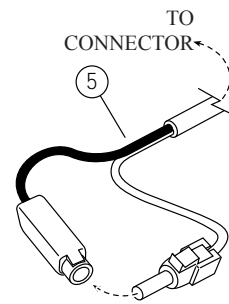
SPARE KITS

REF.	PART DESCRIPTION	Hardware Kit P/N 2877906H	Pull Bar Kit P/N 2204653	Limit Switch Kit P/N 2878826
1.	Mount Plate			
2.	Pull Bar		1x	
3.	Limit Switch			1x
4.	Connector (Short)			1x
5.	Connector (Long)			1x
6.	M4 Flat Washer			4x
7.	M10-1.5 X 25 mm Hex Bolt	2x		
8.	M10-1.5 X 45 mm Hex Bolt		1x	
9.	M4-0.7 X 35 mm Hex Bolt			2x
10.	M10-1.5 X 30 mm Flange Bolt	5x		
11.	M10-1.5 Flange Nylock Nut	5x	1x	
12.	M4-0.7 Nylock Nut			2x
13.	M10-1.5 Thin Nut	2x		
14.	Scotch Lock 3M			2x